



Kata pengantar

Dengan gembira kami menyambut kedatangan Anda sebagai anggota keluarga pemilik kendaraan Daihatsu di seluruh dunia. Seperti Anda ketahui, prestasi dan keawetan kendaraan sebagian besar tergantung pada cara mengendarai dan pemeliharannya. Buku petunjuk ini menjelaskan pemeliharaan secara umum dan sederhana dari kendaraan Daihatsu Anda. Sebelum Anda menjalankan kendaraan Anda, baca dengan teliti buku petunjuk ini dan juga sebagai sumber referensi bila dibutuhkan.

Jika Anda mendapat masalah, hubungi bengkel resmi Daihatsu kami, dan kami selalu siap untuk memberi pelayanan yang memuaskan.

PT. ASTRA DAIHATSU MOTOR

© 2009 PT. ASTRA DAIHATSU MOTOR

Hak cipta dilindungi Undang-Undang. Buku ini tidak boleh digandakan atau disalin, baik keseluruhan atau sebagian, tanpa seizin tertulis dari PT. ASTRA DAIHATSU MOTOR.

Buku Pedoman Pemilik Anda

- Sebelum Anda mengoperasikan kendaraan Daihatsu Anda, bacalah buku pedoman ini secara teliti. Untuk keselamatan Anda dan juga memperpanjang umur kendaraan Daihatsu Anda, ikutilah petunjuk pada buku pedoman ini dengan benar. Mengabaikan petunjuk pada buku pedoman ini dapat mengakibatkan cedera serius pada diri Anda dan juga kerusakan pada kendaraan Anda.
- Di dalam buku ini, dibuat referensi secara umum mengenai PERINGATAN, PERHATIAN dan CATATAN.

⚠ PERINGATAN

Jika mengabaikan peringatan, bahaya akan terjadi dan dapat mengakibatkan kematian atau cedera yang serius.

⚠ PERHATIAN

Jika mengabaikan perhatian, bahaya akan terjadi dan dapat mengakibatkan cedera, kecelakaan atau kerusakan pada kendaraan.

CATATAN

Berikut ini harus diperhatikan untuk pengoperasian kendaraan dengan aman.

- Semua informasi dan spesifikasi di dalam buku pedoman ini sesuai dengan kondisi pada saat buku ini cetak. Kami dapat melakukan perubahan sewaktu-waktu tanpa ada pemberitahuan terlebih dahulu.
- Perlu diketahui bahwa buku pedoman ini mewakili semua model dan juga menjelaskan berbagai peralatan termasuk kelengkapan tambahan. Oleh karena itu, Anda mungkin menemukan penjelasan pada buku pedoman ini tetapi tidak terpasang pada kendaraan Daihatsu Anda.
- Jika Anda menjual kendaraan Daihatsu Anda, sertakan juga buku pedoman ini. Pemilik kendaraan berikutnya juga membutuhkannya.

- Model kendaraan dan tipe mesin yang dijelaskan pada buku pedoman ini adalah sebagai berikut:

Model	Keterangan
S402	Tipe mesin yang terpasang 3SZ-VE engine (1,500 cc)

Mesin	Keterangan
3SZ-VE	Mesin 1,500 cc EFI* ¹ +VVT-* ²

*¹ Electronic Fuel Injection

*² Variable Valve Timing-intelligent

Perawatan adalah tanggung jawab Anda

Adalah tanggung jawab pemilik untuk memastikan perawatan kendaraan yang sesuai. Pada Bab 13 dijelaskan secara detail perawatan yang diperlukan kendaraan Anda.

Identitas kendaraan

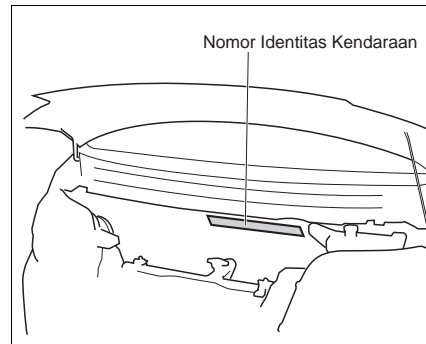

Lokasi Nomor Identitas Kendaraan (NIK), seperti ditunjukkan pada gambar.

Plat kendaraan

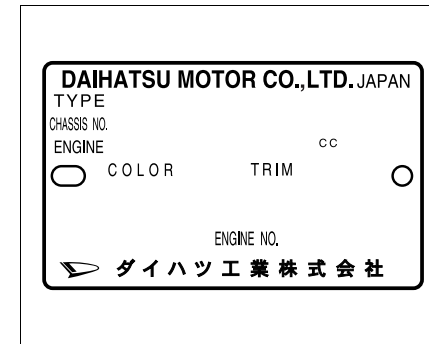

Sebagai referensi Anda, indikasi negara asli tertulis pada plat manufaktur yang terempel pada kendaraan.

Identitas mesin

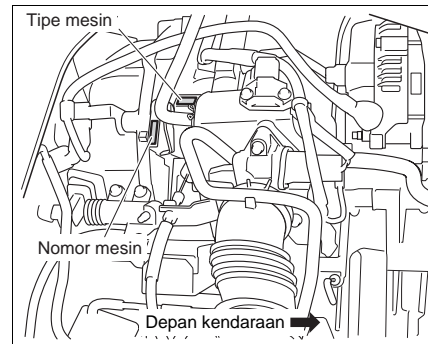
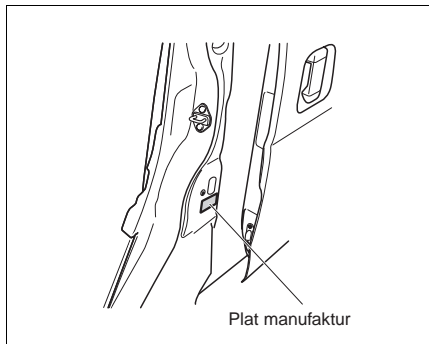

Lokasi nomor mesin seperti yang ditunjukkan pada gambar.



Daftar isi

1 Tindakan pencegahan pada kendaraan Anda

2 Kunci dan pintu

3 Tempat duduk dan sabuk pengaman

4 Instrument dan pengontrol

5 Meter-meter dan pengukur

6 Sistem pengontrol udara

7 Sistem audio

8 Kaca spion

9 Perlengkapan interior

10 Tips mengemudi

11 Jika dalam keadaan darurat

12 Petunjuk perawatan

13 Perawatan kendaraan

14 Melakukan perawatan sendiri

15 Spesifikasi

1

2

3

4

5

6

7

8

9

10

11

12

13

14

15

Eksterior

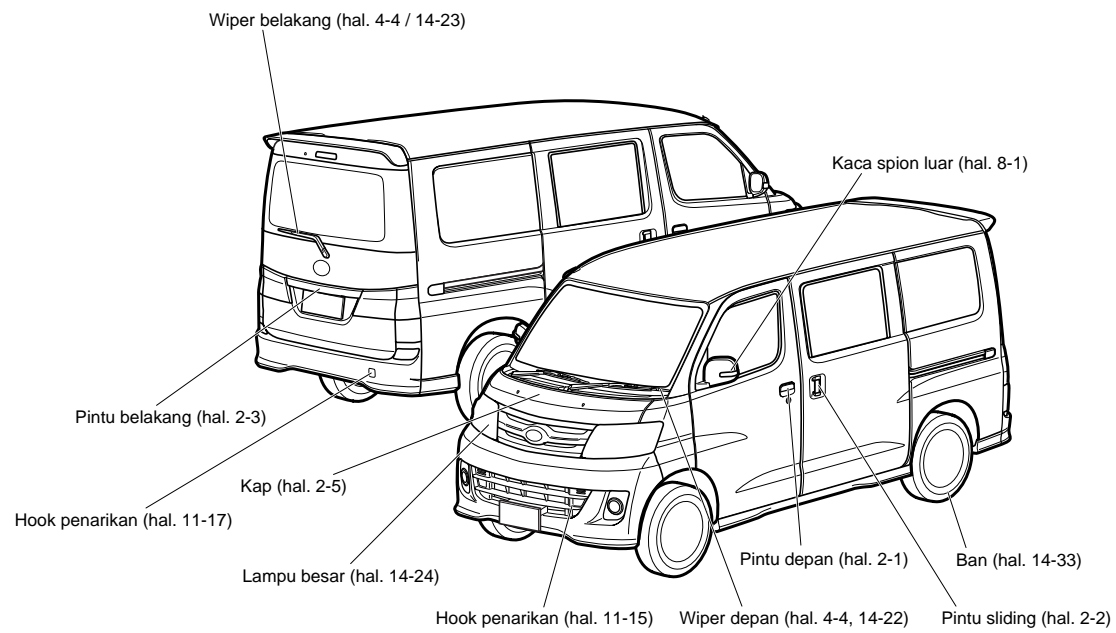

Interior

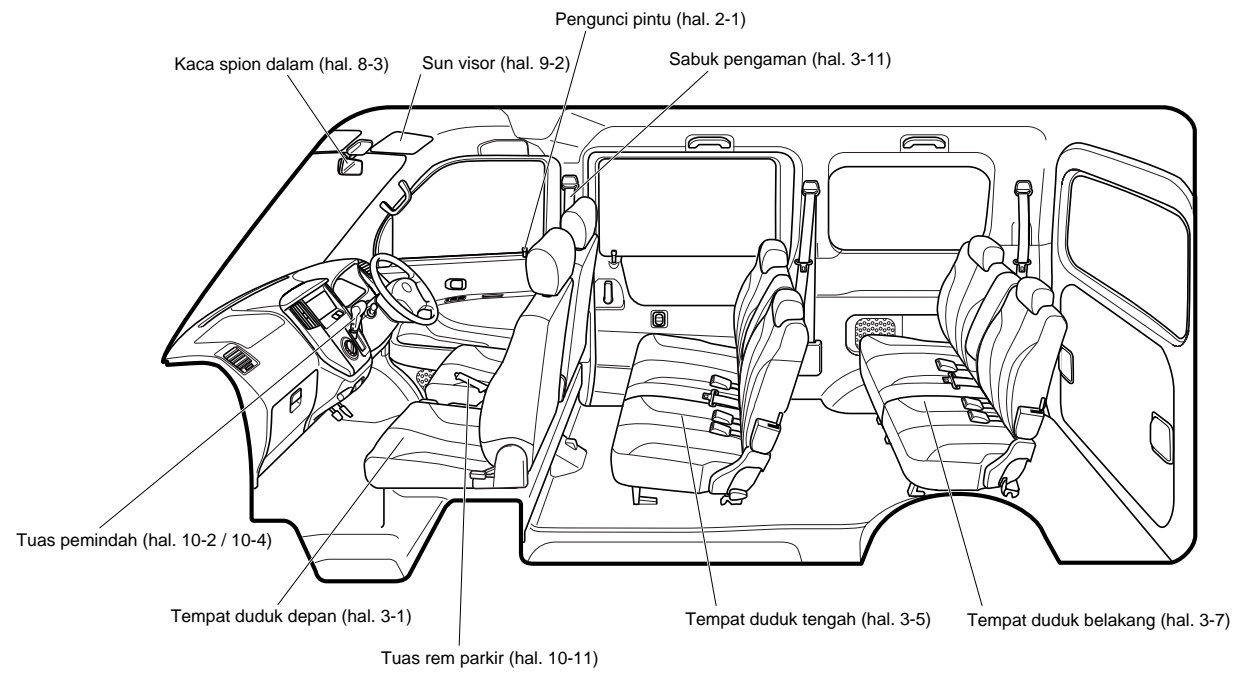

Panel instrument

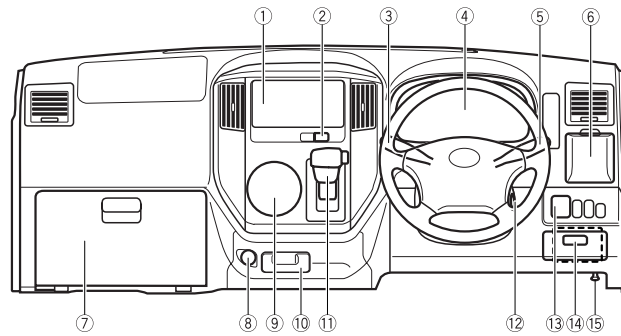

- ① Kontrol radio panel (hal. 7-4, 7-21)
- ② Switch lampu hazard (hal. 4-3)
- ③ Switch wiper dan washer (hal. 4-4)
- ④ Meter kombinasi (hal. 5-1)
- ⑤ Switch multi-kontrol (hal. 4-2)
- ⑥ Cup holder (hal. 9-4)
- ⑦ Glove box (hal. 9-3)
- ⑧ Penyala rokok (hal. 4-5)
- ⑨ Kontrol air conditioner panel (hal. 6-1)
- ⑩ Asbak (hal. 9-3)
- ⑪ Tuas pemindah (hal. 10-2, 10-4)
- ⑫ Switch pengapian (hal. 4-1)
- ⑬ Switch remote kontrol kaca spion (hal. 8-1)
- ⑭ Fuse box (hal. 14-13)
- ⑮ Handel pengunci kap (hal. 2-5)



Bab 1

Tidakan pencegahan pada kendaraan Anda

- Gas buang mesin..... 1-1
- Catalytic converter 1-2
- Untuk keselamatan Anda..... 1-3
- Penggunaan bahan bakar 1-3
- Modifikasi kendaraan Anda 1-4
- Pemasangan / penggunaan alat eletronik pada kendaraan 1-4
- Masa percobaan 1-4



Gas buang mesin

⚠ PERINGATAN

Jangan menghirup gas buang. Gas buang mengandung carbon monoksida, gas beracun yang tidak berwarna dan berbau. Menghirup gas tersebut dapat menyebabkan tidak sadar atau bahkan kematian.

Apabila Anda menduga gas buang masuk kedalam kendaraan, cari tahu penyebabnya. Segera lakukan perbaikan. Jika Anda harus mengendarai kendaraan dengan kondisi di atas, kendarailah dengan membuka penuh semua jendela. Untuk mencegah terjadi kesalahan pada sistem gas buang, ikuti prosedur pencegahan di bawah ini.

Perawatan;

Selalu rawat sistem gas buang, bodi kendaraan dan sistem ventilasi agar bekerja pada kondisi yang benar. Pastikan sambungan pada sistem gas buang tidak ada yang kendor atau berlubang. Dianjurkan agar sistem gas buang dan bodi kendaraan selalu diperiksa di tempat dengan fasilitas yang memadai pada waktu;

- Setelah mengganti oli kendaraan Anda.
 - Ketika Anda mengetahui ada yang berbeda pada saluran gas buang.
 - Ketika sistem gas buang mengalami kerusakan atau korosi.
 - Ketika menabrak sesuatu.
- Sebagai tambahan, ikuti jadwal perawatan pada Bab 13.

Sistem ventilasi;

Untuk menjaga agar sistem ventilasi pada kendaraan Anda bekerja dengan baik dalam jangka waktu yang lama, pastikan saluran udara di depan kaca depan terbebas dari daun atau benda yang lain.

Pengoperasian sehari-hari;

Dianjurkan agar Anda tidak menghidupkan mesin dalam jangka waktu yang lama pada saat kendaraan parkir atau berhenti. Ada kemungkinan karbon monoksida akan masuk ke dalam kendaraan Anda yang disebabkan perawatan yang tidak benar atau adanya kerusakan pada sistem gas buang. Jangan menghidupkan mesin di dalam garasi atau di tempat yang tertutup kecuali saat mengeluarkan atau memasukkan kendaraan.

Pastikan daun atau benda yang lain tidak menyumbat pada saluran gas buang bagian belakang untuk mencegah gas buang terkumpul di bawah kendaraan.

Ketika Anda tidur di dalam kendaraan, pastikan untuk mematikan mesin. Jika Anda tidur di dalam kendaraan dengan kondisi mesin hidup, Anda mungkin tidak sengaja memindahkan tuas transmisi atau menekan pedal akselerasi, dimana dapat mengakibatkan kecelakaan atau kebakaran akibat mesin overheat. Sebagai tambahan, jika kendaraan parkir di tempat dengan ventilasi yang kurang, gas buang mungkin masuk ke dalam kendaraan.



Catalytic converter

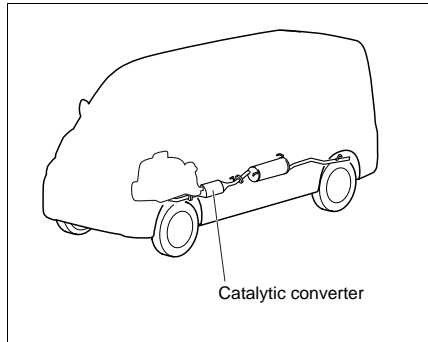

Catalytic converter adalah alat kontrol emisi yang terpasang pada sistem gas buang yang berfungsi untuk mengurangi polusi gas buang.

⚠ PERINGATAN

- Sistem gas buang menjadi panas dan gas buang panas teremisikan ketika mesin hidup.

- Saat parkir, pastikan untuk menjaga bagian belakang kendaraan Anda agar tidak berdekatan dengan benda yang mudah terbakar paling tidak 30 cm. Jarak yang terlalu dekat dapat menyebabkan benda tersebut berubah warna atau berdeformasi atau bahkan terbakar oleh gas buang.
- Jangan berkendara atau parkir kendaraan di atas apa saja yang mudah terbakar, seperti rumput, daun, kertas, kain bekas, dll.
- Juga, jagalah orang atau benda yang mudah terbakar berada di dekat sistem gas buang.

⚠ PERHATIAN

Gas yang tidak terbakar sempurna dalam jumlah yang besar masuk ke catalytic converter mengakibatkan panas berlebih pada catalytic converter, yang mungkin dapat mengakibatkan kebakaran.

Untuk mencegah hal ini dan kerusakan lainnya, perhatikan hal-hal berikut;

- Jangan menggunakan kendaraan saat bahan bakar tinggal sedikit.

- Jangan hidupkan mesin (fast idle) lebih dari 10 menit atau (idle) lebih dari 20 menit.
- Jangan mematikan mesin ketika kendaraan berjalan.
- Saat menghidupkan mesin, jangan pernah dengan cara menarik atau mendorong kendaraan.
- Jangan memacu mesin berlebihan.
- Gunakan bahan bakar tanpa timbal.

Ikuti perawatan secara periodik sesuai dengan jadwal perawatan Daihatsu untuk memastikan mesin itu sendiri, catalytic converter, dan keseluruhan sistem kontrol emisi bekerja dengan baik.

Jika mesin susah hidup, sering mati, atau timbul suara tidak normal saat akselerasi segera periksakan kendaraan Anda ke bengkel resmi Daihatsu.



Untuk keselamatan Anda

Kami Daihatsu ingin agar Anda menikmati kendaraan baru milik Anda dengan segala kemampuannya. Kami juga berharap agar Anda menggunakan dengan memperhatikan keselamatan dan berkendara secara normal.

Pelajarilah dan ketahuilah kemampuan dan batasan-batasan dari kendaraan Anda, dan perlu dipahami bahwa kendaraan di desain untuk tujuan yang berbeda akan ditangani secara berbeda pula.

Baca dan mengerti semua PERINGATAN, PERHATIAN dan CATATAN di dalam buku ini.

⚠ PERINGATAN

- **Hindari membelok dengan tajam, manuver atau tindakan yang berbahaya lainnya. Hal ini dapat menyebabkan kehilangan kendali, kecelakaan, kendaraan terbalik dan cedera yang serius.**
- **Jangan digunakan untuk off road.**
- **Kami sarankan semua penumpang menggunakan sabuk pengaman. (lihat "Sabuk pengaman")**

Penggunaan bahan bakar

Gunakanlah bahan bakar tanpa timbal dengan angka oktan 90 atau lebih tinggi.

⚠ PERHATIAN

Pastikan menggunakan bahan bakar tanpa timbal untuk kendaraan Daihatsu Anda.

- **Perlu diketahui bahwa berkendara setelah minum minuman beralkohol atau obat-obatan dapat membahayakan diri Anda dan orang lain.**
- **Patuhi peraturan lalu lintas.**
- **Jangan pernah mengoperasikan perlengkapan atau mekanisme dari luar kendaraan.**

Ingatlah, Anda mempercayakan kepada kami sebagai manufaktur untuk membuat kendaraan yang bagus. Sebaliknya, kami dan masyarakat mempercayakan kepada Anda untuk berkendara secara aman.



Modifikasi kendaraan Anda

Jangan modifikasi Daihatsu Anda. Memodifikasi kendaraan Anda dapat mempengaruhi performa, keamanan atau umur kendaraan dan bahkan melanggar peraturan-peraturan pemerintahan. Kerusakkan atau performa turun akibat dari modifikasi tidak ditanggung garansi. Di samping itu, kendaraan yang dimodifikasi dapat mengakibatkan tidak terkontrol, kecelakaan atau cedera serius.

Pemasangan / penggunaan alat elektronik pada kendaraan

Jika terdapat alat elektronik yang menghasilkan gelombang elektromagnet yang kuat, seperti sistem radio dua arah, alat telekomunikasi atau komputer yang terpasang dan digunakan pada kendaraan Anda, pastikan untuk berkonsultasi dengan bengkel resmi Daihatsu. Gelombang elektromagnet yang dihasilkan dari alat-alat elektronik tersebut dapat mempengaruhi sistem EFI (Electronic Fuel Injection), A.B.S. (Anti-lock Braking System) sehingga sistem bekerja tidak normal.

Masa percobaan

Gesekan di dalam kendaraan, yang mana masih tinggi untuk kendaraan baru, secara berangsur-angsur akan berkurang karena semua komponen yang bergerak akan saling menyesuaikan.

Kami menyarankan agar Anda melakukan hal-hal berikut pada 1,600 km pertama untuk memperpanjang performa dan kestabilan kendaraan Anda di masa mendatang.

- Jangan berkendara melebihi 90 km/jam;
- Jangan berkendara dalam waktu yang cukup lama di kecepatan konstan, baik kecepatan tinggi maupun kecepatan rendah;
- Hindari bukaan throttle penuh saat start;
- Hindari pengereman secara mendadak kecuali dalam keadaan darurat, khususnya pada 300 km pertama;



Bab 2

2

Kunci dan pintu

Kunci-kunci	2-1
Pengunci pintu.....	2-1
Pintu belakang.....	2-3
Power window.....	2-4
Kap.....	2-5
Pengisian bahan bakar	2-7



Kunci-kunci

Pengunci pintu

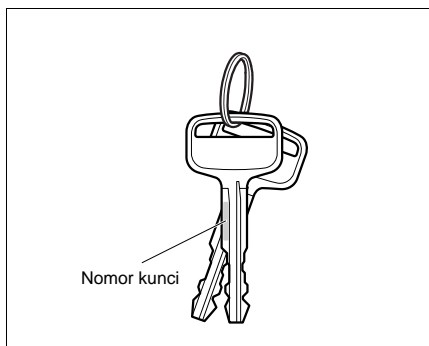

Disediakan dua kunci untuk kendaraan Anda.

Disarankan agar Anda mencatat nomor kunci dan simpanlah bersama berkas-berkas penting Anda.

Bawa selalu kunci cadangan bersama Anda karena kemungkinan Anda mengunci kendaraan dengan kunci yang masih tertinggal di dalam kendaraan.

Jika Anda kehilangan kunci-kunci Anda, hubungi bengkel resmi Daihatsu.

⚠ PERINGATAN

- Sebelum membuka pintu pastikan sekitar kendaraan aman.
- Sebelum menjalankan kendaraan, pastikan semua pintu dalam keadaan tertutup dengan tepat. Hal ini dapat mencegah tiba-tiba pintu terbuka sendiri, dan melempar penumpang keluar kendaraan.
- Jangan meninggalkan bayi atau hewan peliharaan Anda di dalam kendaraan tanpa adanya pengawasan pada cuaca yang panas, karena temperatur di dalam kendaraan menjadi sangat tinggi.

Pintu depan

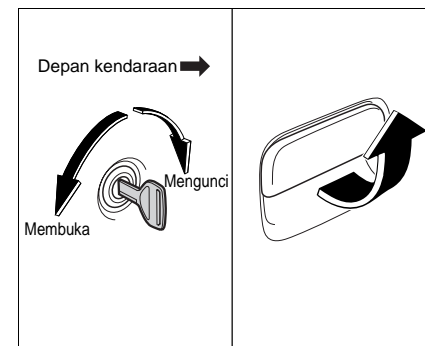

Mengunci / membuka pintu menggunakan kunci

Putar kunci ke arah depan kendaraan untuk mengunci dan putar kunci ke arah belakang kendaraan untuk membuka.

Tarik handel luar untuk membuka pintu.

Saat Anda mengunci atau membuka pintu pengemudi, pintu yang lain akan terkunci atau terbuka secara otomatis.



Pintu sliding

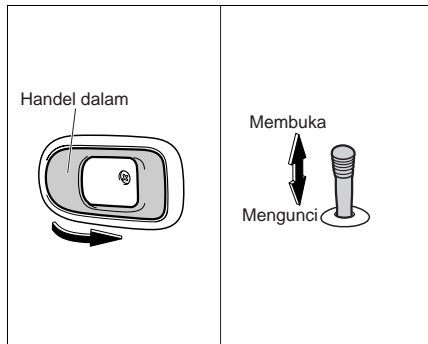

Mengunci / membuka pintu dengan tombol pengunci

Tekan tombol pengunci untuk mengunci pintu dan tarik untuk membukanya. Tarik handel dalam untuk membuka pintu. Anda juga dapat mengunci pintu kendaraan dengan cara menutup pintu dengan menekan tombol pengunci dan menarik dan menahan handel luar.

Saat Anda mengunci atau membuka pintu pengemudi, pintu yang lain akan terkunci atau terbuka secara otomatis.

CATATAN

Hati-hati jangan meninggalkan kunci di dalam kendaraan.

2-2

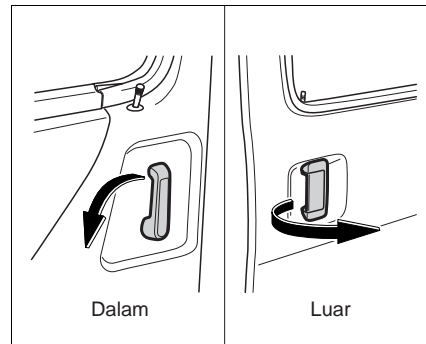

Untuk membuka pintu Dari luar

Tarik handel dan geser pintu ke arah belakang untuk membuka.

Dari dalam

Tarik handel dalam ke arah belakang kemudian geser pintu tersebut ke arah yang sama.

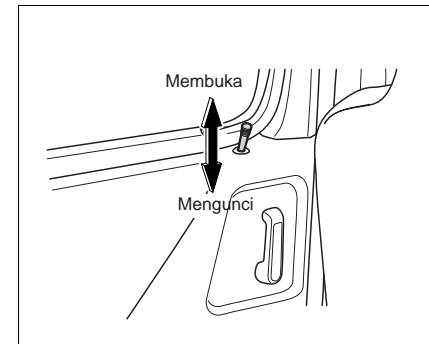

Mengunci / membuka pintu dengan tombol pengunci

Tekan tombol pengunci untuk mengunci pintu dan tarik untuk membukanya. Geser pintu untuk membukanya. Anda juga dapat mengunci pintu kendaraan dengan cara menekan tombol pengunci kemudian menarik dan menahan handel luar saat menutup pintu. Anda tidak perlu menarik handel bagian luar untuk mengunci pintu sliding. Saat Anda mengunci atau membuka pintu pengemudi, pintu yang lain akan terkunci atau terbuka secara otomatis.



Pintu belakang

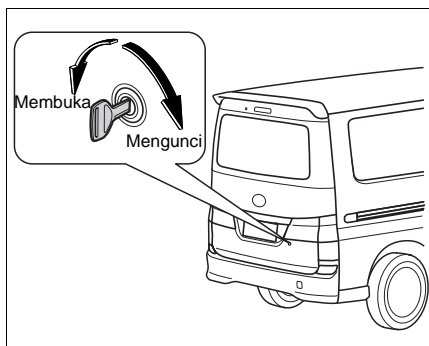

Mengunci / membuka pintu menggunakan kunci

Putar kunci searah jarum jam untuk mengunci pintu.

Putar kunci berlawanan arah jarum jam untuk membuka kunci pintu.

Saat Anda mengunci atau membuka pintu pengemudi, pintu yang lain akan terkunci atau terbuka secara otomatis.

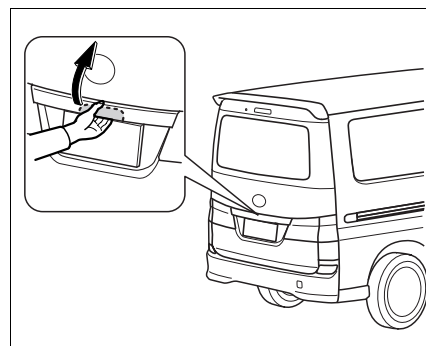

Membuka pintu

Tarik pintu belakang ketika menarik handel pintu.

Menutup pintu

Pastikan barang bawaan tidak akan mengganggu pintu belakang.

Tekan pelan-pelan pada jarak sekitar 20 - 30 cm.

CATATAN

Hati-hati jangan meninggalkan kunci di dalam kendaraan.

⚠ PERINGATAN

Pastikan pintu tertutup selama berkendara. Gas buang beracun dapat masuk ke dalam kendaraan dan menyebabkan kematian.



Power window

⚠ PERINGATAN

Pastikan membaca dengan seksama peringatan berikut ini agar terhindar dari cedera serius pada diri Anda.

- Sebelum Anda menutup power window, selalu pastikan bahwa kepala, tangan dan anggota tubuh lain dari seluruh penumpang berada di dalam kendaraan.

Bila leher, kepala atau tangan penumpang terjepit kaca yang sedang menutup, hal ini dapat mengakibatkan cedera yang serius.

Ketika seseorang akan menutup power window, pastikan bahwa ia mengoperasikannya dengan aman.

- Bila ada anak kecil di dalam kendaraan, jangan biarkan mereka mengoperasikan switch power window tanpa pengawasan.

Gunakan switch pengunci untuk mencegah mereka menggunakan switch power window tanpa diketahui.

- Jangan pernah meninggalkan anak kecil sendirian di dalam kendaraan, terutama bila kunci masih tergantung pada switch pengapian. Mereka dapat mengoperasikan switch power window, yang mengakibatkan mereka terjepit di jendela.. Anak-anak yang tidak terawasi dapat mengalami kecelakaan yang sangat serius.

Switch pengunci jendela

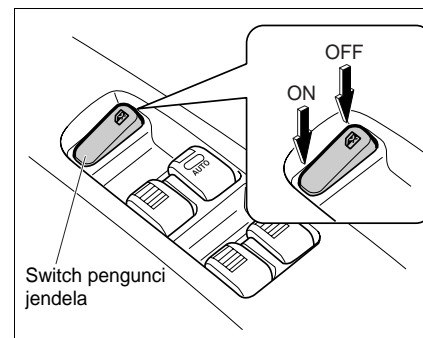

Power window dapat beroperasi saat switch pengapian pada posisi "ON".

Semua pintu dapat dikendalikan dari master switch yang terdapat pada tempat duduk pengemudi. Jika pengunci switch jendela diposisikan "OFF", selain jendela pada sisi pengemudi tidak dapat dioperasikan dari tempatnya.



Kap

Master switch

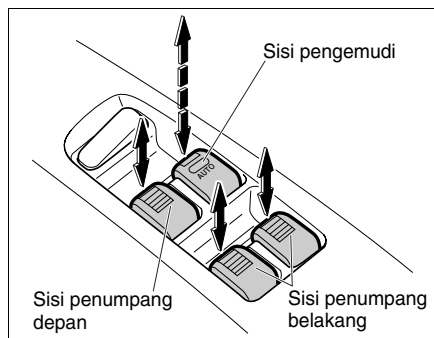

Tarik switch ke atas untuk menaikkan jendela. Tekan ke bawah untuk menurunkan jendela. Jendela akan terus bergerak selama switch dioperasikan. Jendela pengemudi akan naik atau turun secara otomatis jika switch ditarik atau ditekan penuh. Untuk menghentikannya setengah, tarik sedikit switch ke atas.

Switch jendela

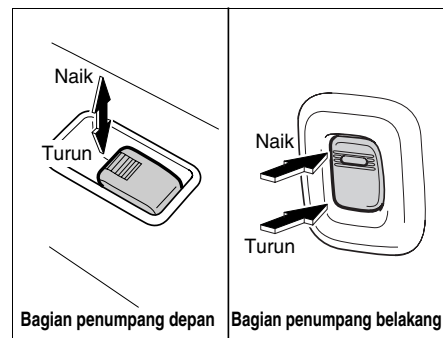

Bagian penumpang depan

Tarik switch ke atas untuk menaikkan jendela. Tekan ke bawah untuk menurunkan jendela. Jendela akan terus bergerak selama switch dioperasikan.

Bagian penumpang belakang

Untuk menaikkan jendela, tekan bagian atas dari switch, tekan bagian bawah dari switch untuk menurunkan. Jendela akan terus bergerak selama switch dioperasikan.

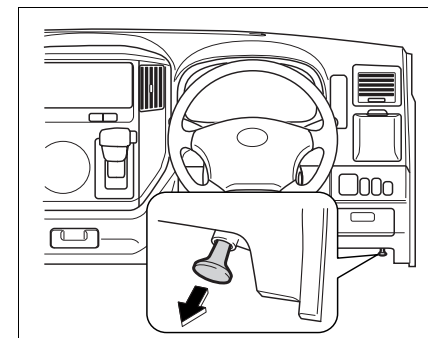

Membuka kap

1. Tarik handel pengunci kap terletak di bawah panel instrumen sisi pengemudi.

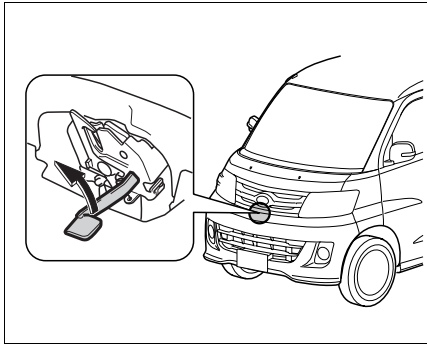

2. Berdirilah di depan kendaraan. Naikkan tuas dengan jari Anda kemudian naikkan kap.

⚠ PERHATIAN

- Jangan pernah membuka kap jika wiper terangkat. Kap akan tergores atau wiper akan rusak.
- Jangan menggunakan peralatan saat membuka kap. Hal ini dapat merusak tuas kap.

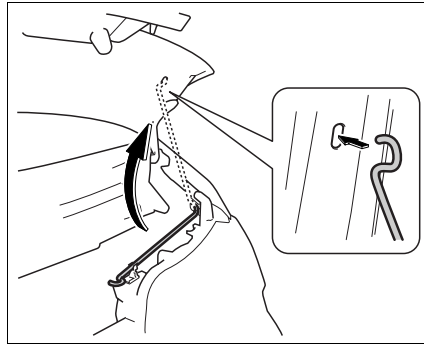

Menyangga kap

Masukkan batang penyangga pada lubang yang terdapat pada kap.

⚠ PERINGATAN

Pastikan batang penyangga telah terpasang dengan aman. Mengabaikan hal ini dapat mengakibatkan kap terjatuh dan menyebabkan cedera yang serius.

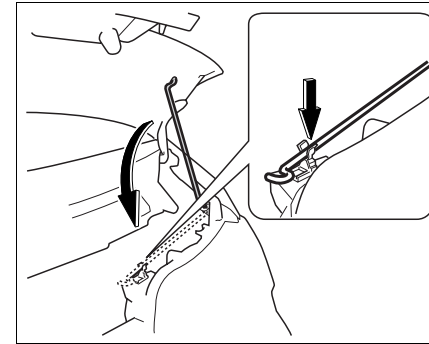

Menutup kap

1. Kembalikan batang penyangga ke posisi semula dengan menahan kap mesin menggunakan satu tangan.
2. Turunkan kap dan tekan ke bawah pelan-pelan.



Pengisian bahan bakar

⚠ PERINGATAN

- Untuk mencegah kebakaran saat melakukan pengisian, selalu matikan mesin. Juga, jangan merokok atau menyalakan api di dekat pengisian bahan bakar.
- Hindari mengangkut jerigen berisi bahan bakar di dalam kendaraan Anda. Bahan bakar mungkin bocor dan menyebabkan ledakan atau kebakaran.

⚠ PERINGATAN

- Pastikan kap tertutup dengan sempurna dan terkunci sebelum berkendara. Jika tidak, kap mesin dapat terbuka secara tiba-tiba dan menghalangi pengelihatn pengemudi.
- Anda harus memperhatikan ketika berkendara, jika kap mesin tidak terkunci dengan baik, segeralah menepi di tempat aman dan hentikan kendaraan, kemudian pastikan kap mesin terkunci dengan baik.

Saluran pengisian bahan bakar

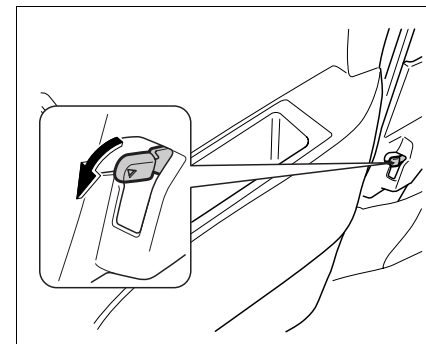

Membuka / menutup saluran pengisian bahan bakar

Membuka:

Turunkan tuas yang terdapat di antara tempat duduk pengemudi dan pintu untuk membuka tutup saluran pengisian bahan bakar.

Menutup:

Tutup saluran pengisian dari luar.

CATATAN

Pastikan saluran pengisian terkunci dengan aman.



Tutup tangki bahan bakar

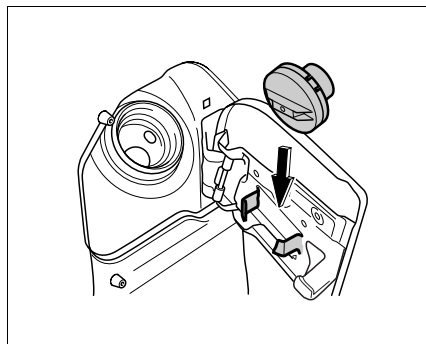
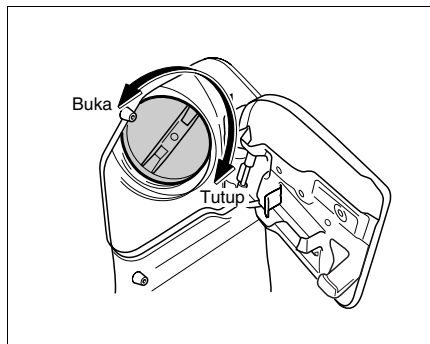

⚠ PERINGATAN

- Buka tutup tangki bahan bakar perlahan-lahan untuk membebaskan tekanan. Hal ini dapat mencegah kerusakan cat kendaraan atau kulit Anda karena terkena bahan bakar yang keluar.
- Pastikan tutup tangki terpasang dengan aman untuk mencegah bahan bakar keluar.
- Gunakan tutup tangki yang genuine Daihatsu. Mengabaikan hal ini dapat menyebabkan kebocoran bahan bakar.

Membuka

1. Putar tutup tangki bahan berlawanan arah jarum jam untuk membuka.
2. Tutup tangki dapat disimpan di belakang pintu saluran pengisian.

Menutup

Putar tutup tangki bahan bakar searah jarum jam sampai terdengar bunyi klik untuk memastikan tertutup dengan aman.



Bab 3

Tempat duduk dan sabuk pengaman

3

Tempat duduk.....	3-1
Tempat duduk depan	3-1
Tempat duduk tengah	3-5
Tempat duduk belakang	3-8
Petunjuk sabuk pengaman	3-10
Sabuk pengaman tipe 3-point emergency lock retractor	3-12
Sabuk pengaman tipe 2-point	3-13
Sistem tempat duduk anak.....	3-14



Tempat duduk

Saat kendaraan dijalankan, pastikan seluruh penumpang duduk dengan benar di tempat duduk, dan menggunakan sabuk pengaman dengan benar.

⚠ PERINGATAN

Jangan menjalankan kendaraan jika masih ada penumpang yang tidak duduk dengan benar atau tidak menggunakan sabuk pengaman. Contoh, jika ada penumpang yang duduk di atas tempat duduk yang terlipat atau duduk di ruang bagasi, janganlah menjalankan kendaraan.

Mengabaikan hal ini dapat mengakibatkan cedera serius ketika kendaraan berhenti mendadak atau tabrakan.

Tempat duduk depan

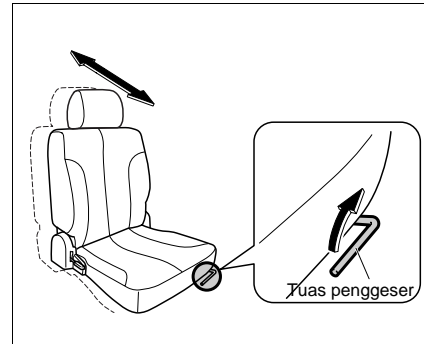

Mengatur posisi tempat duduk

Naikkan tuas penggeser dan geser tempat duduk ke posisi yang diinginkan, menggunakan badan Anda.

Kemudian, lepas tuas penggeser.

⚠ PERINGATAN

- Pastikan, setelah memposisikan, tempat duduk terkunci dengan aman dengan mencoba mengesernya kedepan dan kebelakang.
- Jika tempat duduk tidak terkunci dengan aman, tempat duduk akan bergerak secara tiba-tiba dan dapat mengakibatkan kehilangan kontrol kemudi.

- Jangan pernah mencoba memposisikan tempat duduk ketika berkendara.

Hal ini dapat mengakibatkan kehilangan kontrol kemudi dan terjadi kecelakaan.

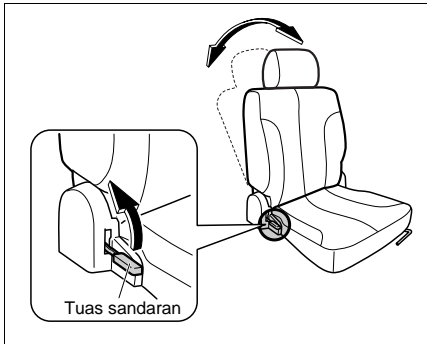

Mengatur sudut sandaran

Condongkan badan sedikit ke depan dan tarik tuas sandaran ke atas. Kemudian atur kemiringan sesuai dengan sudut yang dikehendaki. Kemudian lepas tuas sandaran.

⚠ PERINGATAN

- Pastikan, setelah penyetelan, sandaran tempat duduk terkunci dengan aman. Hal ini mencegah sandaran bergerak secara tiba-tiba, dimana dapat mengakibatkan kehilangan kontrol kemudi.

- Jangan menyetel posisi sandaran tempat duduk saat mengemudi. Hal ini dapat mengakibatkan kehilangan kontrol kemudi dan terjadi kecelakaan.
- Hindari menyetel kemiringan sandaran melebihi kebutuhan, hal ini mencegah Anda terpelesot dari sabuk pengaman ketika terjadi tabrakan.

Sandaran kepala

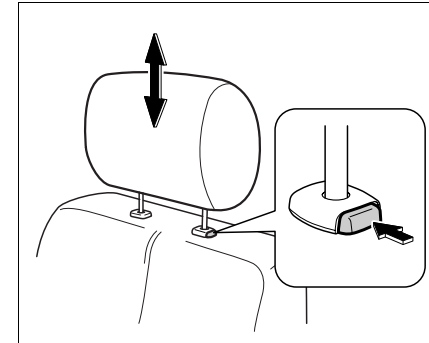

Mengatur ketinggian

Tarik sandaran kepala lurus ke atas untuk menaikkan.

Tekan sandaran kepala ke bawah sambil menekan tombol untuk menurunkan.

Setel bagian tengah sandaran kepala sehingga berdekatan dengan bagian tengah telinga Anda.

Melepas

Lepas sandaran kepala dengan menariknya lurus ke atas dengan menekan tombol.



Prosedur membuka dan menutup cover ruang mesin

⚠ PERINGATAN

- Pastikan, setelah penyetelan, sandaran kepala terkunci dengan aman. Hal ini mencegah sandaran kepala bergerak secara tiba-tiba, dimana dapat mengakibatkan kehilangan kontrol kemudi.
- Jangan berkendara dengan sandaran kepala terlepas atau posisinya tidak sesuai. Sandaran kepala akan memberikan perlindungan maksimal terhadap cedera akibat hentakan.
- Sandaran kepala sangat efektif jika dekat dengan kepala Anda. Tidak disarankan menambah sandaran tempat duduk.
- Jangan menyetel posisi sandaran kepala saat mengemudi. Hal ini dapat mengakibatkan kehilangan kontrol kemudi dan terjadi kecelakaan.
- Jangan memasang sandaran kepala terbalik. Karena tidak akan terkunci dengan tepat.

⚠ PERINGATAN

- Jika cover ruang mesin tertutup, pastikan pengunci di bagian depan tempat duduk terpasang dengan tepat. jika tidak terkunci dengan tepat, tempat duduk mungkin akan bergerak ketika pengereman mendadak, dll., mengakibatkan kecelakaan yang tak terduga.
- Jangan membiarkan anak kecil membuka / menutup cover ruang mesin. Jika anak kecil melepaskan secara tidak sengaja ketika membuka / menutup cover, anak kecil tersebut akan cedera serius. Terlebih lagi, ruang mesin kadang menjadi sangat panas. Diperlukan perhatian lebih sehingga anak kecil tidak akan mendekati cover ruang mesin yang sedang dibuka.

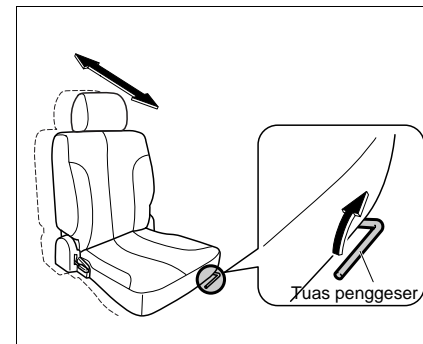

Membuka

1. Geser kursi ke belakang penuh dengan manrik tuas penggeser .

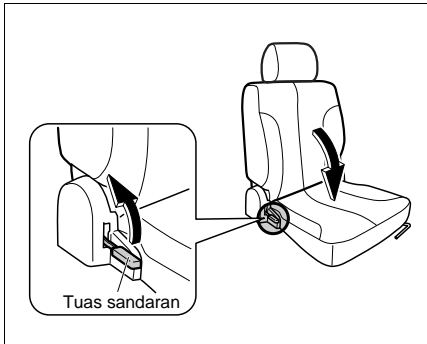

2. Lipat sandaran tempat duduk ke depan dengan menggerakkan tuas sandaran ke atas.

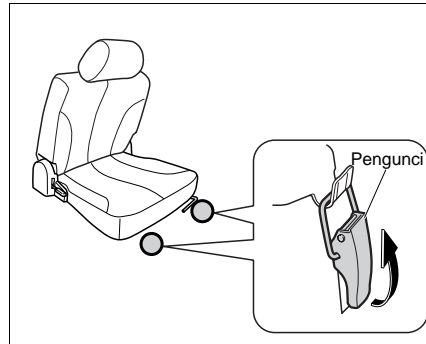

3. Lepas pengunci yang terdapat di bagian depan tempat duduk dengan menarik tuasnya.
4. Lipat tempat duduk ke arah belakang .

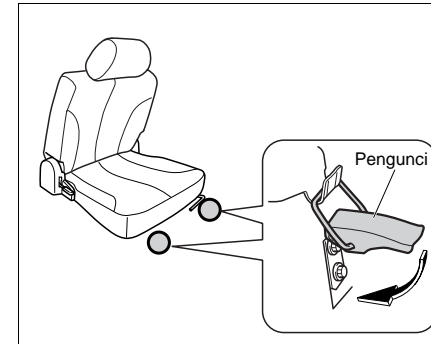

Menutup

1. Naikkan tempat duduk yang terlipat.
2. Pasang pengunci yang terdapat di bagian depan tempat duduk.

⚠ PERHATIAN

Jangan menutup pintu dengan posisi tempat duduk terangkat. Tempat duduk akan pintu terbentur bagian dalam.



Tempat duduk tengah

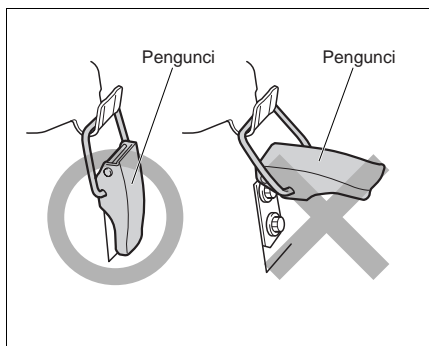

CATATAN

Jika memasang pengunci, pastikan bahwa pengunci telah terpasang dengan tepat.

3. Naikkan sandaran tempat duduk.

⚠ PERINGATAN

- Pastikan tempat duduk terkunci dengan aman.
- Diperlukan perhatian lebih sehingga tangan Anda atau bagian lainnya, tidak akan terjepit tempat duduk ketika menutup cover ruang mesin.

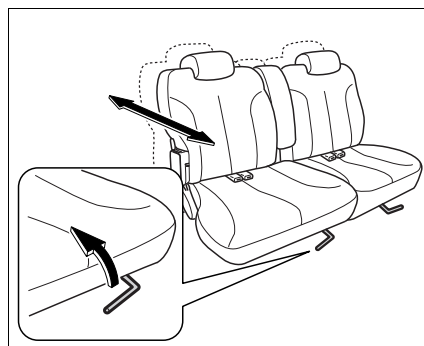

Mengatur posisi tempat duduk (tipe slide)

Naikkan tuas penggeser dan geser tempat duduk ke posisi yang diinginkan, menggunakan badan Anda. Kemudian, lepas tuas penggeser.

⚠ PERINGATAN

Pastikan, setelah memposisikan, tempat duduk terkunci dengan aman dengan mencoba menggesernya kedepan dan kebelakang.

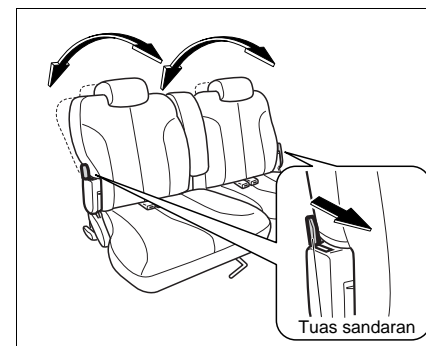

Mengatur sudut sandaran

Tarik tuas sandaran ke depan. Atur posisi sandaran dengan memiringkan pelan-pelan. Kemudian lepas tuas sandaran.

⚠ PERINGATAN

Pastikan, setelah penyetelan, sandaran tempat duduk terkunci dengan aman. Hal ini mencegah sandaran bergerak secara tiba-tiba, dimana dapat mengakibatkan kehilangan kontrol kemudi.



Sandaran kepala

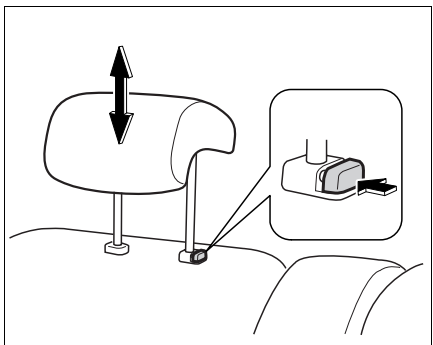

Melepas

Lepas sandaran kepala dengan menariknya lurus ke atas sambil menekan tombol kunci.

⚠ PERINGATAN

- Pastikan, setelah penyetelan, sandaran kepala terkunci dengan aman. Hal ini mencegah sandaran kepala bergerak secara tiba-tiba, dimana dapat mengakibatkan kehilangan kontrol kemudi.
- Sandaran kepala sangat efektif jika dekat dengan kepala Anda. Tidak disarankan menambah sandaran tempat duduk.
- Jangan memasang sandaran kepala terbalik. Karena tidak akan terkunci dengan tepat.
- Pastikan untuk menggunakan sandaran kepala dengan posisi terangkat.

Sandaran tangan

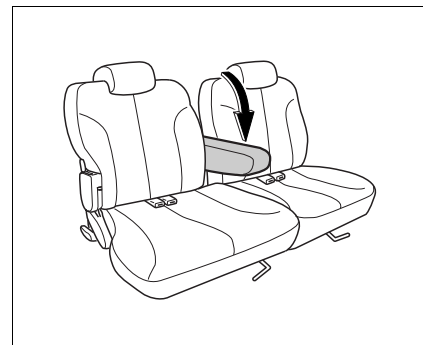

Gunakan dengan posisi sandaran tempat duduk terangkat dengan cara menurunkannya ke depan.



Melipat tempat duduk

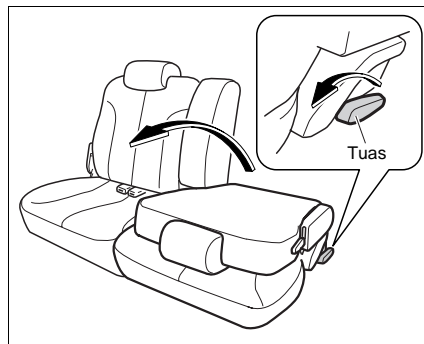
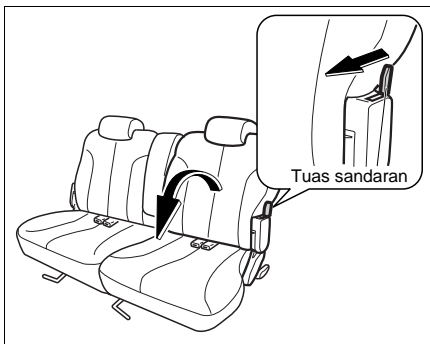

1. Geser tempat duduk ke belakang sejauh mungkin. (tipe slide)
2. Simpan (selipkan) sabuk pengaman dan buckle tengah tempat duduk tengah.
Lewatkan buckle pada tali/pita sandaran tempat duduk. Hal ini mencegah buckle keluar ketika Anda melipat sandaran.
3. Posisikan tempat duduk depan sehingga sandaran tempat duduk tengah tidak akan menyentuh tempat duduk depan saat dilipat.
4. Tarik tuas sandaran ke atas, lipat sandaran pelan-pelan.
Kemudian lepas tuas sandaran.

5. Tarik tuas dan angkat tempat duduk untuk menyimpannya.

Mengembalikan tempat duduk tengah

1. Naikkan tempat duduk ke belakang.
2. Naikkan sandaran tempat duduk.

⚠ PERINGATAN

Untuk mengurangi resiko dan / atau cedera pada diri Anda jika terjadi kecelakaan;

- Jangan membiarkan siapapun menempati ruang bagasi. Ruang ini didesain bukan untuk penumpang.
- Jangan menyusun apapun di dalam ruang bagasi melebihi sandaran tempat duduk.

- Pastikan untuk mengembalikan sandaran tempat duduk tengah keposisi yang benar dan terkunci dengan aman dan sabuk pengaman dapat digunakan.



Tempat duduk belakang

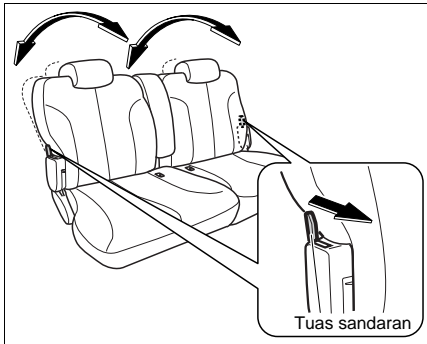

Mengatur sudut sandaran

Tarik tuas sandaran ke depan. Atur posisi sandaran dengan memiringkan pelan-pelan.

Kemudian lepas tuas sandaran.

⚠ PERINGATAN

Pastikan, setelah penyetelan, sandaran tempat duduk terkunci dengan aman. Hal ini mencegah sandaran bergerak secara tiba-tiba, dimana dapat mengakibatkan kehilangan kontrol kemudi.

Sandaran kepala

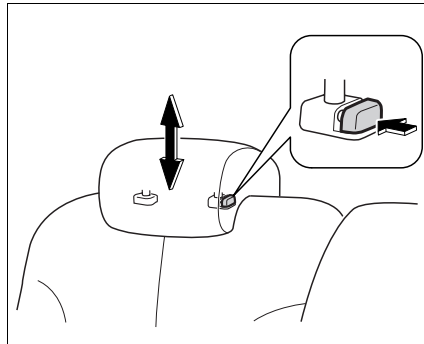

Melepas

Lepas sandaran kepala dengan menariknya lurus ke atas sambil menekan tombol kunci.

⚠ PERINGATAN

- Pastikan, setelah penyetelan, sandaran kepala terkunci dengan aman. Hal ini mencegah sandaran kepala bergerak secara tiba-tiba, dimana dapat mengakibatkan kehilangan kontrol kemudi.
- Sandaran kepala sangat efektif jika dekat dengan kepala Anda. Tidak disarankan menambah sandaran tempat duduk.
- Jangan memasang sandaran kepala terbalik. Karena tidak akan terkunci dengan tepat.
- Pastikan untuk menggunakan sandaran kepala dengan posisi terangkat.



Sandaran tangan

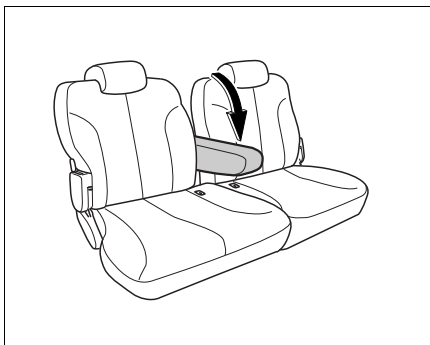

Gunakan dengan posisi sandaran tempat duduk terangkat dengan cara menurunkankannya ke depan.

Melipat tempat duduk

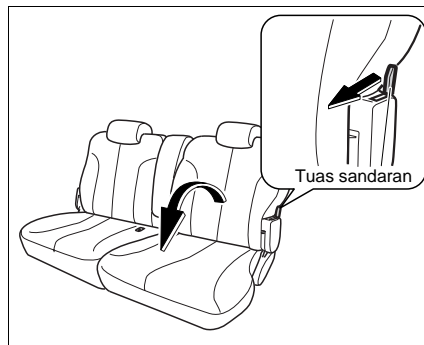

1. Simpan (selipkan) sabuk pengaman dan buckle tengah tempat duduk tengah. Lewatkan buckle pada tali/pita sandaran tempat duduk. Hal ini mencegah buckle keluar ketika Anda melipat sandaran.
2. Geser tempat duduk ke belakang sejauh mungkin. (tipe slide)
3. Tarik tuas ke depan. Lipat sandaran pelan-pelan. Kemudian lepas tuas.

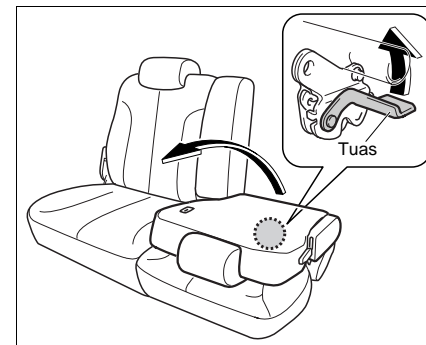

4. Ketika melipat tempat duduk, tekan tuas dan angkat tempat duduk.
5. Lipat kaki tempat duduk.

Mengembalikan tempat duduk belakang

1. Angkat kaki tempat duduk.
2. Naikkan tempat duduk ke belakang.
3. Naikkan sandaran tempat duduk.

⚠ PERINGATAN

Untuk mengurangi resiko dan / atau cedera pada diri Anda jika terjadi kecelakaan;

- Jangan membiarkan siapapun menempati ruang bagasi. Ruang ini didesain bukan untuk penumpang.

3-9



Petunjuk sabuk pengaman

Daihatsu sangat menganjurkan agar semua penumpang di dalam kendaraan menggunakan sabuk pengaman yang telah disediakan. Perhatikan petunjuk berikut ini untuk penggunaan sabuk pengaman yang benar. Mengabaikan hal ini dapat mengakibatkan cedera serius saat terjadi kecelakaan atau pengereman mendadak. Periksa sabuk pengaman secara berkala dan jika sabuk pengaman terdapat masalah periksakan segera ke bengkel resmi Daihatsu.

- **Jangan menyusun apapun di dalam ruang bagasi melebihi sandaran tempat duduk.**
- **Pastikan untuk mengembalikan tempat duduk belakang keposisi yang benar dan terkunci dengan aman dengan sabuk pengaman yang kelihatan secara penuh .**

Anak-anak:

Disarankan anak-anak ditempatkan di tempat duduk belakang dan menggunakan sabuk pengaman. Menurut data statistik kecelakaan, anak-anak akan lebih aman di tempat duduk belakang dan menggunakan sabuk pengaman dengan benar.

- Jangan membiarkan anak-anak berdiri atau berlutut di atas tempat duduk depan atau belakang.
- Jangan pula mengendong atau mendudukkan anak-anak di pangkuan Anda, karena hal ini dapat menyebabkan anak-anak terjepit oleh interior kendaraan dan Anda.

Orang pendek atau anak muda:

Jika sabuk bahu melintang pada leher atau wajah penumpang yang duduk di depan, geser tempat duduk tersebut ke depan atau kebelakang sehingga sabuk pengaman sesuai dengan penumpang.

Wanita hamil:

Daihatsu menganjurkan untuk menggunakan sabuk pengaman. Sabuk pengaman di pangkuan harus dikenakan dengan aman dan jangan serendah mungkin yaitu di atas pangkal paha, bukan pada pinggang. Tanyakan dokter Anda untuk rekomendasi khusus.

Orang yang terluka:

Daihatsu menganjurkan untuk menggunakan sabuk pengaman. Tanyakan dokter Anda untuk rekomendasi khusus.

⚠ PERINGATAN

- **Sabuk pengaman dirancang untuk menahan susunan tulang-tulang tubuh, dan harus dipakai di bawah melewati bagian depan pinggul atau pada pinggul, dada dan bahu, pemakaian sabuk pengaman pada bagian perut harus dihindarkan.**



- Sabuk pengaman harus disetel kencang dan nyaman mungkin, untuk menyediakan perlindungan sesuai dengan desainnya. Sabuk pengaman yang sudah rusak akan jauh menurunkan kemampuannya melindungi pemakainya.
- Jaga sabuk pengaman dari oli, cairan kimia seperti air accu dan lain-lain. Bersihkan sabuk tersebut dengan sabun atau air. Sabuk pengaman harus diganti apabila telah berjumbai, telah terkontaminasi atau rusak.
- Gantilah sabuk pengaman tersebut satu set, bilamana terjadi benturan yang keras.
- Sabuk pengaman tidak akan rusak bila ditekek.
- Tiap sabuk pengaman diperuntukan hanya satu orang; sangat berbahaya jika menggunakan sabuk pengaman pada anak kecil yang ada di pangkuan Anda.
- Tidak dibenarkan untuk melakukan modifikasi atau tambahan karena dapat mengakibatkan terjadinya kecelakaan pada alat penyetel sabuk pengaman.

- Tidak diperkenankan menggunakan sabuk pengaman menyilang dekat leher atau muka.
- Jangan memakai sabuk pengaman di bawah bahu luar.
- Jangan memajukan sandaran secara berlebihan.
- Jangan menggunakan sabuk pengaman terlalu kencang bilamana Anda mengenakan barang-barang tajam seperti kacamata, perhiasan, pen dan kunci-kunci.
- Jangan menggunakan sabuk pengaman jika menggunakan pakaian yang sangat tebal, hal ini dapat mengakibatkan kesalahan posisi sabuk.
- Jangan melakukan modifikasi atau membongkar sistem tersebut.
- Jika ditemukan suatu masalah pada sistem sabuk pengaman, segera periksakan ke bengkel resmi Daihatsu terdekat, meskipun kerusakannya tidak terlihat.

⚠ PERHATIAN

- Jaga sabuk pengaman agar tidak berjumbai atau terjepit tempat duduk, pintu dan lain-lain.
- Gunakan sabun atau air hangat untuk membersihkan sabuk pengaman.
Jangan menggunakan bahan abrasif atau pemutih. Karena dapat menimbulkan kerusakan pada sabuk pengaman. Jangan melepas sabuk pengaman saat membersihkan.



Sabuk pengaman tipe 3-point emergency lock retractor

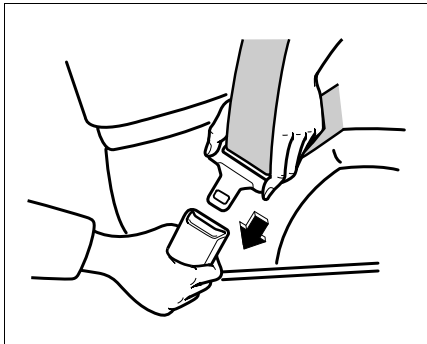

Memasang sabuk pengaman

Tarik sabuk pengaman dari retractor dan masukan ujung plat ke buckle sampai terdengar bunyi klik.

⚠ PERINGATAN

Untuk perlindungan yang maksimal, pastikan sabuk pengaman terpasang kencang dan tidak terpuntir.

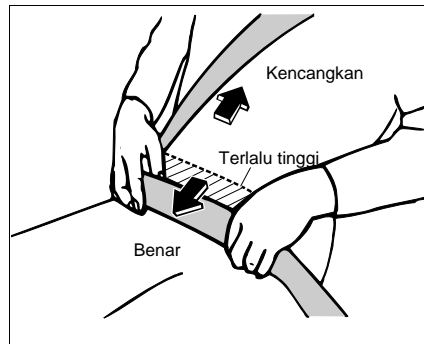

Menyetel sabuk pengaman

Posisikan sabuk serendah mungkin pada pinggang Anda, jangan pada pinggul. Tarik sabuk bagian bahu kedepan untuk menghilangkan kekendoran. Perlu dilakukan penyetelan sepanjang sabuk pengaman, karena sabuk pengaman di desain sedemikian rupa sehingga akan memanjang atau memendek berdasarkan pergerakan tubuh dan akan terkunci jika dalam keadaan berbahaya (pengereman mendadak, tabrakan, dll.).

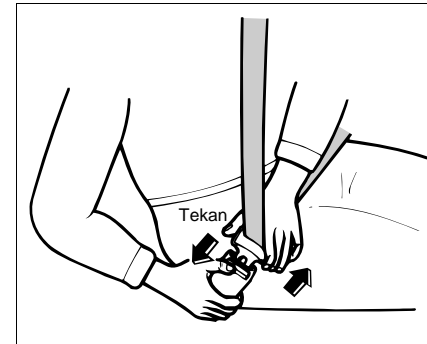

Melepas sabuk pengaman

Tekan tombol pembebas pada buckle. Biarkan retractor menggulung sabuk sam-pai selesai. Pastikan bahwa sabuk pengaman tidak terpuntir.



Sabuk pengaman tipe 2-point

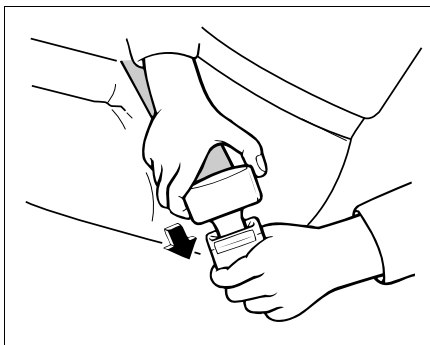

Memasang sabuk pengaman

Masukan ujung plat ke dalam buckle sampai terdengar bunyi klik.

⚠ PERINGATAN

Untuk perlindungan yang maksimal, pastikan sabuk pengaman terpasang kencang dan tidak terpuntir.

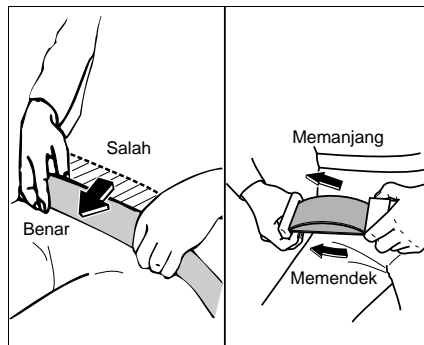

Menyetel posisi sabuk pengaman

Posisikan sabuk serendah mungkin pada pinggul Anda, jangan pada pinggang. Tahan ujung plat di sebelah kanan kemudian tarik sabuk untuk memanjangkan atau memendekkan.

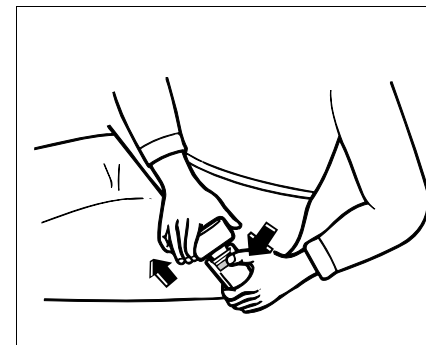

Melepas sabuk pengaman

Tekan tombol pembebas pada buckle. Pasang ujung plat ke dalam buckle jika tidak digunakan.

⚠ PERHATIAN

Untuk mencegah kerusakan pada sabuk pengaman, pastikan sabuk pengaman tidak terjepit pintu atau sandaran tempat duduk.



Sistem tempat duduk anak

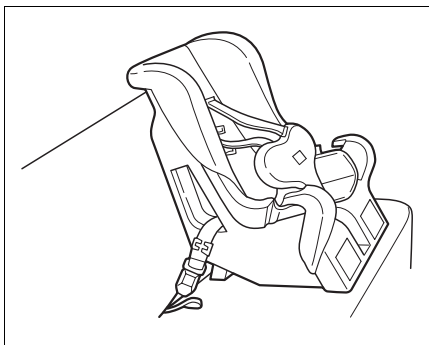

Daihatsu menyarankan agar menggunakan tempat duduk anak yang sesuai dengan kendaraan Anda untuk bayi atau anak kecil yang belum terlalu tinggi untuk menggunakan sabuk pengaman.

Jika memasang tempat bayi atau tempat duduk anak, ikuti petunjuk Manufaktur pembuatnya.

⚠ PERINGATAN

Jangan menggunakan tempat bayi atau tempat duduk anak di tempat duduk depan, karena jika terjadi kecelakaan dapat mengakibatkan cedera cukup serius atau bahkan kematian.

3-14



Bab 4

Instrumen dan pengontrol

4

Switch pengapian	4-1
Switch multi-kontrol	4-2
Switch lampu hazard	4-3
Switch wiper dan washer	4-4
Switch lampu kabut	4-5
Penyala rokok	4-5



Switch pengapian



LOCK...

Kunci dapat masuk atau keluar pada posisi ini. Jika kunci tidak dapat di putar dari posisi ini, coba lagi sambil memutar-mutar roda kemudi ke kiri dan kanan. Jika memindah kunci dari posisi ACC ke LOCK, putar kunci sambil menekan.

⚠ PERINGATAN

- Jangan memutar kunci ke posisi "LOCK" ketika kendaraan sedang berjalan.

Karena dengan tidak sengaja akan mudah terlepas, dan dapat mengakibatkan kemudi terkunci dan terjadi kecelakaan.

- **Jangan meninggalkan kunci di dalam kendaraan tanpa pengawasan atau kendaraan yang penumpangnya hanya anak-anak. Kendaraan atau perlengkapan elektronik dapat beroperasi secara tiba-tiba jika kunci bergerak dari posisi "LOCK" secara tidak sengaja.**

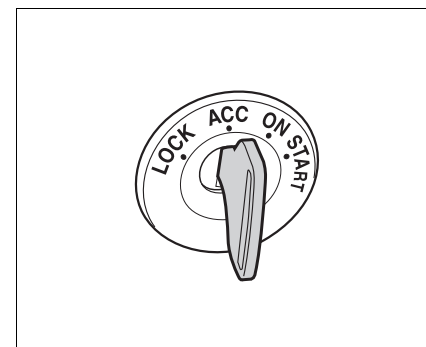

ACC...

Pada posisi ini asesoris seperti radio akan bekerja dengan mesin dalam keadaan mati.



Switch multi-kontrol

Kontrol lampu besar



ON...
Pada posisi ini mesin akan hidup.

⚠ PERHATIAN
Jangan pernah meninggalkan switch pengapian pada posisi ini ketika mesin mati. Mengabaikan hal ini dapat mengakibatkan baterai habis.

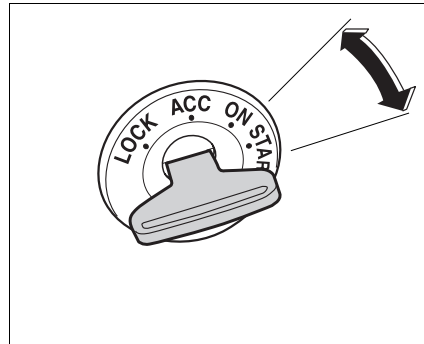

START...
Pada posisi ini mesin akan start. Lepas kunci setelah mesin hidup. Kunci akan kembali ke posisi "ON" secara otomatis. Untuk tips start mesin, lihat Bab 10.

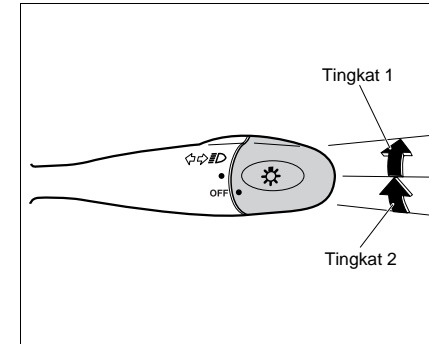

Putar switch multi-kontrol untuk menyala-kan lampu besar.

Posisi switch

Lampu	Posisi	
	● Tingkat 1	☰ Tingkat 2
Lampu besar	Off	On
Lampu samping	On	On
Lampu belakang	On	On
Lampu plat nomor	On	On
Lampu instrumen panel	On	On



Switch lampu hazard

Kontrol lampu sein

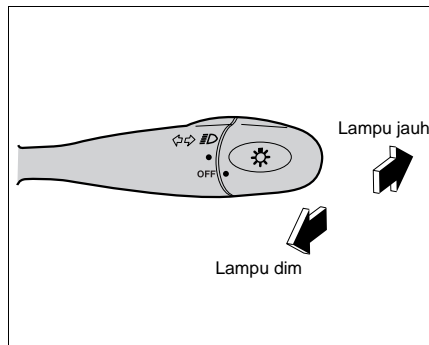

Menghidupkan / mematikan lampu jauh
Dengan kondisi lampu besar menyala, tekan tuas ke depan untuk menyalakan lampu jauh dan kembalikan tuas ke posisi semula untuk mematikannya.

Ketika lampu jauh dinyalakan, lampu indikator akan menyala juga.

Mengaktifkan lampu dim

Tarik tuas ke belakang dan lepaskan. Lampu dim akan bekerja dengan kondisi lampu besar nyala atau mati.

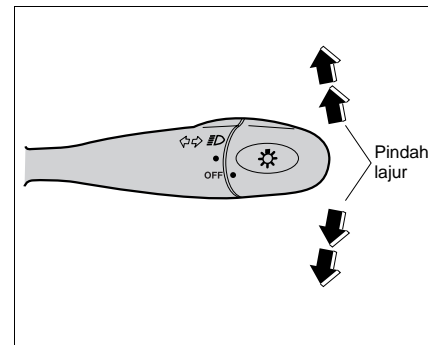

Lampu sein akan menyala jika posisi switch pengapian pada posisi "ON". Pindahkan tuas multi-kontrol ke atas atau bawah untuk memberi tanda belok. Lampu indikator pada meter kombinasi akan mulai berkedip. Anda juga dapat memberi tanda pindah lajur dengan sedikit memindahkan tuas dan menahannya.

CATATAN

Jika lampu berkedip lebih cepat, bola lampu mungkin terbakar.

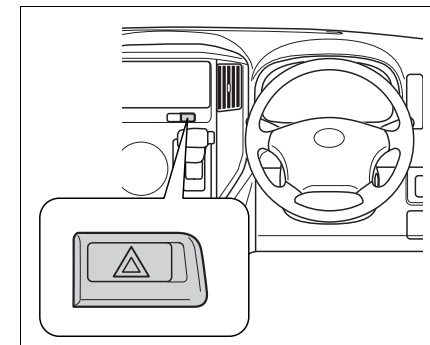

Tekan switch untuk menyalakan semua lampu sein. Lampu indikator pada meter kombinasi akan berkedip. Tekan kembali switch untuk mematikan. Lampu sein tidak bekerja ketika lampu hazard sedang bekerja. Jangan menekan switch lampu hazard jika tidak dalam keadaan darurat.

⚠ PERINGATAN

Menepilah ke bahu jalan jika dalam keadaan darurat untuk menghindari kecelakaan.



Switch wiper dan washer

⚠ PERINGATAN

- Karet wiper yang aus atau kotor dapat mengurangi penglihatan Anda. Pastikan selalu untuk merawat atau mengganti karet wiper jika diperlukan.

⚠ PERHATIAN

- Tangki washer tidak boleh diisi selain air washer.
- Jangan mengoperasikan washer jika tangki kosong.
Hal ini dapat merusak motornya.

Switch wiper dan washer kaca depan

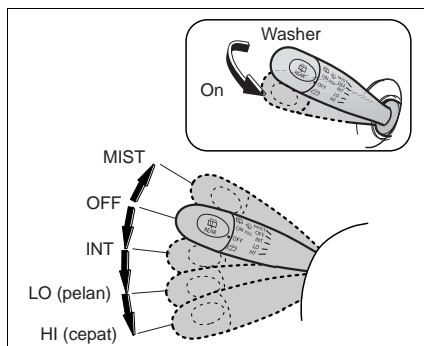

Wiper dan washer beroperasi jika switch pengapian pada posisi "ACC" atau "ON". Tekan tuas ke bawah untuk menjalankan wiper.

Wiper akan beroperasi secara intermitten jika switch pada posisi "INT".

Jika tuas dipindahkan dari posisi "OFF" ke posisi "MIST", wiper akan beroperasi dengan kecepatan rendah.

Jika Anda melepaskan tuas maka tuas akan kembali ke posisi "OFF".

Tarik tuas ke arah Anda untuk menyemprotkan air washer.

wiper akan beroperasi pada kecepatan rendah jika washer bekerja.

Switch wiper dan washer kaca belakang

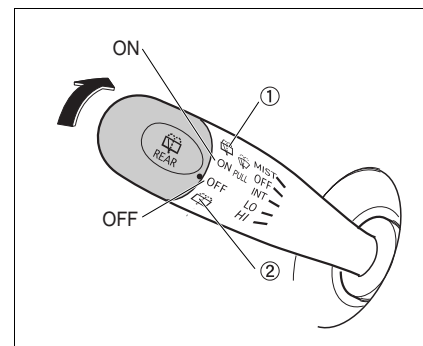

Wiper dan washer beroperasi jika switch pengapian pada posisi "ACC" atau "ON". Jika knob diputar ke posisi "ON", wiper belakang akan beroperasi.

Untuk injek air washer ketika wiper belakang bekerja, putar knob dari posisi "ON" ke posisi "1" di bagian atas.

Terlebih lagi, air washer akan terinjeksi ketika knob diputar dari posisi "OFF" ke posisi "2" di bagian bawah.



Switch lampu kabut

Penyala rokok

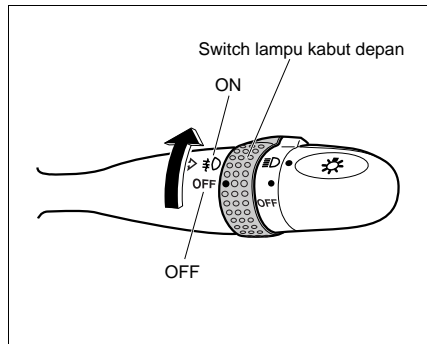

Nyala lampu kabut depan dapat diatur dengan switch multi kontrol tingkat 1 atau tingkat 2 dengan switch lampu kabut depan pada posisi "ON".

CATATAN

Jika switch multi kontrol diputar ke posisi "OFF" ketika lampu kabut menyala, lampu tersebut akan mati.

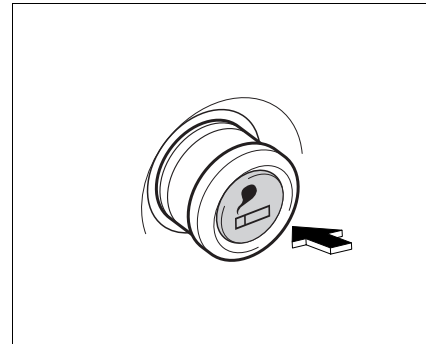

Tekan penuh penyala rokok dengan switch pengapian pada posisi "ACC" atau "ON".

Penyala rokok akan kembali ke posisi semula secara otomatis jika sudah siap digunakan.

Tarik keluar penyala rokok.

Kembalikan setelah menggunakannya.

⚠ PERINGATAN

Jangan menyentuh bagian coil untuk mencegah supaya tidak terbakar.

⚠ PERHATIAN

- Jika penyala rokok tidak kembali ke posisi semula setelah ditekan dalam waktu sekitar 20 detik, segera tarik kembali. Jangan paksakan penyala rokok terus di dalam. Segera periksakan ke bengkel resmi Daihatsu.
- Tidak di rekomendasikan untuk memasang part atau asesoris yang spesifikasinya tidak sesuai.





Bab 5

Meter-meter dan pengukur

5

Meter kombinasi	5-1
Lampu-lampu peringatan.....	5-2
Lampu-lampu indikator.....	5-5
Pengukur bahan bakar.....	5-7
Pengukur temperatur pendingin mesin.....	5-7
Speedometer, odometer / trip meter.....	5-8
Tachometer	5-8
Meter illuminasi	5-9



Meter kombinasi

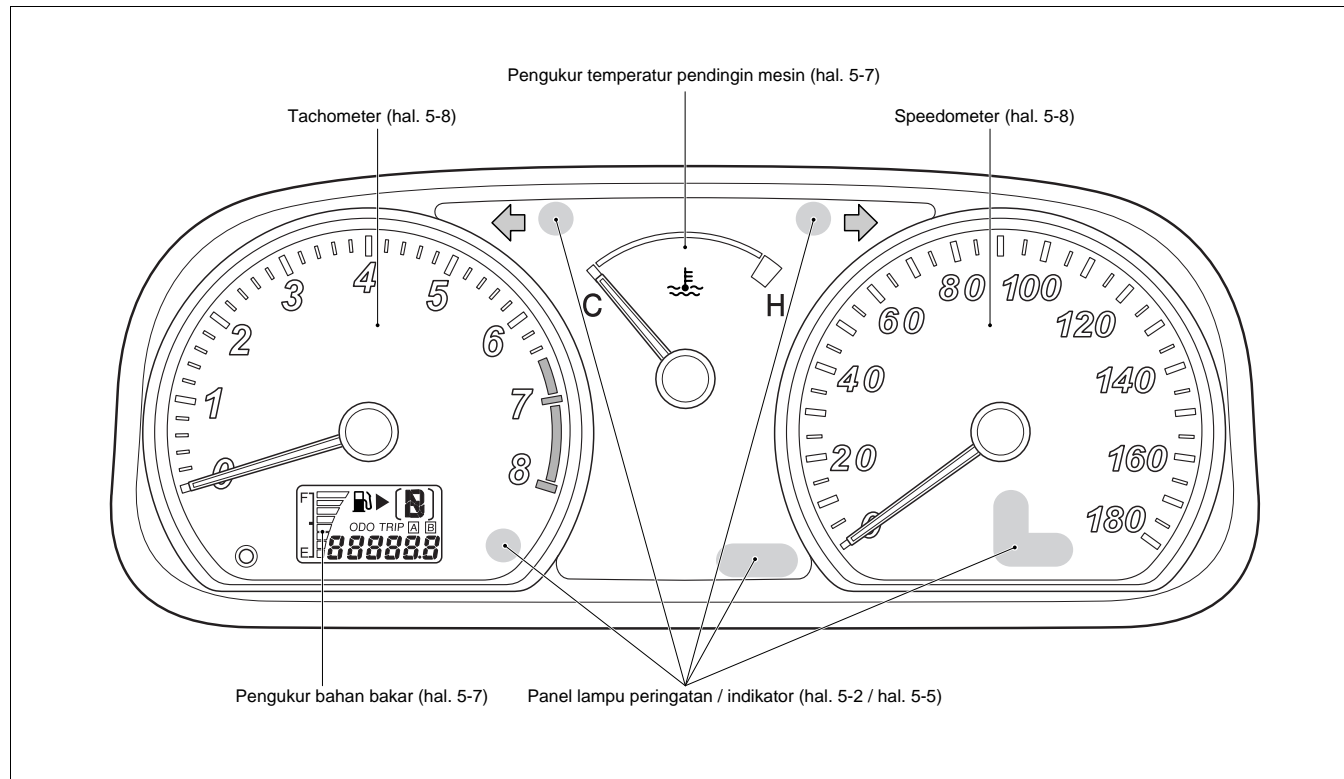

5-1



Lampu-lampu peringatan

Lampu peringatan akan menyala bila kondisi sistem berhubungan tidak normal.

⚠ PERINGATAN

- **Jika Anda harus mematikan mesin atau menghentikan kendaraan untuk keadaan darurat, parkirkan kendaraan Anda di tempat yang aman atau pada bahu jalan, kemudian nyalakan lampu hazard.**
- **Biarkan mesin dingin sebelum melakukan pemeriksaan komponen untuk mencegah cedera akibat terbakar.**
- **Jaga tangan, baju dan benda lainnya dari komponen yang bergerak di dalam ruang mesin untuk mencegah cedera yang serius.**

Memeriksa lampu-lampu peringatan.

1. Aktifkan rem parkir.

Putar switch pengapian ke posisi "ON", jangan menyalakan mesin. Semua lampu peringatan akan menyala.

A.B.S. (Anti-lock Braking System) akan mati setelah beberapa detik kemudian.

2. Setelah mesin hidup dan rem parkir diturunkan, semua lampu peringatan akan mati.

Jika ada lampu peringatan yang masih menyala, segera periksakan kendaraan Anda ke bengkel resmi Daihatsu.

Lampu peringatan rem

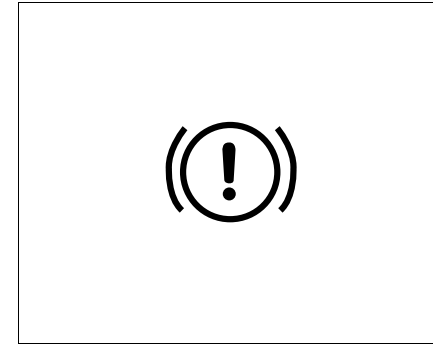

Lampu peringatan rem akan menyala jika rem parkir diaplikasikan atau jika minyak rem turun sampai garis batas "MIN" pada tangki cadangan minyak rem bilamana mesin bekerja.

Tambahkan minyak rem, jika diperlukan periksa apakah terjadi kebocoran.

Jika lampu peringatan menyala, sistem pengereman akan memerlukan usaha yang lebih besar dan jarak untuk berhenti akan bertambah.



Lampu peringatan tekanan oli

⚠ PERINGATAN

Jika lampu peringatan tidak mati meskipun rem parkir telah dibebaskan, atau lampu peringatan tiba-tiba menyala ketika kendaraan berjalan, seperti halnya minyak rem kurang, sehingga kemampuan rem berkurang. Segera parkir kendaraan Anda ke tempat yang aman dengan cara menekan pedal rem dengan kuat. Kemudian, hubungi bengkel resmi Daihatsu Anda segera.

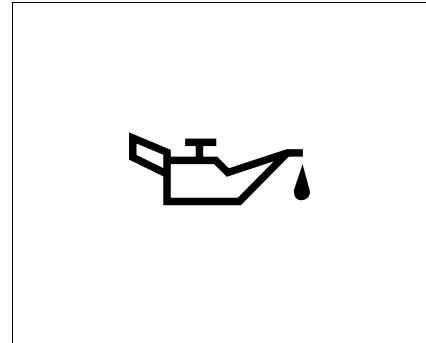

Jika sistem pelumasan tidak bekerja dengan baik saat mesin hidup, maka lampu peringatan tekanan oli akan menyala.

⚠ PERHATIAN

Segera matikan mesin jika lampu peringatan tekanan oli menyala. Mengabaikan hal ini dapat mengakibatkan kerusakan mesin. Segera periksakan ke bengkel resmi Daihatsu.

CATATAN

Lampu peringatan ini tidak menunjukkan ketinggian oli. Untuk memeriksa ketinggian oli gunakan alat ukur ketinggian oli.

Lampu peringatan pengisian baterai

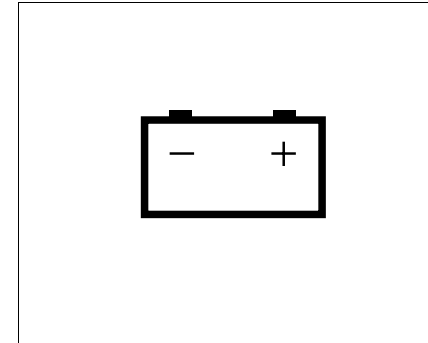

Bila terdapat kelainan pada sistem pengisian baterai lampu peringatan akan menyala. Matikan semua asesoris dan juga mesin.

Periksa apakah drive belt kendur atau rusak.

⚠ PERINGATAN

Sebelum melakukan pemeriksaan atau penyetelan drive belt, terlebih dahulu matikan mesin dan biarkan mesin menjadi dingin.

Mengabaikan hal ini dapat mengakibatkan cedera serius.



Lampu peringatan malafungsi (MIL)

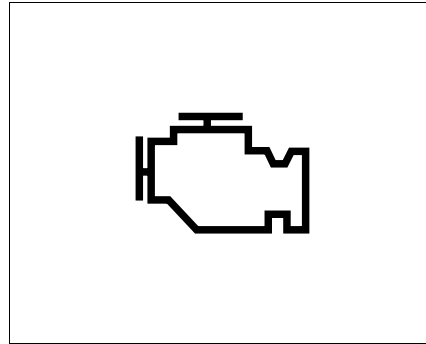

Jika sistem kontrol elektronik mesin terjadi malafungsi ketika mesin beroperasi, lampu indikator akan nyala.

⚠ PERHATIAN
Jika lampu ini menyala, segera periksakan ke bengkel resmi Daihatsu Anda.

⚠ PERHATIAN
Jangan melanjutkan berkendara jika drive belt dalam keadaan aus atau kendor.
Hal ini mengakibatkan mesin menjadi over heating.
Segera periksakan kendaran ke bengkel resmi Daihatsu Anda.

Lampu peringatan A.B.S. (Anti-lock Braking System)

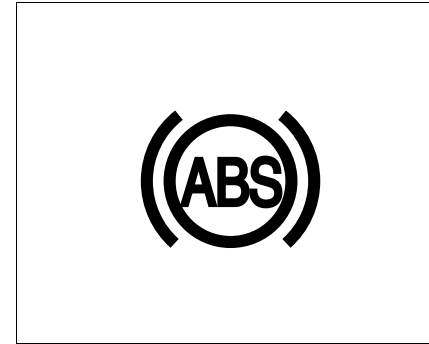

Jika sistem normal, lampu ini akan menyala selama beberapa detik setelah switch pengapian diputar ke posisi "ON", dan kemudian mati.

Kondisi berikut ini menunjukkan A.B.S. (Anti-lock Braking System) sepertinya lagi bermasalah.

Segera periksakan sistem ke bengkel resmi Daihatsu.

- Ketika switch pengapian diputar ke posisi "ON", lampu tidak menyala atau terus meyala;
- Ketika lampu telah mati, lampu tersebut menyala kembali;
- Lampu meyala ketika berkendara;



Lampu-lampu indikator

CATATAN

- Walaupun dalam kasus lampu peringatan tetap menyala atau tidak mati setelah mesin hidup atau saat berkendara di jalan, fungsi rem normal tetap bekerja. (sistem rem dengan A.B.S tidak lagi berfungsi) bagaimanapun, segera periksakan kendaraan Anda ke bengkel resmi Daihatsu.
- Walaupun lampu peringatan menyala beberapa detik setelah mesin hidup, sistem akan berfungsi normal bila lampu peringatan segera mati. Bagaimanapun, segera periksakan kendaraan Anda ke bengkel resmi Daihatsu.

Lampu peringatan bahan bakar

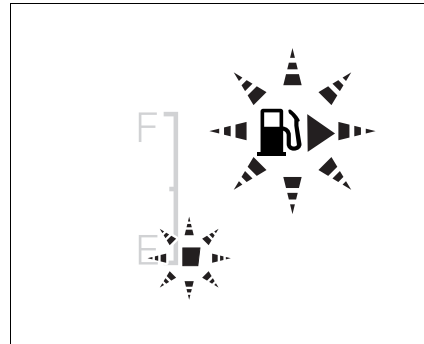

Lampu ini akan berkedip jika bahan bakar yang tersisa sekitar 6.5 liter atau kurang dengan switch pengapian pada posisi "ON". Segera isi bahan bakar, jika lampu peringatan ini menyala.

CATATAN

Jika Anda berkendara di bukit atau berkendara berputar-putar. Hal ini dapat menyebabkan lampu peringatan berkedip lebih cepat dari biasanya. Dalam kasus seperti ini, isilah bahan bakar segera..

Lampu indikator transmisi otomatis

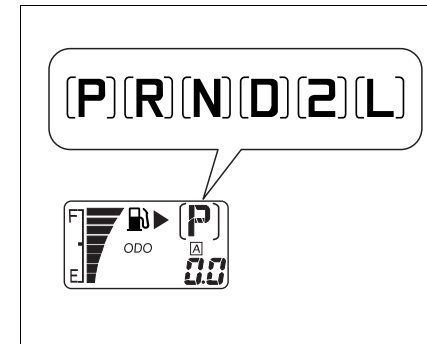

Dengan switch pengapian pada posisi "ON" lampu indikator menunjukkan posisi transmisi saat itu.

Jika posisi dipilih, pada bagian ([]) akan berkedip dengan suara buzzer.



Lampu indikator O/D OFF

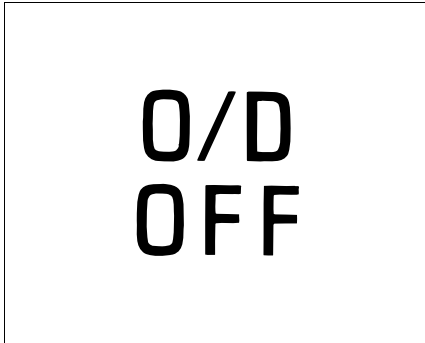

Jika switch overdrive pada posisi off, lampu indikator akan menyala.

⚠ PERHATIAN

Jika lampu indikator O/D OFF berkedip ketika kendaraan berjalan, kemungkinan transmisi otomatis terjadi malafungsi. Segera periksakan transmisi ke bengkel resmi Daihatsu.

Lampu indikator lampu jauh

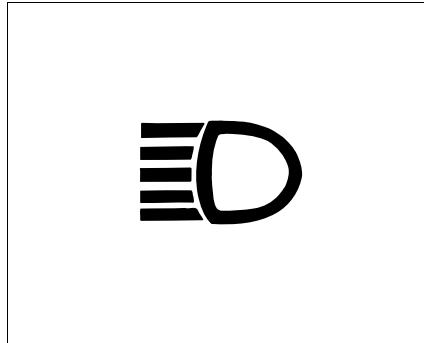

Ketika lampu jauh dan lampu dim dinyalakan, indikator lampu besar jauh akan menyala.

Lampu indikator lampu belakang

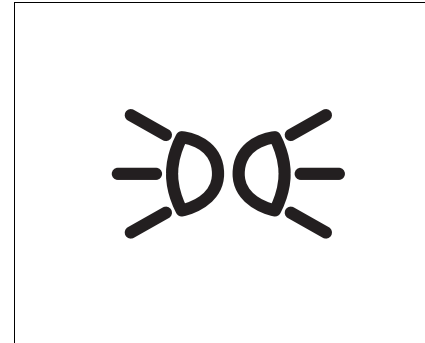

Jika switch multi kontrol pada tingkat 1 atau tingkat 2, lampu indikator akan nyala.



Pengukur bahan bakar

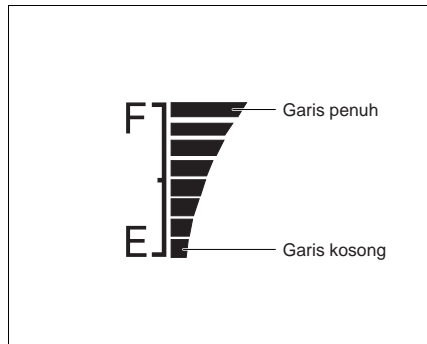

Pengukur bahan bakar menunjukkan jumlah bahan bakar yang terdapat pada tangki bahan bakar.

⚠ PERINGATAN

Jangan menjalankan kendaraan jika lampu peringatan bahan bakar berkedip. Hal ini mengakibatkan pengapian mesin tidak tepat dan merusak catalytic converter.

Terlebih lagi, kecelakaan dapat terjadi jika kendaraan berjalan dan tiba-tiba mati atau tersendat.

⚠ PERHATIAN

- Biasakan agar bahan bakar selalu terisi lebih dari $\frac{1}{4}$ penuh.
- Jika lampu peringatan bahan bakar berkedip, segera isi bahan bakar.

Pengukur temperatur pendingin mesin

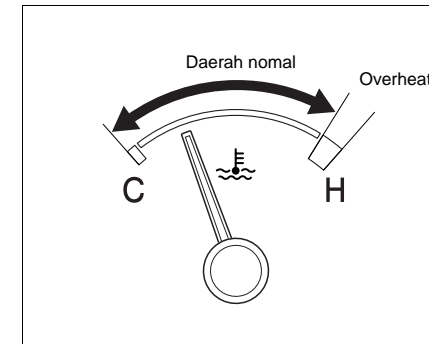

Pengukur temperatur pendingin mesin ini menunjukkan temperatur dari sistem pendinginan mesin dengan switch pengapian pada posisi "ON".

⚠ PERHATIAN

Jangan menjalankan kendaraan jika jarum penunjuk pada posisi H (overheat). (lihat "Mesin overheat")



Speedometer, odometer / trip meter

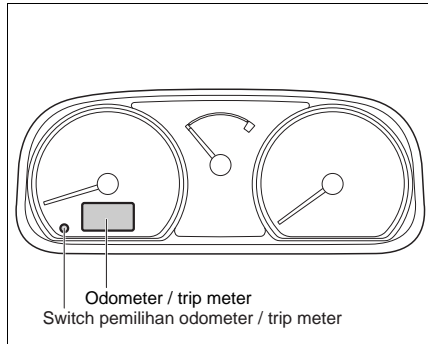

Speedometer

Speedometer menunjukkan kecepatan kendaraan.

Odometer

Odometer menunjukkan jarak yang telah ditempuh kendaraan.

Trip meter

Trip meter menunjukkan jarak yang ditempuh satu perjalanan.

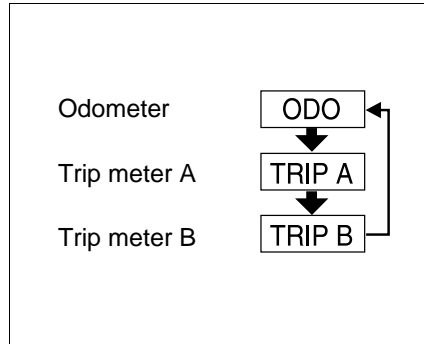

Switch pemilihan odometer / trip meter

Setiap kali switch ini ditekan, penunjukan akan berubah. Tripmeter terdapat 2 macam: A dan B. Untuk mereset tripmeter kembali ke nol, tekan dan tahan switch sekitar 1 detik.

Tachometer

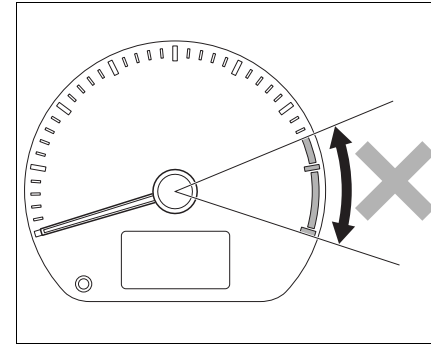

Tachometer menunjukkan putaran mesin per menit.

Daerah merah menunjukkan putaran yang berlebihan.

⚠ PERHATIAN

Jangan sampai putaran mesin berlebihan untuk mencegah kerusakan pada mesin.



Meter illuminasi

Ketika switch pengapian diputar pada posisi "ON", lampu akan menyala karena posisi dari switch multi kontrol. Pastikan posisi switch multi-kontrol dimana lampu belakang akan menyala.





5-10



PageUpDateTime : 2008/08/29 16:44:55





Bab 6

Sistem pengontrol udara

6

Air conditioner	6-1
Pendingin bagian belakang	6-3



Air conditioner

Outlet ports

Air conditioner bekerja dengan switch pengapian pada posisi "ON".

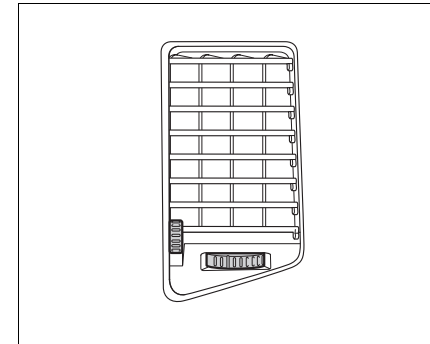
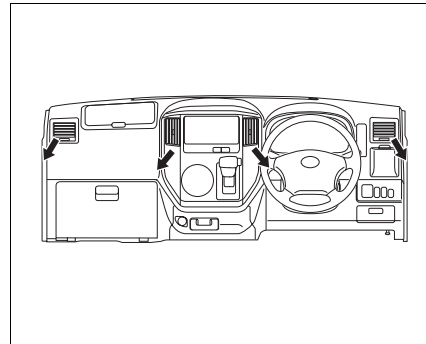

Outlet port tengah

Arah aliran udara pada outlet ports tengah dapat dikontrol dengan knob yang tersedia.

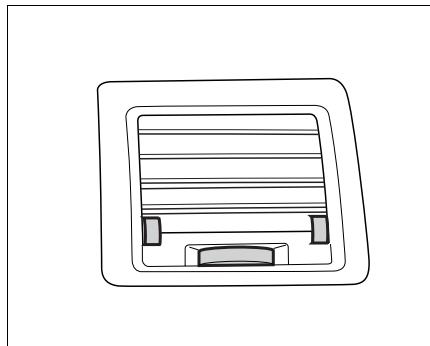

Outlet ports kanan dan kiri
Arah aliran udara pada outlet ports kanan dan kiri dapat dikontrol dengan knob yang tersedia.

Pengontrol temperatur

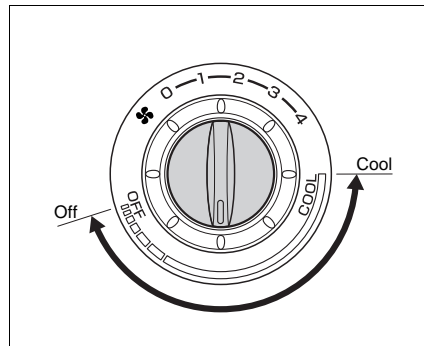

Temperatur udara diatur menggunakan pengontrol ini.

Switch blower

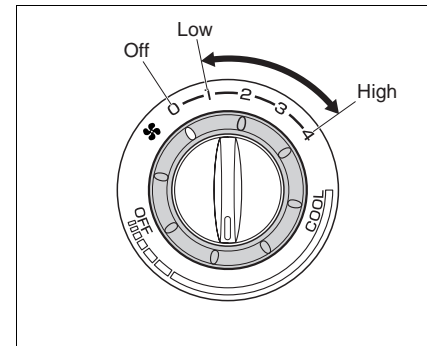

Switch ini berfungsi merubah kecepatan aliran udara.



Pendingin bagian belakang

Pendingin bekerja bila switch pengapian dan switch blower air conditioner pada posisi "ON".

Outlet ports

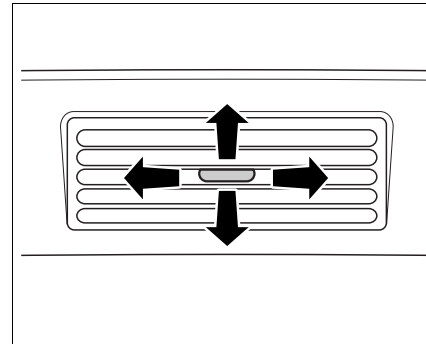

Arah aliran udara pada outlet ports tengah dapat dikontrol dengan knob yang tersedia.

Switch blower

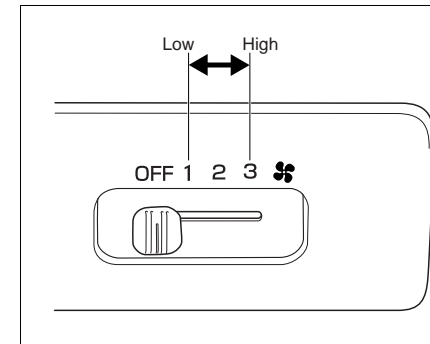

Switch ini berfungsi merubah kecepatan aliran udara.



6-4



PageUpDateTime : 2008/08/29 16:49:12





Bab 7

Sistem audio

Tips pengoperasian.....	7-1
Radio AM / FM dengan compact disc player	7-4
Radio AM / FM dengan kaset dan compact disc player	7-21
Siaran FM	7-35



Tip pengoperasian

Anda dapat menggunakan sistem audio dengan switch pengapian pada posisi "ON" atau "ACC".

CATATAN

Untuk mencegah baterai habis, jangan menyalakan radio terlalu lama dengan kondisi mesin mati.

Kaset player

- Jangan mendekatkan magnet, obeng atau semacamnya ke head atau kaset.
- Pita kaset yang kusut akan menyebabkan kaset player tidak bekerja. Oleh karena itu, hilangkan pita kaset yang kusut sebelum digunakan.

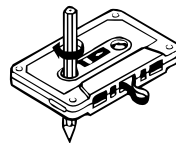

- Kaset dengan tipe C-90 menggunakan pita yang sangat tipis. Oleh sebab itu, pita kaset tersebut sangat mudah deformasi atau rusak. Jangan gunakan tipe kaset C-90.
- Jika suara treble berkurang karena head kotor, bersihkan head menggunakan pembersih head pita.
- Jika Anda tidak mendengarkan kaset, keluarkan kaset dari player dan simpanlah. Simpan kaset di tempat yang tidak terkena cahaya matahari secara langsung atau tempat yang tidak berdebu.
- Jika label / tempelan akan terlepas, pasang kembali dengan benar.

Compact disc player



- Gunakan compact disc dengan tanda seperti di atas (optical digital audio disc).
- Data musik yang terekam pada CD-R (CD-Recordable) dan CD-RW (CD-ReWritable) kemungkinan dapat dimainkan. Bagaimanapun, CD tersebut tidak dapat dimainkan karena kualitas, tergores atau kotor.
- Kemungkinan CD tidak dapat dimainkan sama sekali karena kondisi dari CD itu sendiri (hasil rekaman, data).



- Ini tidak sesuai untuk compact disc dengan copy protection.
- Radio AM / FM dengan kaset dan compact disc player tidak didesain untuk dual disc. Jangan gunakan dual disc hal ini dapat merusak player.
- Jangan pernah membawa magnet, obeng atau sejenisnya dekat dengan slot compact disc dan compact discnya.

- Ketika memegang compact disc, jangan menyentuh bagian yang dibaca. Pegang dengan cara menjepit bagian lubang dan tepi dari disc.

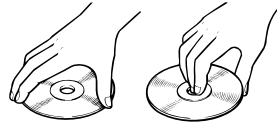

- Karena compact disc akan berputar dengan cepat di dalam player, janganlah menggunakan compact disc yang tidak biasa (compact disc dengan bentuk tidak beraturan seperti bentuk hati atau compact disc yang retak atau bengkok).

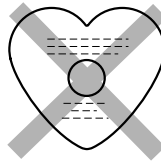

- Hindari melekatkan atau menempel kertas pada sisi disc label (penamaan disc) atau menggoresnya.

- Meskipun sidik jari atau debu menempel pada compact disc, hal ini tidak langsung berdampak pada signal yang terekam pada compact disc. Karena berdebu, bagaimanapun, sisi compact disc yang mengkilap dimana signal terekam akan berkurang dan kualitas suaranya akan turun atau skip.
- Jika compact disc kotor, bersihkan dengan lembut dari bagian dalam lingkaran ke luar menggunakan kain halus.
- Spray pembersih atau antistatic agent tidak dapat digunakan. Karena permukaannya akan berkorosi jika terkena bahan kimia seperti benzena atau tinner, jangan menggunakannya.

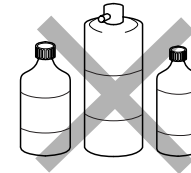

- Jangan berkendara dengan 8 cm compact disc yang masih keluar dari slotnya. Compact disc akan terjatuh karena getaran ketika berkendara.



Antena

- Jika Anda tidak mendengarkan compact disc, keluarkan dari player dan letakkan di tempatnya. Simpan compact disc di tempat yang tidak terkena langsung cahaya matahari dan tidak berdebu.
- Suara akan skip jika berkendara di jalan kasar karena getaran yang cukup kuat.
- Jika compact disc berembun, bersihkan dengan kain yang halus.
- Ketika bagian optical berembun, embun akan hilang secara alami jika dibiarkan selama kurang lebih 1 jam dan kemudian dapat dimainkan seperti biasa.

CATATAN

- **Pastikan untuk memendekkan antena jika kendaraan akan di cuci di tempat pencucian otomatis.**
- **Biasakan untuk memendekkan antena jika Anda tidak mendengarkan radio.**

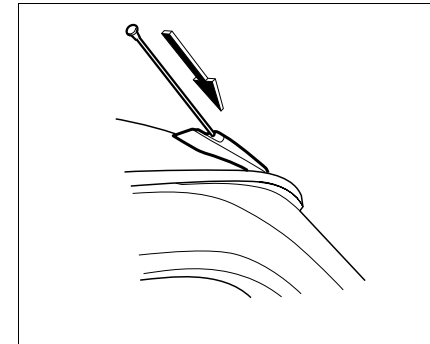

Menggunakan antena:

Tarik antena ke atas.

Jika antena tidak digunakan:

Pendekkan antena.



Radio AM / FM dengan compact disc player

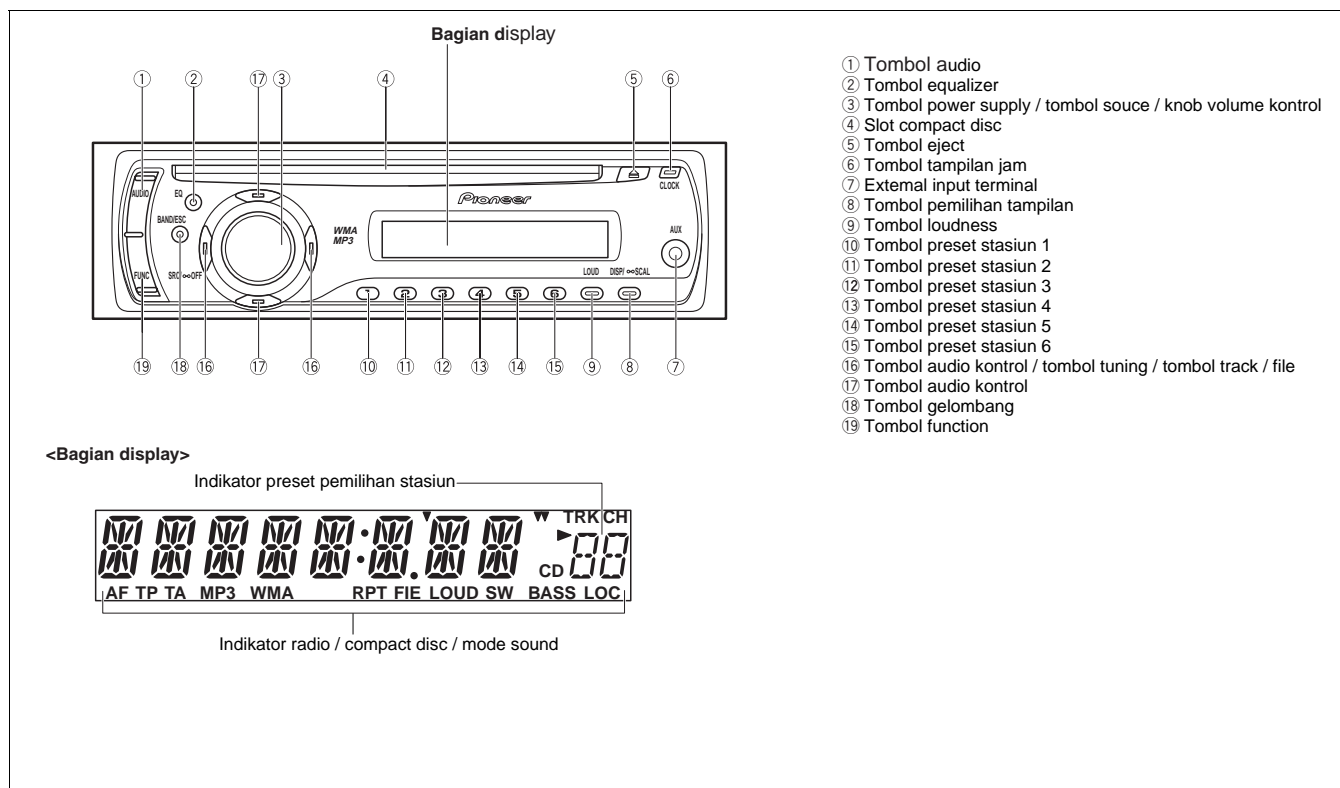



① Tombol audio

Tekan tombol ini untuk memilih mode (fader, bass, treble, loudness atau SLA).

Kemudian, putar atau tekan tombol audio kontrol untuk menyetel mode.

Mode	Tombol audio kontrol			
	▲	▼	◀	▶
FAD	Menguat di depan	Menguat di belakang	Menguat di kiri	Menguat di kanan
BAS	Menguat	Melemah		
MID	Menguat	Melemah		
TRE	Menguat	Melemah		
LOUD	On	Off	Low	High
SLA	Up	Down		

② Tombol equalizer

Tekan tombol ini untuk memilih mode (DYNAMIC, VOCAL, NATURAL, CUSTOM, FLAT dan POWERFUL).

CATATAN

- **CUSTOM** adalah angka equalizer yang Anda buat sendiri. Equalizer curve yang dipilih dapat diatur. Setting yang telah diatur tersimpan pada **CUSTOM**.

- **Jlka FLAT dipilih maka tidak akan ada tambahan atau perubahan pada suara. Ini berfungsi untuk mengetahui pengaruh dari setting equalizer dengan memindah lateratif antara FLAT dan setting equalizer yang diset.**

③ Tombol power supply

Tekan tombol untuk menyalakan power supply.

Tekan kembali untuk mematikan power supply.

③ Tombol souce

Tekan tombol ini untuk memilih mode (radio, compact disc player, AUX).

③ Knob volume kontrol

Putar knob untuk mengatur volume.

Searah jarum jam.....Besar

Berlawanan arah jarum jam...Kecil

④ Slot compact disc

Masukkan compact disc pada slot-nya.

Lihat "Prosedur pengoperasian compact disc player".

⑤ Tombol eject

Tekan tombol untuk eject compact disc.

⑥ Tombol tampilan jam

Tekan tombol ini untuk mengganti ke tampilan jam.

⑦ Eksternal input terminal

Bila ada peralatan komersial, seperti portable audio player, terhubung, Anda dapat mendengar suara peralatan tersebut dari speaker kendarann.

Pilih AUX dengan menekan tombol function. Kemudian, tekan tombol ▲ atau ▼ pada tombol audio untuk ON / OFF external connection.

CATATAN

- **Stereo mini-plug (3.5ϕ) dapat dihubungkan. Baca buku petunjuknya dengan teliti untuk kable audio dan peralatan yang akan dihubungkan.**
- **Hidupkan peralatan yang akan dihubungkan.**
- **Power untuk peralatan yang dihubungkan seharusnya disediakan oleh baterai, dll., yang tersedia dari peralatan tersebut.**
- **Noise mungkin akan terdengar jika melakukan charging menggunakan soket yang terpasang pada kendaraan ketika menggunakan peralatan.**



- **Untuk memperoleh kualitas suara yang bagus, set volume suara peralatan yang akan dihubungkan pada level maksimum dan setel volume suara dari audio player kendaraan.**
 - **Noise mungkin akan terdengar ketika input terminal plug dicabut atau plug peralatan yang dihubungkan dicabut atau dihubungkan dimana eksternal input terminal sedang digunakan.**
- ⑧ Tombol pemilihan tampilan
Tekan tombol ini untuk tampilan yang berbeda.
- ⑨ Tombol loudness
Tekan tombol ini untuk menghidupkan loudness.
Tekan tombol ini kembali untuk mematikan loudness.
- ⑩-⑮ Tombol-tombol preset stasiun radio
Jika siaran radio diterima, tekan tombol ini untuk mengeset stasiun tersebut.
Lihat "Tuning" dan "bagaimana preset stasiun radio".
- ⑯-⑰ Tombol audio kontrol
Tekan tombol ini untuk memilih mode.
⑯ (kiri)..... tombol ◀
⑯ (kanan)..... tombol ▶
⑰ (atas)... tombol ▲
⑰ (bawah)...tombol ▼
- ⑯ Tombol tuning
Jika siaran radio sedang diterima, tekan tombol ini untuk menentukan frekuensi yang diinginkan.
kiri..... tombol ◀
kanan.....tombol ▶
Lihat "Tuning".
- ⑯ Tombol track / file
Ketika compact disc sedang dimainkan, tekan tombol untuk set ke track / file yang diinginkan.
kiri..... tombol ◀
kanan.....tombol ▶
- ⑱ Tombol gelombang
Setiap tombol ini di tekan, mode akan berganti sesuai urutan berikut:
"AM→F1 (FM1) →F2 (FM2) →F3 (FM3)".
- ⑲ Tombol function
Pilih setting function dengan menekan tombol function.



Prosedur pengoperasian radio

Tuning

- Pilih gelombang dengan menekan tombol gelombang.
Radio secara otomatis akan berpindah ke siaran stereo ketika menerima siaran FM stereo.
- Jika siaran stereo menjadi lemah karena terlalu statis, penerimaan radio akan berpindah secara otomatis ke mono.
- Ada 3 cara untuk memilih stasiun siaran adalah sbb.

① Tuning manual

Tekan pelan tombol tuning untuk mengeset frekuensi yang diinginkan. Setiap kali tombol ditekan, frekuensi akan berubah.

- Tombol ►... frekuensi lebih tinggi
- Tombol ◀...frekuensi lebih rendah

Frekuensi yang diterima ditunjukkan pada bagian tampilan.

② Seek tuning

Tekan terus tombol tuning lebih dari 1 detik.

Radio akan mulai mencari stasiun siaran. Jika stasiun siaran diterima, seek tuning akan berhenti secara otomatis.

- Tombol ►... frekuensi lebih tinggi
- Tombol ◀...frekuensi lebih rendah

Frekuensi yang diterima ditunjukkan pada bagian tampilan.

Untuk menghentikan tuning, tekan tombol ini kembali.

③ Preset tuning

Preset stasiun dapat ditemukan dengan menekan tombol-tombol preset stasiun yang tersimpan.

Frekuensi yang diterima dan nomor channel akan muncul pada display.

CATATAN

Anda dapat memilih frekuensi yang tersimpan pada tombol preset stasiun menggunakan tombol ▲ dan ▼ pada tombol audio kontrol.

Tuning signal yang kuat

Stasiun radio pada frekuensi yang dapat diterima dapat dicari secara otomatis.

1. Pilih LOCAL dengan menekan tombol function. ("LOCAL" dan sensitifitas index akan muncul pada display.)
2. Nyalakan dengan menekan tombol ▲ atau ▼ pada tombol audio kontrol.
3. Set sensitifitas (1 sampai 4) menggunakan tombol ◀ dan ► pada tombol audio kontrol.

CATATAN

Pada LOCAL 4, stasiun dengan gelombang signal radio terkuat yang diterima. Bagaimanapun, untuk kasus LOCAL 3 ke bawah, stasiun dengan gelombang signal radio yang lebih lemah juga dapat diterima.

4. Matikan dengan menekan tombol ▲ atau ▼ pada tombol audio kontrol.



Bagaimana preset stasiun radio

- Anda dapat preset 6 stasiun untuk gelombang AM.
 - Untuk gelombang FM, masing-masing 6 stasiun untuk FM1, FM2 dan FM3 total 18 stasiun, dapat di preset.
1. Pilih gelombang yang diinginkan dengan menekan tombol gelombang.
 2. Tekan tombol tuning untuk mencari frekuensi yang diinginkan.
 3. Tekan terus tombol-tombol preset stasiun dengan nomor yang diinginkan sampai nomor preset tersebut berkedip. Frekuensi yang diinginkan akan tersimpan.

CATATAN

Jika baterai dilepas atau fuse terbakar, memori yang tersimpan pada tombol-tombol preset stasiun akan terhapus. Dalam hal ini perlu dilakukan preset stasiun kembali.

Best stations memory (BSM)

- Penyimpanan stasiun secara otomatis ini diperlukan jika Anda bepergian di tempat yang belum Anda mengerti frekuensi dari stasiun local. Radio pada frekuensi yang dapat diterima dapat disimpan secara otomatis pada tombol-tombol preset stasiun.
 - Jika BSM diaktifkan, memori yang telah tersimpan pada tombol-tombol preset stasiun akan terganti.
1. Pilih gelombang AM atau FM dengan menekan tombol gelombang.
 2. Pilih BSM dengan menekan tombol function. ("BSM" ditunjukkan pada display.)
 3. Nyalakan dengan menekan tombol ▲ pada tombol audio kontrol.

CATATAN

- Setiap penyimpanan otomatis akan menyimpan sampai 6 stasiun yang terpilih dengan frekuensi yang dapat diterima dengan baik.
- Jika stasiun yang dapat diterima kurang dari 6 stasiun, maka akan tersimpan sesuai dengan frekuensi yang dapat diterima.

- Jika penerimaan tidak bagus pada semua frekuensi karena tempat dimana berada, maka tidak ada satupun yang akan tersimpan.
- Meskipun stasiun yang sama, frekuensi yang tersimpan dengan tombol pemilihan akan berbeda dengan yang tersimpan menggunakan BSM.
- Meskipun langkah preset diulangi ditempat yang sama menggunakan BSM, frekuensi yang tersimpan mungkin akan berbeda setiap saat tergantung kondisi penerimaan.



Prosedur pengoperasian compact disc player

Mendengarkan compact disc

- Masukkan compact disc ke dalam slot compact disc dengan label disc menghadap ke atas.
- Lagu akan mulai jika compact disc telah masuk secara keseluruhan.
- Bila compact disc dimasukkan ketika radio sedang aktif, maka secara otomatis akan berganti untuk memainkan compact disc.
- Bila compact disc sudah berada di dalam, tekan tombol source untuk memainkannya.

Mencari track selanjutnya atau sebelumnya

Tekan pelan tombol track untuk mencari track yang diinginkan.

Setiap tombol tersebut ditekan, track akan berganti ke track selanjutnya atau kembali ke track sebelumnya.

- Tombol ►... track selanjutnya
- Tombol ◀...track sebelumnya

Nomor track yang dimainkan sekarang ditunjukkan pada display.

Untuk fast forward atau rewind

Tetap menekan tombol lebih dari 1 detik.

- Tombol ►...Fast forward
- Tombol ◀...Fast rewind

Sistem akan meneruskan fast forward / rewind jika tombol ditekan terus.

Lepaskan tombol jika sampai pada posisi yang diinginkan, maka sistem akan mulai memainkan dari posisi tersebut.

Eject compact disc

Tekan tombol eject.

CATATAN

Karena mematikan kendaraan akan mengakibatkan tidak bisa eject atau insert compact disc, pastikan untuk eject compact disc dengan menekan tombol eject sebelum switch pengapian diputar ke posisi "LOCK".

Untuk repeat compact disc

Repeat (mengulang) memainkan track yang dipilih berulang-ulang.

1. Pilih REPEAT dengan menekan tombol function.
2. Pilih DSC atau TRK dengan menekan tombol ◀ dan ► pada tombol audio kontrol.

- DSC...Repeat semua track
- TRK...TRK Repeat track yang sedang dimainkan

3. Untuk kembali ke indikasi normal, tekan tombol BAND.

Ketika TRK dipilih, "RPT" muncul pada display bagian bawah.

Ketika track dipilih, atau fast forward / fast rewind dipilih, secara otomatis tidak akan terjadi pengulangan.



Untuk random compact disc

Random memainkan track secara acak (random).

1. Pilih RDM dengan menekan tombol function.
2. Untuk ON / OFF random playing, tekan tombol ▲ atau ▼. (ketika track sedang dimainkan secara random, "RDM" akan muncul pada display.)
3. Untuk kembali ke indikasi normal, tekan tombol BAND.

Untuk scan compact disc

Bagian awal dari track akan dimainkan sekitar 10 detik.

1. Pilih SCAN dengan menekan tombol function.
2. Untuk menyalakan, tekan tombol ▲ pada tombol audio kontrol. ("SCAN" akan muncul pada display.)
3. Untuk memainkan track yang diinginkan secara normal, tekan tombol ▼ pada tombol audio kontrol. Jika pada display telah menunjukkan indikasi normal, tekan tombol function lagi. Pilih SCAN dan tekan tombol ▼ pada tombol audio kontrol.

Untuk pause compact disc

Track yang sedang dimainkan berhenti untuk sementara.

1. Tekan tombol function dan pilih PAUSE.
2. Untuk ON / OFF pause, tekan tombol ▲ atau ▼ pada tombol audio kontrol.
3. Untuk kembali ke indikasi normal, tekan tombol BAND. (jika sedang di-pause, "PAUSE" akan muncul pada display.)

CATATAN

Ketika semua track telah di scan, kemudian akan dimainkan secara normal.



COMP (compression) dan BMX

Fungsi COMP (compression) dan BMX untuk mengatur compact disc yang dimainkan secara normal.

1. Pilih COMP OFF dengan menekan tombol function.
2. Pilih dengan menekan tombol ▲ atau ▼ pada tombol audio kontrol.
 - "COMP OFF" → "COMP1" → "COMP2" → "COMP OFF" → "BMX1" → "BMX2"
3. Untuk kembali ke indikasi normal, tekan tombol BAND.

Metode pencarian track

Pecarian dapat dilakukan tiap track atau tiap 10 track.

Pilih FF / REW dengan menekan tombol function.

CATATAN

Jika ROUGH telah dipilih sebelumnya, "ROUGH" akan muncul.

1. Pilih ROUGH dengan menekan tombol ► pada tombol audio kontrol.
2. Untuk kembali ke indikasi normal, tekan tombol BAND.
3. Untuk pencarian tiap track, tekan dan tahan tombol track (tombol ◀ dan ▶).

CATATAN

- **Jika tombol track (tombol ◀ dan ▶) ditekan dengan track yang tersisa kurang dari sepuluh, track pertama atau terakhir akan dipilih.**
- **Jika FF / REW dipilih dengan tombol ◀ pada tombol audio kontrol, track di pilih pada saat itu.**

Pesan-pesan error

ERROR 11, 12, 17, 30	Disc kotor. Ganti disc.
ERROR 11, 12, 17, 30	Disc tergores. Ganti disc.
ERROR 10, 11, 12, 15 17, 30, A0	Terjadi error electrical atau mechanical. ON/OFF switch pengapian dan periksa CD player.
ERROR15	Data disc yang dimasukkan tidak bisa dikenali. Ganti disc.
ERROR 22, 23	CD ini tidak dapat dimainkan. Ganti disc.
NO AUDIO	Disc yang dimasukkan tidak dapat dimainkan. Ganti disc.

Ketika pesan error keluar pada display, lihat pada tabel di atas untuk langkah perbaikan.

Jika pesan error masih muncul atau fungsi tersebut masih tidak bisa bekerja walaupun sudah dicoba untuk memperbaiki, hubungi bengkel resmi Daihatsu Anda.



Prosedur pengoperasian MP3 / WMA / WAV

Mendengarkan compact disc

- Masukkan compact disc ke dalam slot compact disc dengan label disc menghadap ke atas.
- Lagu akan mulai jika compact disc telah masuk secara keseluruhan.
- Bila compact disc dimasukkan ketika radio sedang aktif, maka secara otomatis akan berganti untuk memainkan compact disc.
- Bila compact disc sudah berada di dalam, tekan tombol source untuk memainkannya.

Untuk folder up atau down

Tekan tombol ▲ atau ▼ pada tombol audio kontrol.

- Tombol ▲...Folder up
- Tombol ▼...Folder down

Nomor folder yang sedang dimainkan muncul pada display.

Untuk file up atau down

Tekan pelan tombol file untuk set file yang diinginkan.

Setiap tombol ditekan, file akan lanjut ke file berikutnya atau kembali ke file sebelumnya.

- Tombol ►...File berikutnya

7-12

- Tombol ◀...File sebelumnya
- Nomor file yang sedang dimainkan muncul pada display.

CATATAN

Jika 3-digit nomor track dipilih, "▼" ditunjukkan di sebelah kiri nomor track.

Untuk fast forward atau rewind

Tetap menekan tombol lebih dari 1 detik.

- Tombol ►...Fast forward
- Tombol ◀...Fast rewind

Sistem akan meneruskan fast forward / rewind jika tombol ditekan terus.

Lepaskan tombol jika sampai pada posisi yang diinginkan, maka sistem akan mulai memainkan dari posisi tersebut.

Eject compact disc

Tekan tombol eject.

CATATAN

Karena mematikan kendaraan akan mengakibatkan tidak bisa eject atau insert compact disc, pastikan untuk eject compact disc dengan menekan tombol eject sebelum switch pengapian diputar ke posisi "LOCK".

Untuk repeat compact disc

Repeat (mengulang) memainkan track yang dipilih berulang-ulang.

1. Pilih REPEAT dengan menekan tombol function.
2. Pilih DSC, TRK atau FLD dengan menekan tombol ◀ dan ► pada tombol audio kontrol.

- DSC...Repeat semua track
 - TRK...Repeat track yang sedang main
 - FLD...Repeat track dalam satu folder
3. Untuk kembali ke indikasi normal, tekan tombol BAND.

Ketika TRK atau FLD dipilih, "RPT" muncul pada display bagian bawah.

Ketika track dipilih, atau fast forward / fast rewind dipilih, secara otomatis tidak akan terjadi pengulangan.

Ketika repeat dalam folder dipilih, folder pada hirarki paling bawah tidak dimainkan.

Untuk random compact disc

- Untuk random folder

File dalam folder dipilih dan dimainkan secara random.

1. Pilih REPEAT dengan menekan tombol function.
2. Pilih FLD dengan tombol ◀ dan ► pada tombol audio kontrol.



3. Pilih RDM dengan menekan tombol function.
4. Untuk ON / OFF random playing, tekan tombol ▲ atau ▼. (ketika track sedang dimainkan secara random, "RDM" akan muncul pada display.)
5. Untuk kembali ke indikasi normal, tekan tombol BAND.

- **Untuk random compact disc**

Random memainkan track secara acak (random).

1. Pilih RDM dengan menekan tombol function.
2. Untuk ON / OFF random playing, tekan tombol ▲ atau ▼. (ketika track sedang dimainkan secara random, "RDM" akan muncul pada display.)
3. Untuk kembali ke indikasi normal, tekan tombol BAND.

- **Untuk scan compact disc**

- **Untuk scan folder**

Bagian awal dari track akan dimainkan sekitar 10 detik.

1. Pilih REPEAT dengan menekan tombol function.
2. Pilih FLD dengan tombol ◀ dan ▶ pada tombol audio kontrol.
3. Pilih SCAN dengan menekan tombol function.
4. Untuk menyalakan, tekan tombol ▲ pada tombol audio kontrol. ("FSCN" akan muncul pada display.)
5. Untuk memainkan track yang diinginkan secara normal, tekan tombol ▼ pada tombol audio kontrol. Jika pada display telah menunjukkan indikasi normal, tekan tombol function lagi. Pilih SCAN dan tekan tombol ▼ pada tombol audio kontrol.

CATATAN

Ketika semua track telah di scan, kemudian akan dimainkan secara normal.



• **Untuk scan compact disc**

Bagian awal dari track akan dimainkan sekitar 10 detik.

1. Pilih SCAN dengan menekan tombol function.
2. Untuk menyalakan, tekan tombol ▲ pada tombol audio kontrol. ("SCAN" akan muncul pada display.)
3. Untuk memainkan track yang diinginkan secara normal, tekan tombol ▼ pada tombol audio kontrol. Jika pada display telah menunjukkan indikasi normal, tekan tombol function lagi. Pilih SCAN dan tekan tombol ▼ pada tombol audio kontrol.

CATATAN

Ketika semua track telah di scan, kemudian akan dimainkan secara normal.

Untuk pause compact disc

Track yang sedang dimainkan berhenti untuk sementara.

1. Tekan tombol function dan pilih PAUSE.
2. Untuk ON / OFF pause, tekan tombol ▲ atau ▼ pada tombol audio kontrol.
3. Untuk kembali ke indikasi normal, tekan tombol BAND. (jika sedang di-pause, "PAUSE" akan muncul pada display.)

COMP (compression) dan BMX

Fungsi COMP (compression) dan BMX untuk mengatur compact disc yang dimainkan secara normal.

1. Pilih COMP OFF dengan menekan tombol function.
2. Pilih dengan menekan tombol ▲ atau ▼ pada tombol audio kontrol.
 - "COMP OFF" → "COMP1" → "COMP2" → "COMP OFF" → "BMX1" → "BMX2"
3. Untuk kembali ke indikasi normal, tekan tombol BAND.



Metode pencarian track

Pecarian dapat dilakukan tiap track atau tiap 10 track.

1. Pilih FF / REW dengan menekan tombol function.

CATATAN

Jika ROUGH telah dipilih sebelumnya, "ROUGH" akan muncul.

2. Pilih ROUGH dengan menekan tombol ► pada tombol audio kontrol.
3. Untuk kembali ke indikasi normal, tekan tombol BAND.
4. Untuk pencarian tiap track, tekan dan tahan tombol track (tombol ◀ dan ▶).

CATATAN

- Jika tombol track (tombol ◀ dan ▶) ditekan dengan track yang tersisa kurang dari sepuluh, track pertama atau terakhir akan dipilih.
- Jika FF / REW dipilih dengan tombol ◀ pada tombol audio kontrol, track di pilih pada saat itu.

Untuk menunjukkan judul compact disc

Untuk menunjukkan judul dari compact disc, tekan tombol display selection.

Setiap tombol ini ditekan, akan berganti sesuai urutan berikut:

(For MP3 / WMA discs)

- "track elapse time" →"FOLDER" (folder name)→"FILE" (file name)→"TRK TTL" (track title)→"ARTIST" (artist name) →"ALBUM" (album name) →"COMMENT" (comment)→"bit rate".

(For WAV discs)

- "track elapse time" →"FOLDER" (folder name)→"FILE" (file name)→"Sampling frequency".

Jika judul disc dan track tidak ada, pada display akan muncul "NO TITLE".

CATATAN

- Jika tombol display selection ditekan dan ditahan, judul dapat bergeser ke kiri.
- Untuk penamaan file (termasuk extension seperti .wma, .mp3 dan .wav), maksimum 64 karakter.
- Nomor folder terjadi secara otomatis. Anda tidak dapat mengganti nomor tersebut.

Pesan-pesan error

ERROR 11, 12, 17, 30	Disc kotor. Ganti disc.
ERROR 11, 12, 17, 30	Disc tergores. Ganti disc.
ERROR 10, 11, 12, 15 17, 30, A0	Terjadi error electrical atau mechanical. ON/OFF switch pengapian dan periksa CD player.
ERROR15	Data disc yang dimasukkan tidak bisa dikenali.
ERROR 22, 23	CD ini tidak dapat dimainkan. Ganti disc.
NO AUDIO	Disc yang dimasukkan tidak dapat dimainkan. Ganti disc.
PROTECT	Format file DRM terdapat di disc yang dimasukkan. Ganti disc.
SKIPPED	Format file DRM atau WMA terdapat di disc yang dimasukkan. Ganti disc.

Ketika pesan error keluar pada display, lihat pada tabel di atas untuk langkah perbaikan.



Jika pesan error masih muncul atau fungsi tersebut masih tidak bisa bekerja walaupun sudah dicoba untuk memperbaiki, hubungi bengkel resmi Daihatsu Anda.

File MP3 / WMA / WAV

- MP3 (MPEG Audio Layer 3) dan WMA (Windows Media Audio) adalah standar kompresi audio.
 - Tidak ada spesifikasi yang disediakan untuk teknologi kompresi WAV (RIFF waveform Audio Format).
 - MP3 / WMA / WAV player dapat memainkan file MP3, WMA dan WAV pada disc CD-ROM, CD-R dan CD-RW. Dapat memainkan disc rekaman yang sesuai dengan ISO 9660 level 1 dan level 2 dan dengan file sistem Romeo and Joliet.
 - Ketika memberi nama file MP3, WMA atau WAV, tambahkan file extension yang sesuai. (.mp3, .wma atau .wav)
 - MP3 / WMA / WAV player plays back file extension .mp3, .wma atau .wav sebagai file MP3, WMA atau WAV. Untuk mencegah noise dan playback errors, gunakan file extension yang sesuai.
 - Multi-session compatible compact discs juga dapat dimainkan.
 - File MP3 yang compatible dengan ID3 tag ver. 1.0, ver. 1.1, ver. 2.2, ver. 2.3 dan ver. 2.4 format, judul album tidak dapat ditampilakn, Judl musik dan nama artis dalam format lain.
- File WMA mempunyai WMA tag yang mana sama fungsinya dengan ID3 tag. WMA tags membawa informasi seperti judul track, nama artis.

7-16



Frekuensi sampling

- File MP3:
 - 16kHz sampai 48kHz
- File WMA:
 - 32 kHz sampai 48 kHz
- File WAV:
 - LPCM-16kHz sampai 48kHz
 - MS ADPCM-22.05kHz sampai 44.1kHz
- Terdapat fungsi penguat jika hanya memainkan file MP3 yang direkam pada 32, 44.1 dan 48 kHz. (Sistem dapat memainkan file MP3 dengan frekuensi sampling 16, 22.05 dan 24 kHz. Bagaimanapun, fungsi penguat tidak bisa jika file direkam pada frekuensi tersebut.)

Bit rate yang dapat dimainkan

- File MP3:
 - 8 sampai 320 kbps
- File WMA:
 - CBR-48 sampai 320 kbps
 - VBR-48 sampai 384 kbps

- Kualitas suara file MP3 / WMA pada umumnya meningkat dengan bit rate yang semakin besar. Untuk kualitas suara pada level yang dapat diterima, disarankan disc direkam dengan bit rate paling tidak 128 kbps.
- MP3 / WMA player tidak dapat memainkan file MP3 / WMA pada disc yang direkam dengan packet write data transfer (UDF format). Disc harusnya direkam menggunakan software "pre-mastering" dari pada packet-software.
- M3u playlist tidak compatible dengan audio player.
- MP3i (MP3 interactive) dan MP3 PRO format are tidak compatible dengan audio player.
- Audio player ini tidak compatible dengan WMA ver.9 Professional, Lossless, Voice.
- MP3 / WMA player compatible dengan VBR (Variable Bit Rate).
- Ketika memainkan file yang direkam dalam VBR (Variable Bit Rate), waktu yang ditunjukkan pada display tidak sesuai jika operasi fast forward atau reverse operations digunakan.
- Pemeriksaan folder yang bukan file MP3 / WMA / WAV tidak dapat dilakukan.
- File MP3 / WMA / WAV di dalam folder sampai 8 tingkat ke dalam yang dapat dimainkan. Bagaimanapun, mulai memainkannya mungkin terlambat jika menggunakan disc dengan folder yang banyak. Untuk itu, disarankan untuk membuat disc dengan folder 2 tingkat saja.
- Hal ini mungkin, memainkan disc dengan 99 folder dalam satu disc.



Disc CD-R dan CD-RW

- Disc CD-R / CD-RW yang tidak "finalizing process" (proses dimana disc dapat dimainkan pada konvensional compact disc player) tidak dapat dimainkan.
- Hal ini mungkin tidak bisa, memainkan disc CD-R / CD-RW yang direkam dengan music compact disc recorder atau personal komputer karena karakteristiknya, tergores atau kotor pada disc, dll. pada lensa.
- Hal ini mungkin tidak bisa, memainkan disc yang direkam dengan personal komputer yang dipengaruhi setting aplikasinya dan lingkungan. Rekamlah dengan format yang benar. (Untuk lebih detail, hubungi pembuat aplikasi yang digunakan.)
- Disc CD-R / CD-RW dapat rusak jika terkena cahaya matahari secara langsung, temperatur tinggi atau kondisi penyimpanan. Disc yang telah rusak tidak dapat dimainkan.
- Jika memasukkan disc CD-RW ke MP3 / WMA / WAV player, playback akan mulai lebih lama dibandingkan disc compact konvensional atau disc CD-R.

- Merekam pada CD-R / CD-RW tidak dapat dimainkan menggunakan sistem DDCD (Double Density Compact Disc).

Dual Disc

- Dual disc dapat memainkan audio compact disc dan video DVDs.
- Karena dual disc tidak compatible dengan format umum CD, ada kemungkinan tidak bisa dimainkan.
- Jika compact disc sering dimasukkan / dikeluarkan, compact disc mungkin tergores. Jika hal itu terjadi, mungkin compact disc tidak dapat terbaca atau tidak dapat dikeluarkan. Oleh karena itu, jangan terlalu sering memasukkan / mengeluarkan compact disc.



Istilah

Packet write

Ini adalah istilah umum yang menunjukkan tanggal CD-R saat direkam, dll., sama seperti pengisian data ke floppy atau hard disc.

ID3 tag

Ini adalah metode untuk memberikan informasi track pada file MP3. Pemberian informasi ini termasuk judul lagu, nama artis, nama album, tahun pembuatan, komentar dan data yang lainnya. Informasi tersebut dapat diganti dengan mudah menggunakan edit ID3 tag software. Walaupun tag tersebut jumlah karakternya terbatas, informasi tersebut dapat dilihat ketika track dimainkan.

WMA Tag

File WMA mempunyai WMA tag dimana kegunaannya sama dengan ID3 tag. WMA tag membawa informasi judul lagu, nama artis.

ISO 9660 format

Ini adalah standar internasional untuk format folder dan file pada CD-ROM. Untuk format ISO 9660, terdapat 2 tingkat peraturan.

- Tingkat 1:
Judul file dalam format 8.3t (nama file 8 karakter, dengan file extension 3 karakter. Nama file harus dapat di compose dalam 1-byte huruf kapital dan angka. Simbol "_" mungkin juga termasuk.)
- Tingkat 2:
Judul file bisa mempunyai karakter sampai 31 (termasuk tanda pemisah "." dan file extension). Setiap folder harus mempunyai karakter kurang dari 8.

m3u

Playlist yang dibuat dari software "WINAMP" mempunyai file extension (.m3u).

MP3

MP3 adalah audio compression standard yang ditentukan oleh working group (MPEG) dari ISO (International Standard Organization). Data MP3 compresses audio sekitar 1/10 dari ukuran disc konvensional.

WMA

WMA (Windows Media Audio) adalah audio compression format yang dikembangkan Microsoft. File ini dikompres sehingga lebih kecil dari file MP3. Format decoding untuk file WMA adalah ver. 7, 7.1, 8, 9 dan 10.

WAV

Ini adalah singkatan dari Waveform, dimana merupakan format standard dari Windows.



Jam digital

Pengaturan waktu

CATATAN

Jika power audio mati akibat penggantian baterai, fuse, dll., jam akan reset ulang. Oleh karena itu, lakukan pengaturan kembali.

1. Tekan terus tombol power supply untuk mematikan.
2. Tekan dan tahan tombol power supply sehingga "Hour" dari jam berkedip.
3. Pilih "Hour" dan "Minute" menggunakan tombol ◀ dan ▶ pada tombol audio kontrol. (ketika dipilih, diindikasikan dengan berkedip.)
4. Atur waktu menggunakan tombol ▲ dan ▼ pada tombol audio kontrol.
 - Tombol ▲ ...Besar
 - Tombol ▼ ...Kecil
5. Untuk menyelesaikan pengaturan, Nyalakan power supply dengan menekan switch power supply.



Radio AM / FM dengan kaset dan compact disc player

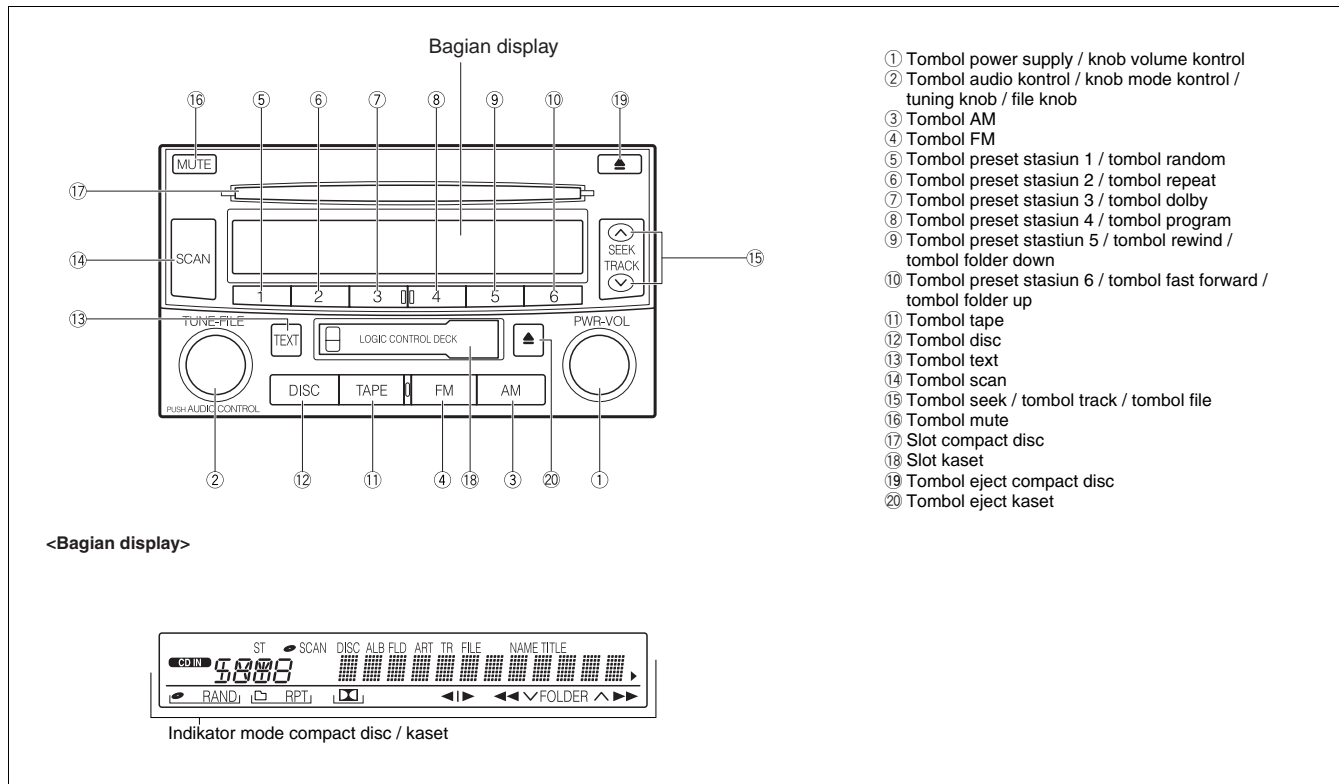



- ① Tombol power supply
Tekan tombol untuk menyalakan power supply.
Tekan kembali untuk mematikan power supply.
- ① Knob volume kontrol
Putar knob untuk mengatur volume.
Searah jarum jam.....Besar
Berlawanan arah jarum jam...Kecil
- ② Tombol audio kontrol
Tekan tombol ini untuk memilih mode (bass, treble, fader, balance atau EQ).

- ② Knob mode kontrol
Tekan tombol audio kontrol untuk memilih mode pada table berikut. Kemudian, putar knob untuk mengatur.

Mode	Berlawanan jarum jam	Searah jarum jam
FAD	Menguat pada bagian belakang	Menguat pada bagian depan
BAL	Menguat pada bagian kiri	Menguat pada bagian kanan
BAS	Melemah	Menguat
TRE	Melemah	Menguat
EQ	COMPACT ↔ SEDAN ↔ MINIVAN	

CATATAN

Jika knob diset dimana tidak ada speaker yang digunakan, maka tidak ada suara yang keluar. Oleh karena itu, pastikan untuk set knob dimana speaker digunakan.

- ② Tuning knob
Jika siaran radio sedang diterima, putar knob untuk menentukan frekuensi yang diinginkan. Lihat "Tuning".
- ② File knob
Ketika compact disc sedang dimainkan, putar knob untuk set ke file yang diinginkan.
Lihat "Prosedur pengoperasian MP3 player".

- ③ Tombol AM
Tekan tombol ini untuk memilih gelombang AM.
- ④ Tombol FM
Tekan tombol ini untuk memilih gelombang FM.
Ketika stasiun FM sedang diterima, tekan tombol ini untuk mengganti ke FM1 dan FM2.
- ⑤-⑩ Tombol-tombol preset stasiun radio
Jika siaran radio diterima, tekan tombol ini untuk mengeset stasiun tersebut. Lihat "Tuning" dan "bagaimana preset stasiun radio".
- ⑤ Tombol random
Ketika compact disc sedang dimainkan, tekan tombol untuk mode random .
- ⑥ Tombol repeat
Ketika compact disc atau kaset sedang dimainkan, tekan tombol untuk mode repeat.
- ⑦ Tombol Dolby
Ketika kaset sedang dimainkan, tekan tombol untuk mode Dolby® NR.
Lihat "Prosedur pengoperasian kaset player".



- ⑧ Tombol program
Ketika kaset sedang dimainkan, tekan tombol ini untuk merubah arah putaran kaset.
- ⑨ Tombol rewind
Ketika kaset sedang dimainkan, tekan tombol ini untuk rewind.
- ⑨ Tombol folder down
Ketika compact disc sedang dimainkan, tekan tombol ini untuk mencari folder yang diinginkan.
- ⑩ Tombol fast forward
Ketika kaset sedang dimainkan, tekan tombol ini untuk fast forward.
- ⑩ Tombol folder up
Ketika kaset sedang dimainkan, tekan tombol ini untuk mencari folder yang diinginkan.
- ⑪ Tombol tape
Tekan tombol ini untuk memainkan kaset.
- ⑫ Tombol disc
Tekan tombol ini untuk memainkan compact disc.
- ⑬ Tombol text
Ketika compact disc sedang dimainkan, tekan tombol ini untuk merubah indikasi pada display.
- ⑭ Tombol scan
Tekan tombol ini ketika siaran radio sedang diterima. Siaran stasiun yang dapat diterima akan terdengar satu per satu selama 5 detik.
Ketika compact disc sedang dimainkan, tekan tombol ini untuk mode scan.
- ⑮ Tombol seek
Jika siaran radio sedang diterima, tekan tombol ini untuk mencari frekuensi yang diinginkan.
Lihat "Tuning".
- ⑮ Track button / file button
Ketika kaset atau compact disc sedang dimainkan, tekan tombol ini untuk mencari track / file yang diinginkan.
- ⑯ Tombol mute
Ketika tombol ini ditekan, tidak akan ada suara yang keluar.
Saat tidak ada suara yang keluar, tanda "MUTE" akan muncul pada display.
- ⑰ Slot compact disc
Masukkan compact disc pada slotnya.
Lihat "Prosedur pengoperasian compact disc player".
- ⑱ Slot kaset
Masukkan kaset pada slotnya.
Lihat "Prosedur pengoperasian kaset player".
- ⑲ Tombol eject compact disc
Tekan tombol untuk eject compact disc.
- ⑳ Tombol eject kaset
Tekan tombol untuk eject kaset.



Prosedur pengoperasian radio

Tuning

- Pilih gelombang dengan menekan tombol gelombang. Radio secara otomatis akan berpindah ke siaran stereo ketika menerima siaran FM stereo.
- Jika siaran stereo menjadi lemah karena terlalu statis, penerimaan radio akan berpindah secara otomatis ke mono.
- Ada 3 cara untuk memilih stasiun siaran adalah sbb.

① Manual tuning

Putar knob tuning untuk set frekuensi yang diinginkan.

Setiap knob diputar, frekuensi berubah 1 stage.

- Searah jarum jam...Frekuensi lebih tinggi
- Berlawanan arah jarum jam...Frekuensi lebih rendah

Frekuensi yang diterima ditunjukkan pada display.

② Seek tuning

Tombol seek

Tekan tombol seek.

Radio akan mulai mencari stasiun siaran, dari posisi frekuensi sekarang ke frekuensi yang lebih rendah atau tinggi. Jika stasiun siaran diterima, seek tuning akan berhenti secara otomatis.

- Bagian \wedge side...Frekuensi lebih tinggi
- Bagian \vee side...Frekuensi lebih rendah

Frekuensi yang diterima ditunjukkan pada bagian tampilan.

Untuk menghentikan tuning, tekan tombol ini kembali.

Tombol scan

1. Tekan tombol scan, Siaran stasiun yang dapat diterima akan terdengar satu per satu selama 5 detik.

2. Ketika siaran yang diinginkan telah diterima, tekan kembali tombol ini.

Frekuensi yang diterima ditunjukkan pada display.

③ Preset tuning

• Preset stasiun dapat ditemukan dengan menekan tombol-tombol preset stasiun yang tersimpan.

• Jika Anda menekan dan menahan tombol scan sampai berbunyi beep, hanya siaran stasiun yang tersimpan pada tombol preset yang akan diterima dengan terdengar satu per satu selama 5 detik.

Jika stasiun yang diinginkan telah diterima, tekan kembali tombol ini.

Frekuensi dan nomer channel yang diterima ditunjukkan pada display.

Bagaimana preset stasiun radio

• Anda dapat preset 6 stasiun untuk gelombang AM.

• Untuk gelombang FM, masing-masing 6 stasiun untuk FM1, FM2 dan FM3 total 18 stasiun, dapat di preset.

1. Pilih gelombang yang diinginkan dengan menekan tombol AM atau FM.

2. Putar knob tuning atau tekan tombol tuning untuk mencari frekuensi yang diinginkan.



3. Tekan terus tombol-tombol preset stasiun dengan nomor yang diinginkan sampai nomor selama 2 detik atau lebih. Frekuensi yang diinginkan akan tersimpan dengan bunyi beep.

CATATAN

Jika baterai dilepas atau fuse terbakar, memori yang tersimpan pada tombol-tombol preset stasiun akan terhapus. Dalam hal ini perlu dilakukan preset stasiun kembali.

Prosedur pengoperasian kaset player

Mendengarkan kaset

- Masukkan kaset ke dalam slot kaset dengan bagian pita kaset yang terbuka berada sebelah kanan dan side yang ingin didengarkan menghadap di atas.
- Musik akan mulai jika kaset telah masuk secara penuh.
- Jika kaset dimasukkan ketika radio didengarkan, secara otomatis akan berpindah memainkan kaset.
- Arah kaset bekerja ditunjukkan oleh program indikator.
- Jika kaset sudah ada di dalam, kaset akan dimainkan dengan menekan tombol tape.
- Pada penghujung pita kaset, kaset akan membalik secara otomatis dan memainkan side kaset yang lainnya.

Fast forward atau rewind

Tekan tombol "5" atau "6".

- Tombol "6"...Fast forward
- Tombol "5"...Rewind

Ketika tombol ditekan, fast forwarding atau rewinding akan bekerja. "FF" atau "REW" ditunjukkan pada display. Untuk menghentikan fast forwarding atau rewinding, tekan tombol tape atau tekan lagi tombol yang sama ("5" atau "6").

Mengganti arah tape bekerja

Tekan tombol program untuk memilih sisi lain dari kaset. Pada display menunjukkan sisi mana yang sedang dimainkan ("▲" menunjukkan sisi atas, "▼" menunjukkan sisi bawah).

- **Fitur auto reverse**

Setelah kaset mencapai bagian ujung, akan terbalik secara otomatis dan mulai memainkan sisi tersebut. Hal ini terjadi bilamana kaset dimainkan atau fast forwarded.

Eject (mengeluarkan) kaset

Tekan tombol eject.



CATATAN

Karena mematikan kendaraan akan mengakibatkan tidak bisa eject atau insert kaset, pastikan untuk eject kaset dengan menekan tombol eject sebelum switch pengapian diputar ke posisi "LOCK".

Untuk repeat kaset

Repeat (mengulang) memainkan track yang dipilih berulang-ulang.

Tekan tombol repeat untuk memilih mode repeat.

Ketika mode repeat dipilih, "RPT" pada display akan digarisbawahi.

Untuk track up atau down

Dengan menekan tombol seek, Anda dapat skip up atau down ke track yang lain.

Anda bisa skip up sampai 9 track.

- Bagian ^...Skip selanjutnya
- Bagian v...Skip sebelumnya

"FF 1" atau "REW 1" akan muncul pada display. Berikutnya, tekan juga bagian tombol track sampai ke nomor track yang Anda inginkan untuk skip.

Jika Anda menekan 9 kali, fitur skip akan off.

7-26

Ketika menghitung nomor track yang ingin Anda rewind, ingatlah juga untuk menghitung track yang sekarang. Contoh, jika Anda ingin rewind ke dua lagu sebelum lagu yang Anda dengarkan sekarang, tekan tombol yang bawah sampai "REW 3" muncul pada display.

Jika Anda telah menekan tombol track melebihi dari yang Anda inginkan, tekan tombol sisi satunya. Nomor track akan berkurang.

Track number yang Anda pilih tidak valid jika melebihi nomor track yang tersisa pada kaset.

- Setelah sampai ke bagian awal dari kaset, player akan mulai memainkan sisi kaset yang sama.
- Setelah sampai ke bagian awal dari kaset, player akan mulai berbalik dan memainkan sisi kaset yang lain secara otomatis.

Seharusnya ada kekosongan paling tidak 3 detik antara track untuk memastikan tombol track bekerja dengan benar. Sebagai tambahan, fitur tidak bekerja dengan baik untuk rekaman pembicaraan, live, atau classical.

Untuk memainkan kaset dengan Dolby® B NR*

Jika Anda mendengarkan kaset yang direkam dengan Dolby® B Noise Reduction, tekan tombol dolby. "DB" pada display akan digarisbawahi. Tekan kembali tombol ini untuk mematikan Dolby® B NR.

Mode Dolby NR mengurangi noise kaset sekitar 10 dB. Untuk hasil suara yang bagus, mainkan kaset dengan tombol ini off atau on tergantung dari mode perekaman pada kasetnya.

*Dolby noise reduction manufactured under license from Dolby Laboratories Licensing Corporation. "DOLBY" and the double D symbol DB are trademarks of Dolby Laboratories Licensing Corporation.



Prosedur pengoperasian compact disc player

Mendengarkan compact disc

- Masukkan compact disc ke dalam slot compact disc dengan label disc menghadap ke atas.
- Lagu akan mulai jika compact disc telah masuk secara keseluruhan.
- Bila compact disc dimasukkan ketika radio sedang aktif, maka secara otomatis akan berganti untuk memainkan compact disc.
- Bila compact disc sudah berada di dalam, tekan tombol disc untuk memainkannya.

Mencari track selanjutnya atau sebelumnya

Tekan pelan tombol track untuk mencari track yang diinginkan.

Setiap tombol tersebut ditekan, track akan berganti ke track selanjutnya atau kembali ke track sebelumnya.

- Bagian ^...Skip selanjutnya
- Bagian v...Skip sebelumnya

Nomor track yang dimainkan sekarang ditunjukkan pada display.

Untuk fast forward atau rewind

Tetap menekan tombol lebih dari 1 detik.

- Bagian ^...Fast forward
- Bagian v...Fast rewind

Sistem akan meneruskan fast forward / rewind jika tombol ditekan terus.

Lepaskan tombol jika sampai pada posisi yang diinginkan, maka sistem akan mulai memainkan dari posisi tersebut.

Eject compact disc

Tekan tombol eject.

CATATAN

Karena mematikan kendaraan akan mengakibatkan tidak bisa eject atau insert compact disc, pastikan untuk eject compact disc dengan menekan tombol eject sebelum switch pengapian diputar ke posisi "LOCK".

Untuk repeat compact disc

Repeat (mengulang) memainkan track yang dipilih berulang-ulang.

Tekan tombol repeat untuk memilih mode repeat.

Ketika mode repeat dipilih, "RPT" pada display akan digarisbawahi.



Untuk random compact disc

Random memainkan track secara acak (random).

Tekan tombol random untuk memilih mode repeat.

Ketika mode repeat dipilih, "RAND" pada display akan digarisbawahi.

Untuk scan compact disc

Bagian awal dari track akan dimainkan sekitar 5 detik satu per satu.

Tekan tombol scan untuk memilih mode scan.

Ketika track yang diinginkan terdengar, tekan tombol ini kembali.

Untuk menunjukkan judul compact disc

Untuk menunjukkan judul compact disc, tekan tombol text.

Setiap kali tombol ditekan, akan berubah menurut urutan sbb: "track elapse time" → "disc title" → "track title (name of music)".

Jika judul disc dan track tidak diinput, "NO TITLE" akan muncul.

CATATAN

Jumlah karakter yang dapat ditampilkan;

- **Jumlah karakter yang ditampilkan pada waktu yang sama adalah maksimum 12.**
- **Jika semua karakter tidak dapat muncul pada waktu yang sama, tahan tombol sekitar 1 detik. Kemudian, Anda akan melihat karakter berikutnya;**
- **Untuk melihat karakter sebelumnya, tahan tombol kembali kembali sekitar 1 detik;**
- **Jika tidak ada operasi yang dilakukan sekitar 6 detik, tampilan sebelumnya akan dimunculkan;**
- **Jumlah karakter maksimum yang dapat ditampilkan adalah 24. Walaupun judul disc (atau track) lebih dari 24 karakter, karakter ke 25 tidak dapat muncul. Tergantung pada isi dari rekaman, tampilan yang tidak sesuai atau tidak adanya tampilan akan terjadi.**

Pesan-pesan error

ERROR1	Muncul ketika compact disc kotor atau terbalik. Periksa compact disc.
ERROR3	Muncul ketika compact disc player tidak bekerja karena alasan tertentu. Eject compact disc yang ada di dalam.
ERROR4	Muncul ketika kelebihan aliran pada compact disc player, menyebabkan tidak bekerja. Eject compact disc yang ada di dalam.
WAIT	Muncul ketika temperatur compact disc player terlalu tinggi, menyebabkan tidak bekerja. Tunggu beberapa saat sampai dingin kembali.

Ketika pesan error keluar pada display, lihat pada tabel di atas untuk langkah perbaikan.

Jika pesan error masih muncul atau fungsi tersebut masih tidak bisa bekerja walaupun sudah dicoba untuk memperbaiki, hubungi bengkel resmi Daihatsu Anda.



Prosedur pengoperasian MP3

Mendengarkan compact disc

- Masukkan compact disc ke dalam slot compact disc dengan label disc menghadap ke atas.
- Lagu akan mulai jika compact disc telah masuk secara keseluruhan.
- Bila compact disc dimasukkan ketika radio sedang aktif, maka secara otomatis akan berganti untuk memainkan compact disc.
- Bila compact disc sudah berada di dalam, tekan tombol disc untuk memainkannya.

Untuk folder up atau down

Tekan tombol up dan down.

- Tombol "6"...Folder up
- Tombol "5"...Folder down

Nomor folder yang sedang dimainkan muncul pada display.

CATATAN

Jika Anda menekan dan menahan tombol "5", folder dengan nomor pertama akan dipilih.

Untuk file up atau down

Putar knob atau tekan pelan tombol track file untuk set file yang diinginkan.

Setiap knob diputar atau tombol ditekan, file akan bergeser satu file.

- Bagian \wedge / searah jarum jam...skip berikutnya
- Bagian \vee / berlawanan arah jarum jam...skip sebelumnya

Nomor file yang sedang dimainkan muncul pada display.

Untuk fast forward atau rewind

Tetap menekan tombol file lebih dari 1 detik.

- Bagian \wedge ...Fast forward
- Bagian \vee ...Fast rewind

Sistem akan meneruskan fast forward / rewind jika tombol ditekan terus.

Lepaskan tombol jika sampai pada posisi yang diinginkan, maka sistem akan mulai memainkan dari posisi tersebut.

Eject compact disc

Tekan tombol eject.

CATATAN

Karena mematikan kendaraan akan mengakibatkan tidak bisa eject atau insert compact disc, pastikan untuk eject compact disc dengan menekan tombol eject sebelum switch pengapian diputar ke posisi "LOCK".

Untuk repeat compact disc

• Untuk repeat file

Repeat (mengulang) memainkan file yang dipilih berulang-ulang.

Tekan tombol repeat untuk memilih mode repeat.

Ketika mode repeat dipilih, "RPT" pada display akan digarisbawahi.

• Untuk repeat folder

Tetap menekan tombol repeat lebih dari 1 detik.

Ketika mode repeat folder dipilih, "RPT" pada display akan digarisbawahi.



Untuk random compact disc

• Untuk random folder

Mode random memainkan track secara acak (random).

Tekan tombol random untuk memilih mode repeat.

Ketika mode repeat dipilih, "RAND" pada display akan digarisbawahi.

• Untuk random compact disc

Tetap menekan tombol random lebih dari 1 detik.

Ketika mode random folder dipilih, "RAND" pada display akan digarisbawahi.

Untuk scan compact disc

• Untuk scan folder

Bagian awal dari masing-masing file pada folder akan dimainkan sekitar 5 detik satu per satu.

Tekan tombol scan untuk memilih mode scan.

Ketika mode scan dipilih, "SCAN" akan muncul pada display.

Ketika track yang diinginkan terdengar, tekan tombol ini kembali.

• Untuk scan compact disc

Bagian awal dari file pertama pada folder compact disc akan dimainkan sekitar 5 detik satu per satu.

Tekan tombol scan lebih dari 1 detik.

Ketika mode scan folder dipilih, "SCAN" akan muncul pada display.

Ketika file yang diinginkan terdengar, tekan tombol ini kembali.

Untuk menunjukkan judul compact disc

Untuk menunjukkan judul compact disc, tekan tombol text.

Setiap kali tombol ditekan, akan berubah menurut urutan sbb: "track elapse time"→"folder title"→"file title"→"album title (MP3)*"→"music title*"→"artist name*".

* ID3 tag. Lihat halaman 7-33

Jika judul disc dan track tidak diinput, "NO TITLE" akan muncul.

CATATAN

Jumlah karakter yang dapat ditampilkan;

- Jumlah karakter yang ditampilkan pada waktu yang sama adalah maksimum 12.
- Jika semua karakter tidak dapat muncul pada waktu yang sama, tahan tombol sekitar 1 detik. Kemudian, Anda akan melihat karakter berikutnya;
- Untuk melihat karakter sebelumnya, tahan tombol kembali kembali sekitar 1 detik;
- Jika tidak ada operasi yang dilakukan sekitar 6 detik, tampilan sebelumnya akan dimunculkan;
- Jumlah karakter maksimum yang dapat ditampilkan adalah 24. Walaupun judul disc (atau track) lebih dari 24 karakter, karakter ke 25 tidak dapat muncul. Tergantung pada isi dari rekaman, tampilan yang tidak sesuai atau tidak adanya tampilan akan terjadi.



Pesan-pesan error

ERROR1	Muncul ketika compact disc kotor atau terbalik. Periksa compact disc.
ERROR3	Muncul ketika compact disc player tidak bekerja karena alasan tertentu. Eject compact disc yang ada di dalam.
ERROR4	Muncul ketika kelebihan aliran pada compact disc player, menyebabkan tidak bekerja. Eject compact disc yang ada di dalam.
WAIT	Muncul ketika temperatur compact disc player terlalu tinggi, menyebabkan tidak bekerja. Tunggu beberapa saat sampai dingin kembali.
NO DATA DISC	Muncul ketika terdapat file yang tidak dapat dimainkan pada compact disc.

Ketika pesan error keluar pada display, lihat pada tabel di atas untuk langkah perbaikan.

Jika pesan error masih muncul atau fungsi tersebut masih tidak bisa bekerja walaupun sudah dicoba untuk memperbaiki, hubungi bengkel resmi Daihatsu Anda.

MP3 files

- MP3 (MPEG Audio Layer 3) adalah standard kompresi audio.
- MP3 player dapat memainkan file MP3, WMA pada disc CD-ROM, CD-R dan CD-RW. Dapat memainkan disc rekaman yang sesuai dengan ISO 9660 level 1 dan level 2 dan dengan file sistem Romeo and Joliet.
- Ketika memberi nama file MP3 tambahkan file extension yang sesuai (.mp3)
- MP3 player plays back file extension .mp3 sebagai file MP3. Untuk mencegah noise dan playback errors, gunakan file extension yang sesuai.
- Multi-session compatible compact discs juga dapat dimainkan.
- Ketika memainkan disc MP3 dan data audio (CD-DA) seperti CD-EXTRA dan MIXED-MODE CD, kedua tipe dapat dimainkan dengan merubah antara MP3 dan CD-DA. Ketika memainkan disc dengan fitur track CD-DA dan MP3, CD-DA akan dimainkan lebih dulu.



- File MP3 yang compatible dengan ID3 tag ver. 1.0, ver. 1.1, ver. 2.2 dan ver. 2.3 format untuk menampilkan judul album (judul disc), track (judul track), artis (track artis).
- Hanya ketika file MP3 dengan frekuensi 32, 44.1 dan 48 kHz dimainkan, fungsi penguat akan bekerja. (16, 22.05, 24 kHz merupakan sampling frekuensi yang dapat dimainkan.)
- Kualitas suara file MP3 pada umumnya meningkat dengan bit rate yang semakin besar. Produk ini dapat memainkan bit rate antara 8 kbps sampai 320 kbps, tapi untuk dapat menikmati kualitas suara tertentu, disarankan disc direkam dengan bit rate paling tidak 128 kbps.
- MP3 player tidak dapat memainkan file MP3 pada disc yang direkam dengan packet write data transfer (UDF format). Disc harusnya direkam menggunakan software "pre-mastering" dari pada packet-software.
- M3u playlist tidak compatible dengan audio player.
- MP3i (MP3 interactive) dan MP3 PRO format are tidak compatible.

7-32

- MP3 player compatible dengan VBR (Variable Bit Rate).
- Ketika memainkan file yang direkam dalam VBR (Variable Bit Rate), waktu yang ditunjukkan pada display tidak sesuai jika operasi fast forward atau reverse operations digunakan.
- Pemeriksaan folder yang bukan file MP3 tidak dapat dilakukan.
- File MP3 di dalam folder sampai 8 tingkat ke dalam yang dapat dimainkan. Bagaimanapun, mulai memainkannya mungkin terlambat jika menggunakan disc dengan folder yang banyak. Untuk itu, disarankan untuk membuat disc dengan folder 2 tingkat saja.
- Hal ini mungkin, memainkan disc dengan 255 file dalam satu disc.
- Hal ini mungkin, memainkan disc dengan 255 folder dalam satu disc.
- Perubahan urutan tergantung pada PC dan software encoding MP3 yang digunakan.

Disc CD-R dan CD-RW

- Disc CD-R / CD-RW yang tidak "finalizing process" (proses dimana disc dapat dimainkan pada konvensional compact disc player) tidak dapat dimainkan.
- Hal ini mungkin tidak bisa, memainkan disc CD-R / CD-RW yang direkam dengan music compact disc recorder atau personal komputer karena karakteristiknya, tergores atau kotor pada disc, dll. pada lensa.
- Hal ini mungkin tidak bisa, memainkan disc yang direkam dengan personal komputer yang dipengaruhi setting aplikasinya dan lingkungan. Rekamlah dengan format yang benar. (Untuk lebih detail, hubungi pembuat aplikasi yang digunakan.)
- Disc CD-R / CD-RW dapat rusak jika terkena cahaya matahari secara langsung, temperatur tinggi atau kondisi penyimpanan pada kendaraan. Disc yang telah rusak tidak dapat dimainkan.



- Judul dan informasi text lainnya yang terekam pada disc CD-R / CD-RW mungkin tidak akan muncul pada MP3 player (untuk kasus data audio [CD-DA]).
- MP3 player sesuai untuk fungsi skip track disc CD-R / CD-RW.
- Jika memasukkan disc CD-RW ke MP3 player, playback akan mulai lebih lama dibandingkan disc compact konvensional atau disc CD-R.
- Baca perhatian yang terdapat pada CD-R / CD-RW sebelum menggunakan.
- Merekam pada CD-R / CD-RW tidak dapat dimainkan menggunakan sistem DDCC (Double Density Compact Disc).

Istilah

Packet write

Ini adalah istilah umum yang menunjukkan tanggal CD-R saat direkam, dll., sama seperti pengisian data ke floppy atau hard disc.

Bit rate

Ini menunjukkan volume data per detik, atau satuan bps (bits per second). Semakin besar rate, semakin besar informasi yang tersedia untuk menghasilkan suara. Menggunakan metode encoding yang sama (seperti MP3), rate yang lebih besar, suara semakin bagus.

Multi session

Multi session adalah metode merekam yang memperbolehkan penambahan data nantinya. Ketika merekam data pada CD-ROM, CD-R atau CD-RW, dll., semua data dari awal sampai akhir diperlakukan sebagai single unit atau session. Multi session adalah metode merekam lebih dari 2 kali dalam satu disc.

CD-DA

CD-DA adalah kependekan dari Compact Disc Digital Audio. Ini seperti format tanpa kompresi dari CDs biasa.

ID3 tag

Ini adalah metode untuk memberikan informasi track pada file MP3. Pemberian informasi ini termasuk judul lagu, nama artis, nama album, tahun pembuatan, komentar dan data yang lainnya. Informasi tersebut dapat diganti dengan mudah menggunakan edit ID3 tag software. Walaupun tag tersebut jumlah karakternya terbatas, informasi tersebut dapat dilihat ketika track dimainkan.

ISO 9660 format

Ini adalah standar internasional untuk format folder dan file pada CD-ROM. Untuk format ISO 9660, terdapat 2 tingkat peraturan.

- Tingkat 1:
Judul file dalam format 8.3t (nama file 8 karakter, dengan file extension 3 karakter. Nama file harus dapat di compose dalam 1-byte huruf kapital dan angka. Simbol "_" mungkin juga termasuk.)



- Tingkat 2:
Judul file bisa mempunyai karakter sampai 31 (termasuk tanda pemisah "." dan file extension). Setiap folder harus mempunyai karakter kurang dari 8.

Format extended

- Joliet:
Nama file dapat mencapai 64 karakter.
- Romeo:
Nama file dapat mencapai 128 karakter.

m3u

Playlist yang dibuat dari software "WINAMP" mempunyai file extension (.m3u).

MP3

MP3 adalah audio compression standard yang ditentukan oleh working group (MPEG) dari ISO (International Standard Organization). Data MP3 compresses audio sekitar 1/10 dari ukuran disc konvensional.



Siaran FM

Signal radio FM dengan karakteristik straight advance

Dibandingkan dengan siaran radio biasa (AM), siaran FM menyediakan kualitas suara yang lebih baik. Oleh karena itu, dimungkinkan penerimaan secara stereo. Walaupun, ada beberapa masalah bagi kendaraan yang bergerak untuk menerima siaran FM karena karakteristik dari siaran itu sendiri.

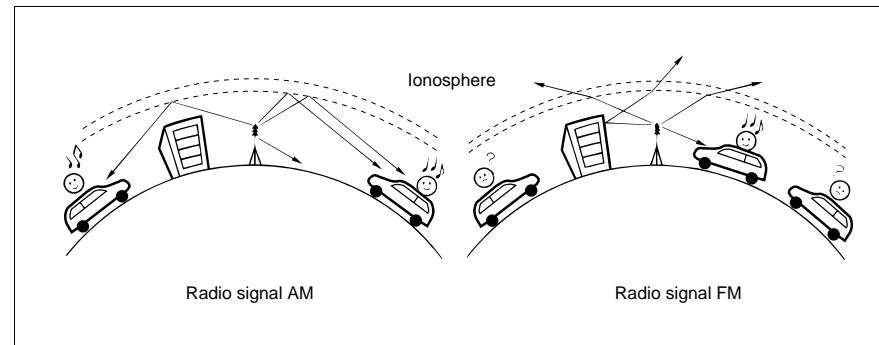

Sejak signal FM radio mempunyai frekuensi yang lebih tinggi dari signal radio AM, signal radio FM mempunyai sifat yang mirip dengan cahaya. Oleh karena itu, sebagai contoh dimana signal radio terganggu oleh gedung tinggi atau pegunungan, hal inilah yang menyebabkan siaran FM tidak dapat diterima. Sehingga, area penerimaan siaran FM lebih terbatas dibandingkan siaran AM.



Daerah pelayanan siaran FM

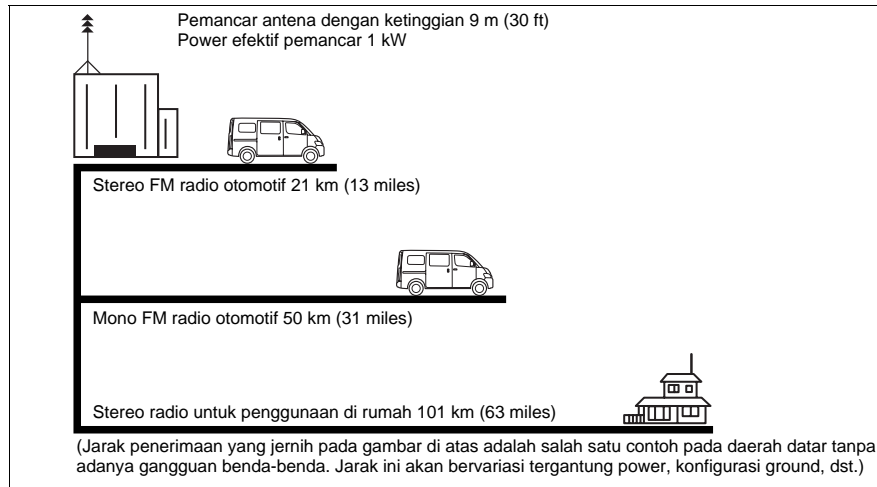

Jika Anda mendengarkan siaran FM dirumah Anda, menggunakan radio stereo untuk penggunaan di rumah, Anda dapat menikmati siaran FM yang sangat jelas, meskipun sinyalnya lemah, dengan cara meninggikan antena atau menggunakan antena yang lebih sensitif.

Sebaliknya, jika Anda mendengarkan siaran FM menggunakan radio otomotif ketika berkendara, siaran akan terpengaruhi oleh beberapa faktor, seperti bentuk antena, pemasangan antena dan suara mesin.

Sehingga, kemungkinan Anda dapat mendengarkan siaran dengan jelas akan semakin kecil dibandingkan jika Anda mendengarkan di rumah.

Fadeout

Ada beberapa tempat dimana signal radio FM menjadi lemah secara tiba-tiba. Hal ini disebut "fadeout".

Fadeout berarti fenomena dimana signal radio menghilang. Contohnya, signal radio menjadi sangat lemah jika dibelakang benda-benda, seperti gedung-gedung dan tiang-tiang besar.

Jika kendaraan Anda melewati tempat seperti ini, tidak ada signal radio yang dapat diterima antena Anda. Pada saat itu, yang keluar hanya suara "Hrrrr, hrrrrr ...". seperti inilah signal FM, yang disebabkan pemancaran yang unik. Anda tidak dapat menghindari fenomena ini.



Multi-path

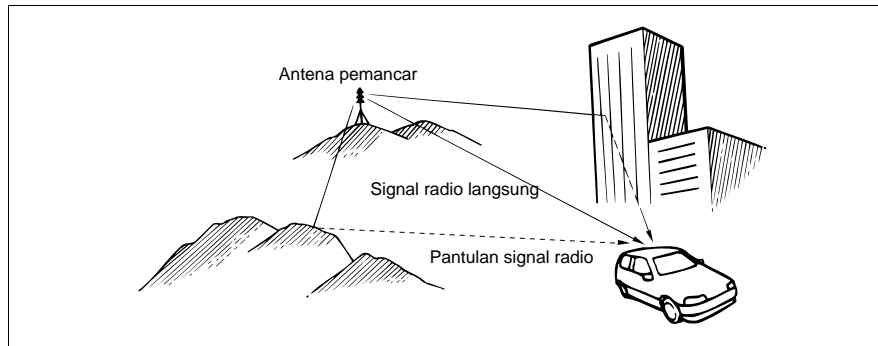

Signal radio FM memantul jika terkena gedung atau pegunungan.

Jika antena kendaraan Anda secara simultan langsung menerima signal radio dan pantulan signal radio, kan terdengar suara "Julu, julu ..." atau suara orang perempuan yang begitu kuat.

Fenomena ini disebut distorsi "Multipath". Tempat yang memungkinkan fenomena ini terjadi tidaklah banyak. Untuk menghindari fenomena ini, Anda harus memindahkan kendaraan Anda dari tempat tersebut.

Bagaimana menerima signal radio jika noise mengganggu Anda

Jika noise mengganggu Anda, kurangi high-pitched tone menggunakan kontrol treble tone, hal ini akan menghasilkan suara yang lebih jelas.

Radio ini mempunyai sirkuit ASC (Automatic Separation Control). Jika kendaraan Anda memasuki wilayah dengan signal radio lemah, sirkuit ini secara otomatis menurunkan sudut separasi stereo yang akan meningkatkan rasio S/N (Signal/Noise).

Jika kendaraan Anda kembali ke wilayah dengan signal radio yang kuat, sudut separasi stereo akan meningkat.





Bab 8

Kaca spion

Kaca spion luar.....	8-1
Kaca spion dalam.....	8-3

8



Kaca spion luar

⚠ PERINGATAN

- Sebelum mengendarai, pastikan kaca spion luar pada posisinya. Jangan mengendarai kendaraan dengan kaca spion luar terlipat.
- Jangan mengatur kaca spion ketika berkendara. Hal ini dapat mengakibatkan kehilangan kontrol kemudi.

Mengatur / melipat kaca spion luar

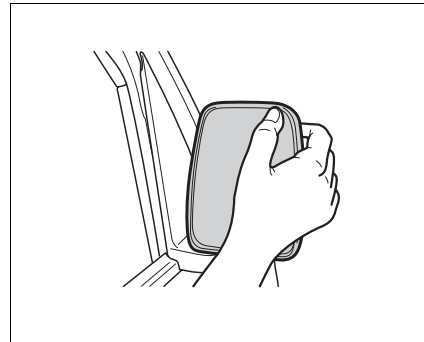

Mengatur kaca spion luar dengan tangan.

Posisikan kaca spion menggunakan tangan sampai Anda dapat melihat bagian samping kendaraan dari dalam kendaraan.

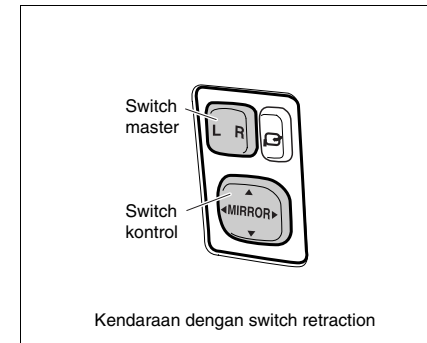

Mengatur kaca spion luar dengan remote kontrol switch kaca spion

Remote kontrol switch kaca spion bekerja dengan switch pengapian pada posisi "ACC" atau "ON".

1. Pilih switch master ke kiri atau kanan sesuai keinginan Anda.
2. Tekan switch kontrol sehingga Anda dapat melihat bagian samping kendaraan dari dalam kendaraan.
3. Kembalikan posisi switch master ke posisi netral (off) jika tidak digunakan.

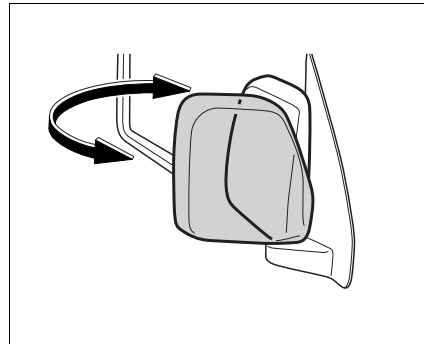
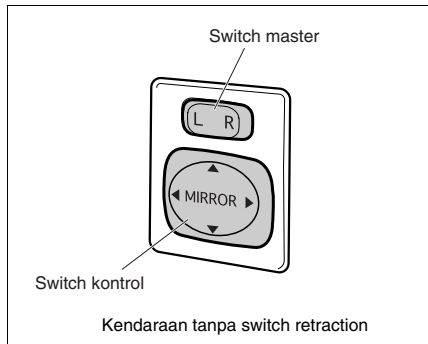

Melipat kaca spion luar dengan tangan
Untuk melipat kaca spion luar, tekan kaca spion tersebut ke arah belakang.

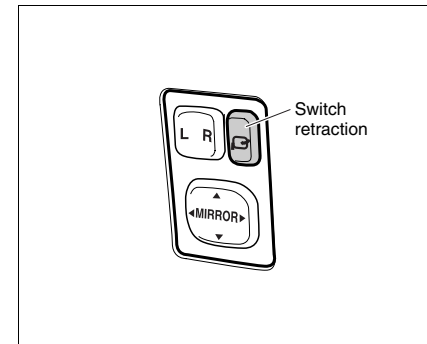

Mengatur kaca spion luar dengan remote kontrol switch kaca spion
Untuk melipat kaca spion luar, tekan switch retraction.
Untuk membuka kaca spion luar, tekan kembali tombol retraction. Sebelum berkendara, pastikan untuk membuka kaca spion luar.

⚠ PERHATIAN
Ketika mengoperasikan kaca spion luar, hati-hati agar jari Anda tidak terjepit antara pintu dan kaca spion luar.



Kaca spion dalam

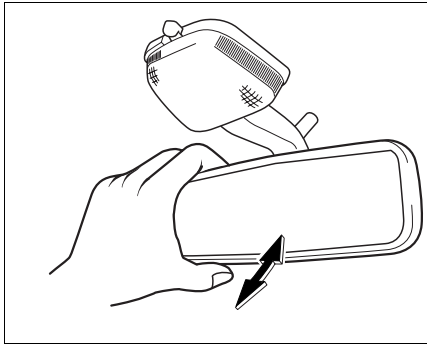

Mengatur kaca spion dalam

Posisikan kaca spion dalam menggunakan tangan sampai Anda dapat melihat apa yang ada di belakang kendaraan dengan jelas.

⚠ PERINGATAN

Jangan mengatur kaca spion ketika berkendara.

Hal ini dapat mengakibatkan kehilangan kontrol kemudi.



8-4



PageUpDateTime : 2008/09/02 19:52:24





Bab 9

Perlengkapan interior

Lampu kabin	9-1
Klakson.....	9-1
Assist grip.....	9-2
Sun visor	9-2
Glove box	9-3
Asbak.....	9-3
Cup holder.....	9-4
Bottle holder	9-4



Lampu kabin

Klakson

Lampu kabin

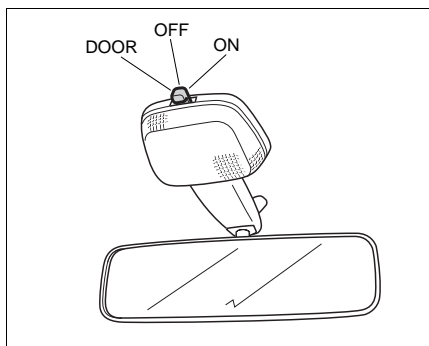

Posisikan switch ke "ON" untuk menyalakan dan ke "OFF" untuk mematikan. Dengan switch pada posisi "DOOR", Lampu akan menyala jika ada pintu yang terbuka atau lampu akan mati jika semua pintu tertutup dengan benar.

Jika lampu tetap menyala meskipun semua pintu telah tertutup, kemungkinan pintu masih belum tertutup dengan benar. Pastikan semua pintu tertutup dengan benar.

Lampu kabin tengah

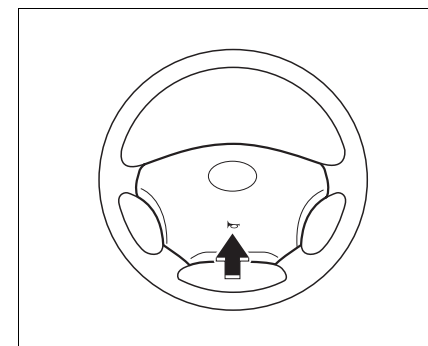
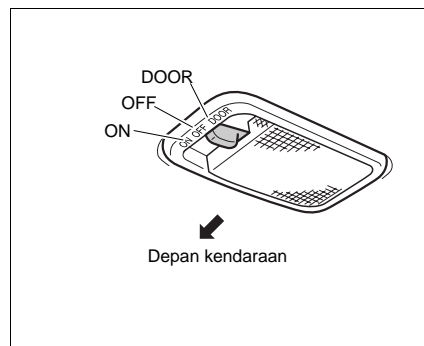

Tekan bagian yang ditunjukkan untuk membunyikan klakson.



Assist grip

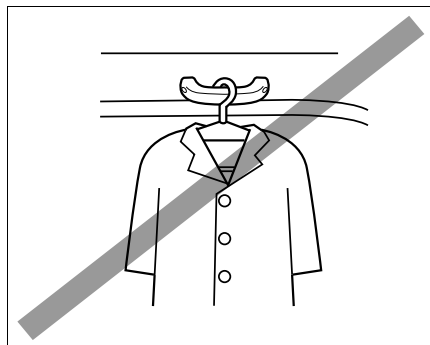

Assist grip disediakan untuk kenyamanan penumpang.

⚠ PERINGATAN
Jangan menggantung apapun pada assist grip. Hal ini dapat menghalangi pandangan pengemudi.

Sun visor

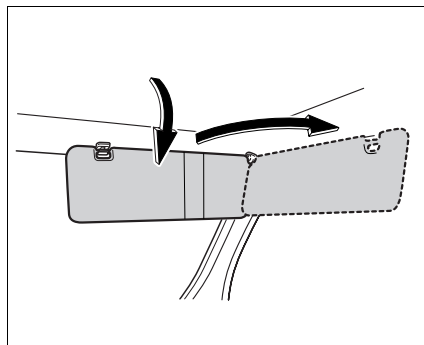

Turunkan sun visor untuk melindungi mata Anda dari cahaya matahari. Sun visor juga dapat dipindahkan untuk kaca pintu.

⚠ PERINGATAN
Kembalikan sun visor ke posisinya jika tidak digunakan. Pandangan Anda mungkin akan terhalangi sun visor.

Kaca rias (sisi penumpang depan)

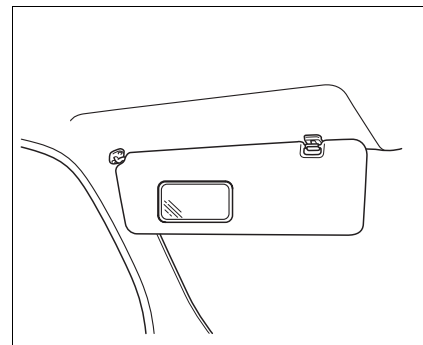

Turunkan sun visor untuk menggunakan kaca rias.



Glove box

Asbak

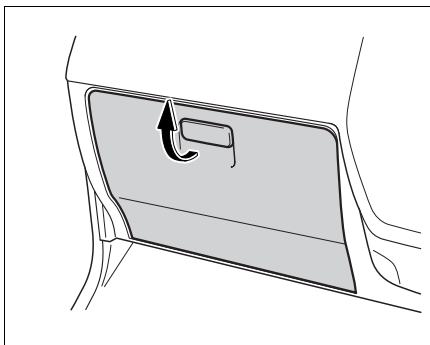

Tarik tuas untuk membuka pintu glove box dan untuk menutupnya tekan pintu tersebut sampai terkunci dengan aman.

⚠ PERINGATAN

Pastikan glove box tertutup ketika berkendara. Hal ini dapat mengurangi resiko cedera yang serius pada tubuh Anda jika terjadi kecelakaan atau pengereman mendadak.

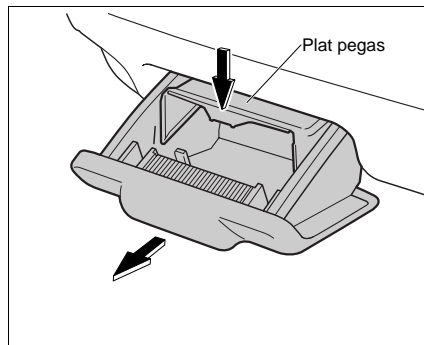

Tarik asbak untuk menggunakannya. Kembalikan asbak ke posisi sebelumnya setelah menggunakannya.

Melepas asbak.

Tarik asbak sejauh mungkin. Lepas asbak dengan sedikit menekan pada bagian plat pegas.

Memasang asbak

Pasang asbak ke tempatnya dengan menekan pada bagian plat pegas.

⚠ PERINGATAN

Untuk mencegah kebakaran;

- **Jangan gunakan asbak sebagai tempat sampah.**
- **Matikan rokok sebelum menutup asbak.**



Cup holder

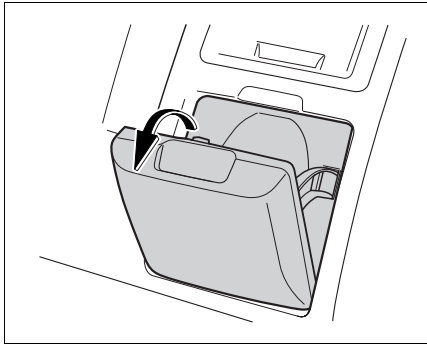

Tarik cup holder untuk menggunakan dan tekan untuk menutupnya.

⚠ PERHATIAN

Jika minuman mengenai radio, dll., ketika menggunakan cup holder, hal ini dapat menyebabkan masalah. Jadi, diperlukan perhatian lebih agar minuman tidak tumpah.

⚠ PERINGATAN

Pastikan cup holder tertutup ketika berkendara. Hal ini dapat mengurangi resiko cedera yang serius pada tubuh Anda jika terjadi kecelakaan atau pengereman mendadak.

Bottle holder

Depan

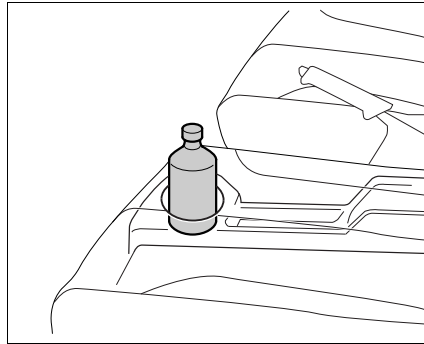

⚠ PERHATIAN

Jangan meletakkan sesuatu yang berisi minuman yang tidak ada penutupnya, seperti kaleng atau cangkir. Juga, jangan meletakkan botol berisi minuman yang tidak ada penutupnya. Ketika kendaraan direm, minuman mungkin akan tumpah.

Pintu depan

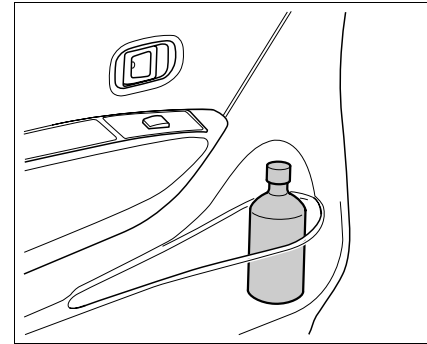

⚠ PERHATIAN

Jika minuman mengenai power window, dll., ketika menggunakan bottle holder, hal ini dapat menyebabkan masalah. Jadi, diperlukan perhatian lebih agar minuman tidak tumpah ketika pintu dibuka / ditutup atau pengereman mendadak.



Belakang

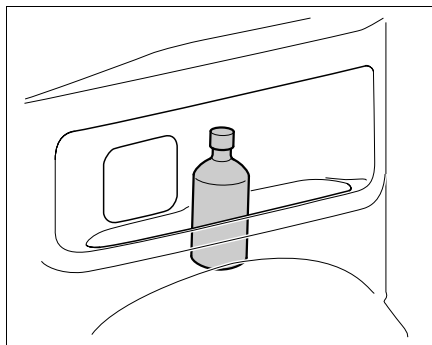

⚠ PERHATIAN

Jangan meletakkan sesuatu yang berisi minuman yang tidak ada penutupnya, seperti kaleng atau cangkir. Juga, jangan meletakkan botol berisi minuman yang tidak ada penutupnya. Ketika kendaraan direm, minuman mungkin akan tumpah.





Bab 10

Tips Mengemudi

Sebelum menghidupkan mesin.....	10-1
Menghidupkan mesin.....	10-1
Petunjuk pemindahan transmisi manual.....	10-2
Saat pemindahan (manual).....	10-3
Petunjuk pemindahan transmisi otomatis	10-4
Tips berkendara normal.....	10-7
Tips berkendara ekonomis	10-8
Sistem rem	10-8
Indikator keausan pad rem.....	10-10
Tips parkir	10-11
Power steering.....	10-12



Sebelum menghidupkan mesin

1. Lakukan pemeriksaan sebelum menghidupkan mesin. Lihat Bab 13.
2. Periksa keamanan di sekitar kendaraan sebelum memasuki kendaraan.
3. Pastikan rem parkir telah diaktifkan.
4. Posisikan tempat duduk, sudut sandaran dan sandaran kepala.
5. Atur kaca spion dalam dan luar.
6. Pasang sabuk keamanan.
7. Matikan lampu dan asesoris yang tidak diperlukan.
8. Periksa bahan bakar apakah bahan bakar cukup untuk perjalanan.

Menghidupkan mesin

⚠ PERHATIAN

- **Jangan terus menstarter mesin lebih dari 10 detik.**
- **Untuk mencegah mesin rusak, jangan memacu mesin berlebihan pada saat mesin dingin.**
- **Jaga kecepatan mesin konstan sampai mesin cukup panas.**

Prosedur menghidupkan mesin

Sistem Electronic Fuel Injection (EFI) secara otomatis mengontrol campuran udara-bahan bakar secara tepat pada saat menghidupkan mesin.

1. Tekan penuh pedal kopling dan tahan beberapa saat sampai mesin hidup (transmisi manual).
2. Pindahkan tuas transmisi ke posisi netral (transmisi manual) atau posisi  (transmisi otomatis).
3. Putar switch pengapian ke posisi "ON". Pastikan semua lampu peringatan menyala.
4. Dengan kaki Anda terlepas dari pedal akselerasi, putar kunci pada posisi "START" kemudian lepaskan.
5. Periksa apakah lampu-lampu peringatan mati kecuali lampu peringatan rem.



Hal-hal yang perlu diperhatikan untuk kendaraan yang dilengkapi transmisi otomatis

Untuk kendaraan yang dilengkapi transmisi otomatis, perhatian khusus seharusnya dilakukan untuk hal-hal sebagai berikut.

- Aktifkan rem parkir dan tuas transmisi ke posisi **P** sebelum menghidupkan mesin.
- Mesin juga dapat dihidupkan pada posisi **N**, tetapi disarankan untuk menghidupkan mesin pada posisi **P**.
- Untuk alasan keselamatan, sistem pemindahan dibuat sehingga tidak dapat menghidupkan mesin ketika tuas transmisi pada posisi **R**, **D**, **2** atau **L**.
- Jika mesin tiba-tiba mati saat berkendara, hidupkan mesin kembali dengan transmisi pada posisi **N**.
- Mesin tidak dapat dihidupkan dengan mendorong atau menarik.
- Pindahkan transmisi ketika mesin idling. Kendaraan akan bergerak tiba-tiba jika transmisi dipindahkan ke posisi **R**, **D**, **2** atau **L** ketika putaran mesin tinggi .

- Pindahkan transmisi dari posisi **P** atau **N** ke posisi yang lain dengan menekan pedal rem dengan kuat; jika tidak kendaraan akan tiba-tiba bergerak.

Petunjuk pemindahan transmisi manual

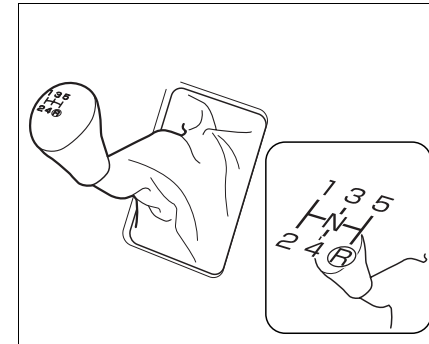

Pola pemindahan transmisi seperti terlihat pada gambar di atas.

Tekan penuh pedal kopling ketika memindahkan. Jika gigi transmisi tidak dapat pindah dengan mudah, lepas dan tekan kembali pedal kopling kemudian coba pindahkan lagi.

Transmisi didesain sedemikian sehingga tidak dapat pindah dari gigi 5 ke gigi mundur secara langsung.

Untuk memindahkan dari gigi 5 ke gigi mundur, terlebih dahulu pindahkan ke posisi netral kemudian pindahkan ke gigi mundur setelah kendaraan benar-benar berhenti.

10-2



Saat pemindahan Kecepatan yang disarankan saat pemindahan

Saat menaikkan atau menurunkan gigi sesuai dengan tabel di bawah adalah supaya konsumsi bahan bakar lebih ekonomis dan mesin lebih awet. Perlu diketahui bahwa pemindahan berdasarkan kecepatan sangat bervariasi, tergantung cuaca, kondisi jalan, dst.

Kecepatan yang disarankan saat pemindahan

km/jam

Gigi	Kecepatan
1 - 2 2 - 1	15
2 - 3 3 - 2	35
3 - 4 4 - 3	50
4 - 5 5 - 4	70

⚠ PERHATIAN

Pindahkan ke gigi mundur jika kendaraan benar-benar berhenti. Jika tidak, dapat mengakibatkan kerusakan transmisi.

Jika berkendara di turunan, pindah transmisi lebih rendah untuk mendapatkan pengereman mesin, hal ini tergantung kondisi jalan dan kecepatan kendaraan.

⚠ PERINGATAN

Hati-hati jika menurunkan transmisi di jalan licin. Mengabaikan peringatan ini dapat menyebabkan roda terkunci atau tergelincir dan kehilangan kontrol kemudi atau kecelakaan.

Kecepatan maksimum yang diizinkan

⚠ PERHATIAN

Jika kecepatan kendaraan Anda melebihi kecepatan maksimum yang diperbolehkan seperti pada tabel di bawah ini, jangan menurunkan gigi transmisi. Jika perhatian ini diabaikan kemungkinan mesin akan rusak.

Kecepatan maksimum yang diizinkan

km/jam

Gigi	Kecepatan
1	30
2	60
3	90
4	125
5	-



Petunjuk pemindahan transmisi otomatis

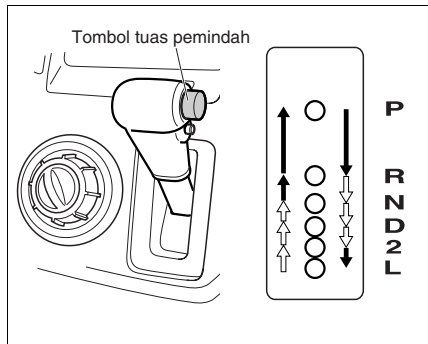

- ➔: Pindahkan tuas dengan menekan tombol pada tuas.
⇨: Pindahkan tuas tanpa menekan tombol pada tuas.

Berikut ini menunjukkan fungsi dari setiap posisi.

- Ⓟ...Untuk parkir kendaraan, menghidupkan mesin dan melepas kunci pengapian.
- Ⓡ...Untuk memundurkan kendaraan.
- Ⓝ...Netral
Mesin dapat dihidupkan pada posisi ini. Hal ini, bagaimanapun juga, disarankan saat menghidupkan mesin pada posisi Ⓟ untuk memastikan tujuan keselamatan.
- ⓓ...Untuk berkendara normal
Perpindahan gigi secara otomatis antara gigi 1 dan gigi overdrive berdasarkan kecepatan kendaraan.
- 2...Untuk pengereman mesin atau akselerasi yang cepat.
Perpindahan gigi secara otomatis antara gigi 1 dan gigi 2 berdasarkan kecepatan kendaraan.
- Ⓛ...Untuk pengereman mesin yang efektif
Transmisi tidak akan berpindah dari gigi 1.

CATATAN

- Mesin hanya bisa dihidupkan pada posisi Ⓟ atau Ⓝ.
- Untuk mencegah terjadi kesalahan, untuk operasi ➔, tuas tidak dapat dipindahkan kecuali dengan menekan tombol pada tuas untuk mencegah kesalahan pengoperasian.
Periksa indikator untuk mengetahui posisi transmisi sekarang.
- Pada kendaraan dengan transmisi otomatis yang dikontrol secara elektrik, jika temperatur minyak transmisi masih rendah sesaat setelah kendaraan berjalan, transmisi tidak akan naik secara otomatis ke gigi 3 atau 4. Ketika temperatur minyak transmisi sudah tinggi, transmisi akan naik secara otomatis.



Switch overdrive

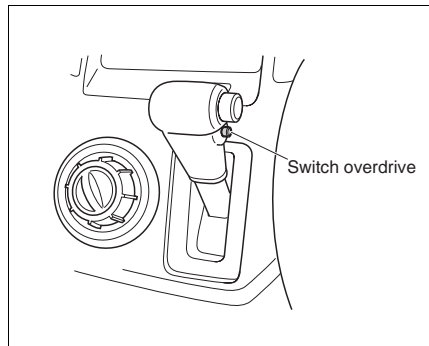

Overdrive on

Posisi tersebut digunakan untuk kondisi berkendara normal. Fungsi transmisi sebagai transmisi otomatis dengan 4 kecepatan.

Overdrive off

Tekan switch untuk mematikan overdrive. Lampu indikator pada meter kombinasi akan menyala. Tekan kembali untuk menyalakan overdrive.

Posisi ini digunakan ketika pengereman mesin diperlukan pada turunan atau tanjakan yang kondisinya lancar dan tidak membutuhkan banyak perpindahan gigi transmisi. Fungsi transmisi sebagai transmisi otomatis dengan 3 kecepatan.

Saat mulai bergerak

Ketika menekan pedal rem dengan kuat, posisikan tuas transmisi ke **D** (atau **2** atau **L**) untuk maju atau ke **R** untuk mundur.

Setelah membebaskan rem parkir, gerakkan kendaraan dengan membebaskan pedal rem pelan-pelan.

⚠ PERINGATAN

- **Jangan mengoperasikan tuas ketika menekan pedal akselerasi. Kendaraan mungkin akan bergerak secara tiba-tiba.**
- **Jika putaran mesin tinggi (saat baru menghidupkan mesin, saat pemanasan atau ketika switch A/C menyala), tekan pedal rem dengan kuat, karena mungkin kendaraan akan bergerak.**



Saat berkendara

- Gunakan **D** untuk pengendaraan normal.
- Operasi manual dari **L** ke **2** atau **D** juga dapat dilakukan.
- Ketika diperlukan akselerasi yang cepat, tekan pedal akselerasi penuh. Meskipun posisi tuas pada **D**, transmisi akan turun secara otomatis ke gigi 2 atau 1 tergantung dari kecepatan kendaraan.
- Jika mesin tiba-tiba mati saat kendaraan berjalan, hidupkan dengan posisi transmisi pada **N**. Bagaimanapun, disarankan menghidupkan mesin dengan posisi di **P**.
- Jika Anda berkendara di turunan yang curam, pindah gigi transmisi lebih rendah untuk mendapatkan pengereman mesin, hal ini tergantung dari kondisi jalan dan kecepatan kendaraan.

⚠ PERINGATAN

Hati-hati jika menurunkan transmisi di jalan licin. Mengabaikan peringatan ini menyebabkan roda terkunci atau tergelincir dan kehilangan kendali atau kecelakaan.

⚠ PERHATIAN

Pindahkan ke **P atau **R** setelah kendaraan benar-benar berhenti. Jika Anda memindah saat kendaraan bergerak, dapat menyebabkan transmisi akan rusak.**

Kecepatan maksimum yang diizinkan

⚠ PERHATIAN

Jika kendaraan Anda melebihi kecepatan yang diizinkan seperti pada tabel di bawah, jangan menurunkan transmisi. Mengabaikan perhatian ini dapat mengakibatkan mesin menjadi rusak.

Kecepatan maksimum yang diizinkan

km/jam

Posisi	Kecepatan
L	40
2	80
O/D OFF	135
O/D ON	-



Tips berkendara normal

Saat berhenti

Tekan dengan kuat pedal rem dengan posisi tuas tetap atau pada **N**.
Jika Anda berhenti lama, gunakan rem parkir dengan posisi tuas pada **N**.

⚠ PERINGATAN

Jika pedal rem tidak ditekan kuat dan posisi tuas pada **L**, **2**, **D** atau **R** the kemungkinan kendaraan akan bergerak.

Untuk mencegah kendaraan bergerak secara tiba-tiba;

- Gunakan rem parkir jika berada pada jalan tanjakan atau turunan.
- Keep Jaga pedal rem tertekan ketika me-mindahkan dari posisi **N** ke posisi lain.

Parkir atau berhenti

Setelah kendaraan benar-benar berhenti, gunakan rem parkir dan pindahkan tuas transmisi ke **P** dengan menekan pedal rem.

⚠ PERINGATAN

- Pindahkan tuas transmisi ke **P** dengan benar, untuk mencegah kendaraan bergerak secara tiba-tiba.
- Jangan memacu kendaraan berlebihan.

Ketika Anda melepas kunci pengapian, disarankan posisi switch pengapian pada "LOCK" setelah memposisikan tuas transmisi pada posisi **P**. Kebiasaan ini diperlukan untuk memastikan ketika Anda menghidupkan kembali kendaraan sudah dalam keadaan aman.

⚠ PERINGATAN

Turunkan kecepatan jika melewati jalan yang berliku-liku atau kasar.

⚠ PERHATIAN

- Jangan meletakkan kaki pada pedal kopling ketika berkendara, atau jangan menahan kendaraan dengan kopling untuk berhenti pada jalan menanjak. Ini dapat menyebabkan kopling menjadi cepat aus.
- Jangan mengendarai dengan tuas transmisi pada posisi netral. Ini dapat mengakibatkan transmisi menjadi over heating.
- Jangan memegang tuas transmisi saat mengendarai. Karena dapat menyebabkan transmisi pindah ke kecepatan lain.
- Jangan langsung memacu mesin saat perpindahan transmisi. Karena dapat menyebabkan mesin menjadi over heating.
- Jangan melewati genangan air jika genangan air melebihi ketinggian ban, Jalankan kendaraan perlahan-lahan di jalan yang penuh genangan air (banjir).



Tips berkendara ekonomis

- Jangan memacu kendaran secara berlebihan. Hindari akselerasi yang tiba-tiba atau pengereman tidak normal. Pertahankan kecepatan selama mungkin.
- Hindari kecepatan tinggi yang tidak perlu.
- Sebaiknya menggunakan gigi transmisi tertinggi jika berkendara dengan kecepatan tinggi. Hal ini dapat mengurangi noise, selain itu sangat baik dalam pemakaian bahan bakar.
- Saat berkendara usahakan jangan berhenti jika tidak diperlukan, karena untuk bergerak dari posisi berhenti dibutuhkan bahan bakar yang lebih.
- Dengan cara berkendara yang hati-hati dan selalu melakukan perawatan, hal ini dapat menjaga kemampuan mesin selalu maksimal dan juga akan menghemat bahan bakar.
- Hindari pemuatan barang yang berlebihan.
- Jangan membiarkan mesin idling bila tidak diperlukan.
- Matikan A/C jika tidak diperlukan.
- Lepas tempat barang di atas (roof rack) jika tidak diperlukan.

10-8

Sistem rem

Sistem rem dengan tandem master silinder

Kendaraan Anda dilengkapi tandem master silinder. Setiap sistem rem bekerja secara terpisah.

Jika salah satu rem tidak bekerja maka rem yang lain tetap bekerja. Akan tetapi gaya pengereman yang dibutuhkan akan lebih besar, dan juga jarak kendaraan untuk berhenti menjadi lebih panjang. Terlebih lagi, lampu peringatan rem akan menyala.

⚠ PERINGATAN

Jangan melanjutkan berkendara bila sistem rem bermasalah. Segera periksakan sistem tersebut.

Booster rem

Booster rem menggunakan kevakuman manifold mesin untuk membantu pengereman.

⚠ PERINGATAN

Jika mesin mati saat berjalan, maka akan dibutuhkan tenaga yang lebih besar dari biasanya dan juga jarak kendaraan untuk berhenti akan lebih jauh.

Hal-hal yang perlu diperhatikan saat pengereman

⚠ PERINGATAN

- Jangan menekan pedal rem secara mendadak jika ban dalam keadaan kempes. Hal ini dapat mengakibatkan kendaraan kehilangan kontrol kemudi.
- Pastikan alas lantai tidak mengganggu langkah pedal.
- Efektifitas pengereman akan berkurang oleh embun atau garam. Tekan pedal rem berulang-ulang untuk menghilangkan embun atau garam.
- Jangan meletakkan kaki pada pedal rem ketika berkendara. Hal ini dapat mengakibatkan rem over heating.
- Jangan terus-menerus menekan pedal rem saat jalan turunan, turunkan gigi transmisi untuk pengereman mesin.

A.B.S. (Anti-lock Braking System)

A.B.S. (Anti-lock Braking System) adalah sistem untuk mencegah roda-roda terkunci saat pengereman yang berat atau pengereman pada permukaan jalan yang licin, dengan demikian meningkatkan stabilitas dan pengendalian.

Misalnya dimana pedal rem bergetar atau mengeluarkan bunyi ketika pedal rem ditekan. Hal ini menunjukkan A.B.S masih berfungsi dengan baik.

Terlebih lagi, Anda mungkin akan mendengar bunyi yang berasal dari ruang mesin untuk beberapa detik ketika kendaraan mencapai kecepatan tertentu setelah bergerak dari kondisi diam.

Ini bukan gejala abnormal, bunyi berasal dari sistem A.B.S. yang sedang initial, self- diagnosis.

⚠ PERHATIAN

- Kendaraan Anda, walaupun dilengkapi dengan A.B.S., masih memerlukan jarak untuk berhenti. Selalu jaga jarak aman dengan kendaraan yang ada di depan kendaraan Anda.
- Jangan berkendara dengan kecepatan yang berlebihan, walaupun dilengkapi dengan A.B.S. Selalu berkendara dengan aman. Selalu perhatikan kondisi jalan ketika berkendara.
- Dibandingkan dengan tanpa A.B.S., jarak pengereman untuk kendaran dilengkapi A.B.S. mungkin akan lebih jauh pada kondisi jalan yang kasar, berkerikil atau licin. Pada kondisi jalan tersebut, kurangi kecepatan kendaraan.
- Jika A.B.S. sedang bermasalah, lampu peringatan (⚠) akan nyala. Meskipun dalam kondisi tersebut, kemampuan pengereman secara normal masih berfungsi, walaupun A.B.S. tidak berfungsi. Ketika lampu menyala, segera periksakan ke bengkel resmi Daihatsu.





Indikator keausan pad rem

- Setelah mesin hidup atau saat kendaraan berjalan, jika lampu peringatan A.B.S. menyala dan tidak mati kembali, hanya roda belakang mungkin terkunci karena pengereman yang berat, ini menyebabkan kendaraan tidak stabil. Untuk kasus ini, hindari pengereman yang berat dan segera periksakan kendaraan Anda ke bengkel resmi Daihatsu.

CATATAN

- Sistem A.B.S. tidak akan bekerja untuk kecepatan kendaraan 10 km/h atau kurang. Sistem berfungsi sama dengan pengereman normal.
- Pastikan untuk tetap menekan pedal rem dengan kuat ketika pengereman berat. Jika Anda melepaskan pedal rem, sistem A.B.S. tidak akan memberikan pengaruh yang diharapkan.
- Jangan pernah pumping braking*. Jika Anda melakukan pumping braking, jarak pengereman akan semakin jauh.
 - * "Pumping braking" lihat pada metode pengereman dengan menekan pedal sedikit demi sedikit dalam beberapa tahap.
- Ketika pedal rem ditekan dengan cepat, rem akan bekerja dengan kuat. Hasilnya, dapat terjadi dimana A.B.S. tidak bekerja.

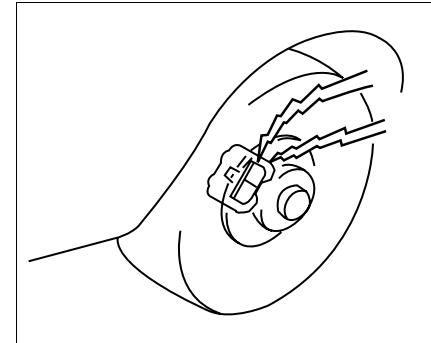

Indikator keausan pad rem pada rem depan adalah jika pad rem telah aus akan terjadi bunyi sebagai peringatan.

⚠ PERINGATAN

Jangan terus menggunakan pad rem yang telah aus. Hal ini dapat mengurangi kemampuan pengereman dan menyebabkan kecelakaan. Segera periksakan atau ganti pad dan piringan.



Tips parkir

⚠ PERINGATAN

- Ketika kendaraan Anda parkir atau berhenti, pastikan tidak ada benda yang mudah terbakar di bawah kendaraan seperti rumput kering atau oli. Temperatur pipa exhaust kemungkinan sangat tinggi dan dapat membakar benda yang mudah terbakar tersebut.
- Saat Anda parkir kendaraan, gunakan selalu rem tangan. Pindahkan tuas transmisi pada gigi 1 untuk jalanan menurun dan pada gigi mundur untuk jalanan naik, atau ke **P** untuk transmisi otomatis.

Rem parkir

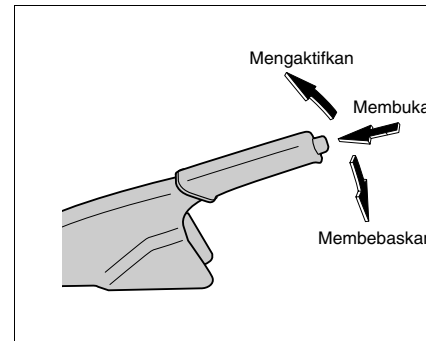

Tarik tuas ke atas untuk mengaktifkan rem parkir.

Untuk membebaskan rem parkir, tarik sedikit ke atas dan tekan tombol dengan ibu jari Anda. Kemudian, turunkan tuas sampai penuh.

⚠ PERHATIAN

Ketika berkendara, pastikan rem parkir benar-benar bebas dan lampu peringatan rem mati. Rem parkir yang masih sedikit aktif menyebabkan rem overheating, dan mengakibatkan pad dan drum akan cepat aus.

Parkir di tanjakan/turunan

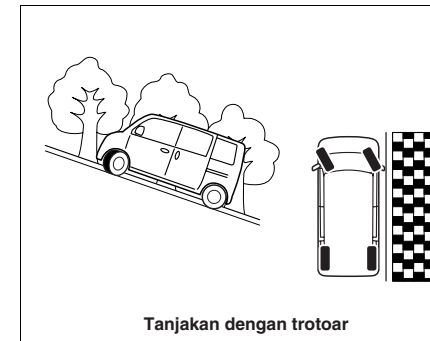

Ketika parkir di tanjakan, putar roda depan sampai menyentuh trotoar sehingga kendaraan tidak akan berjalan / mengguling. Aktifkan rem parkir, dan posisikan tuas transmisi ke **P** (transmisi otomatis) atau ke gigi 1 atau mundur (transmisi manual). Jika perlu, ganjal roda-rodanya.



Power steering

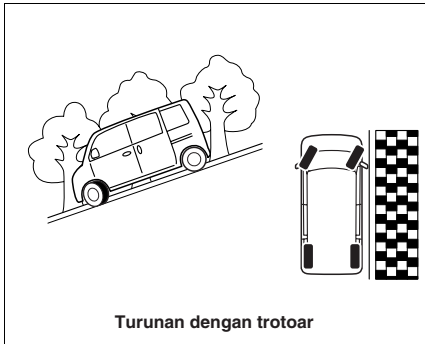

Power steering pada kendaraan Anda adalah tipe tekanan hydraulic yang digerakkan oleh mesin.

Oleh karena itu, pengoperasian steering akan lebih berat jika mesin mati.

⚠ PERHATIAN

**Jika Anda menemukan masalah, perik-
sakan kendaraan Anda ke bengkel res-
mi Daihatsu.**



Bab 11

Jika dalam keadaan darurat

Jika mesin tidak bisa start.....	11-1
Jump-starting.....	11-2
Mesin overheating.....	11-4
Peralatan	11-5
Ban bocor.....	11-7
Penarikan kendaraan (towing)	11-14
Bunyi-bunyi peringatan	11-17



Jika mesin tidak bisa start

Jika starter tidak berputar

Jika suara klakson terlalu pelan, atau lampu besar redup, pertama periksa baterai.

Lihat Bab 14.

Jika baterai kosong, lakukan jump-start.

Jika penyebab masih belum jelas, periksakan kendaraan di bengkel resmi Daihatsu Anda.

⚠ PERINGATAN

Jangan start dengan cara mendorong atau menarik kendaraan. Hal ini dapat mengakibatkan kendaraan rusak atau terjadi kecelakaan.

Jika starter berputar

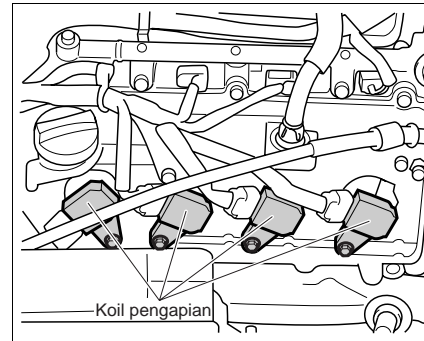

1. Periksa pengukur bahan bakar. Jika lampu peringatan bahan bakar berkedip, bahan bakar pada tangki mungkin telah habis. Isilah kembali tangki bahan bakar.
2. Jika bahan bakar masih cukup, pastikan untuk memeriksa busi dan koil pengapian apakah sudah terpasang dengan tepat dan kabel busi dan koil pengapian telah tersambung dengan benar.

⚠ PERHATIAN

Jika mesin masih tidak bisa start, atau lampu peringatan malafungsi  berkedip atau menyala, mesin memerlukan perbaikan atau penyetulan. Segera hubungi bengkel resmi Daihatsu. Melanjutkan berkendara dengan kondisi tersebut dapat mengakibatkan kerusakan yang fatal pada catalytic converter, dll.



Jump-start

⚠ PERINGATAN

Ikutilah petunjuk-petunjuk berikut untuk menghindari cedera serius dan kerusakan pada kendaraan Anda. Sebagai tambahan, ikuti juga petunjuk pembuat kabel jumper.

- Jika tidak dapat melakukan jump-start, hubungi bengkel resmi Daihatsu yang terdekat untuk melakukan.
- Sebelum melakukan jump-start, lihat "Melakukan perawatan sendiri".
- Baterai berisi asam sulfat yang sangat beracun dan merusak. Gunakan kaca mata pelindung dan hati-hati jangan sampai bagian tubuh Anda, pakaian atau kendaraan terkena cipratan air baterai. Jika kulit atau mata Anda terkena cipratan air baterai, lepas pakaian yang terkena cipratan bersihkan selama 15 menit. Segera pergi ke dokter. Selama perjalanan tempelkan kain basah pada bagian yang terkena cipratan.

- Jika air baterai tertelan oleh Anda, minum air putih atau susu sebanyak mungkin dan segera pergi ke dokter yang terdekat.
- Jauhkan api dari baterai, karena dapat menyebabkan baterai meledak.
- Jangan melakukan jump-start jika air baterai kurang.
- Jauhkan anak-anak dari baterai.
- Lakukan jump-start di tempat yang ventilasinya cukup baik.

⚠ PERHATIAN

- Gunakan baterai booster 12 volt. Penggunaan baterai dengan voltase lebih tinggi dapat mengakibatkan kerusakan fatal pada perlengkapan elektronik seperti relay atau radio. Jangan melakukan jump-start kecuali Anda yakin dengan voltasenya.
- Kapasitas (AH Rating) dari baterai booster tidak boleh kurang dari baterai yang kosong.
- Bersihkan cipratan air baterai pada cat kendaraan Anda.

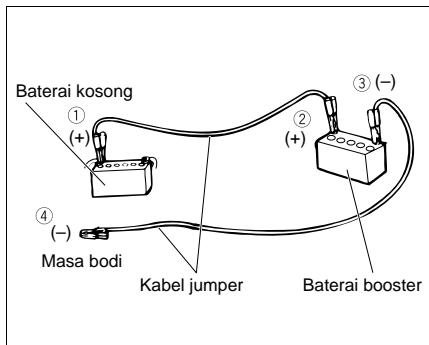

1. Jika baterai booster sudah terpasang pada kendaraan lain, jaga jarak kendaraan.
Matikan semua lampu dan aksesoris yang tidak diperlukan pada kendaraan. Pindahkan transmisi pada posisi netral (transmisi manual) atau ke  (transmisi otomatis).
Aktifkan penuh rem parkir.
2. Buka semua tutup baterai booster dan baterai yang kosong (jika dilengkapi).
3. Hidupkan mesin kendaraan yang menggunakan baterai booster dan biarkan beberapa menit pada 2000 rpm.

4. Pastikan switch pengapian pada kendaraan dengan baterai kosong pada posisi "LOCK".
5. Sambung kabel jumper seperti urutan yang terlihat pada gambar. Sambungkan kabel dari terminal negatif baterai booster ke massa bodi. Jangan menyambung baterai dengan cara menempelkan saja. Pastikan tersambung dengan aman.

⚠ PERINGATAN

Menghindari hubungan singkat;

- Kabel jumper harus dalam kondisi baik.
- Jangan menghubungkan kabel dari terminal negatif baterai booster pada atau dekat dengan komponen yang bergerak, atau terminal negatif baterai yang kosong.
- Jangan biarkan penjepit kabel jumper menyentuh apapun kecuali terminal yang benar atau massa.
- Jangan biarkan penjepit kabel jumper saling menyentuh satu dengan lainnya pada saat memasangnya.

6. Hidupkan mesin kendaraan yang baterainya kosong. Setelah mesin hidup, naikan putarannya hingga 2000 rpm untuk beberapa menit.
7. Hati-hati ketika melepas kabel jumper, lepaskan kabel negatif terlebih dahulu kemudian kabel positif.
8. Periksa larutan elektrolit baterai, bila kurang isi sampai batas garis "UPPER". Anda tidak perlu menambahkan air untuk perawatan baterai gratis.
9. Pastikan tutup baterai tepat pada posisinya (jika dilengkapi).

Jika mesin masih tidak bisa hidup walaupun setelah beberapa kali mencoba atau Anda kurang yakin mengenai penyebab baterai yang kosong, periksakan kendaraan Anda ke bengkel resmi Daihatsu.





Mesin overheating

Bila mesin overheat, mesin mengeluarkan bunyi "ting-ting" dan kemampuan mesin akan menurun serta jarum pengukur temperatur pendingin mesin menunjukkan overheating.

Jika terjadi overheat, lihat PERINGATAN berikut ini dan ikuti sesuai prosedur.

⚠ PERINGATAN

Untuk mengurangi resiko dari terbakar atau cedera yang serius;

- **Biarkan mesin dingin sebelum memeriksa komponen yang ada di ruang mesin.**
- **Jangan mencoba membuka tutup radiator jika mesin dan radiator masih panas. Tekanan di dalam radiator masih tinggi, air panas dapat menyembur keluar.**
- **Jangan membuka kap jika uap air masih keluar.**
- **Jangan menyentuh atau mendekati kipas radiator jika mesin masih bekerja.**

1. Parkir kendaraan di tempat yang aman dan matikan A/C.

2. Jika uap air masih keluar dari kap, segera matikan mesin. Biarkan kap tertutup sampai uap air tidak keluar lagi. Ketika uap air sudah tidak keluar lagi, hidupkan mesin dengan membuka kap mesin untuk ventilasi bagian dalam ruang mesin.
3. Jika tidak ada uap yang keluar dari kap, buka kap mesin sebagai ventilasi dengan kondisi mesin hidup.
4. Periksa secara visual komponen mesin. Jika komponen mesin terjadi masalah seperti berikut ini, segera matikan mesin dan hubungi bengkel resmi Daihatsu.
 - Jika kipas pendingin tidak berputar;
 - Jika uap atau air panas keluar dari pipa-pipa atau yang lain, dll.;
 - Jika air pada reservoir radiator kosong;
 - Jika drive belt putus;
5. Matikan mesin jika jarum pengukur temperatur pendingin mesin menunjukkan overheating.
6. Setelah mesin benar-benar dingin, periksa komponen-komponennya.
7. Periksa ketinggian air pendingin apakah sudah sesuai, drive belt dari kekendoran, sirip-sirip radiator (bagian yang meradiasikan panas) dari kotoran yang terselip atau menempel.
8. Tambahkan pendingin mesin jika ketinggiannya tidak sesuai. (lihat Bab 14)
9. Segera periksakan kendaraan Anda ke bengkel resmi Daihatsu .

Mesin akan lebih mudah overheat pada musim panas. Berikut ini harus diperiksa secara berkala:

- Kebocoran pada sistem pendingin.
- Ketinggian air radiator dan reservoir.
- Sirip-sirip radiator tersumbat.
- Tegangan drive belt.

Bila mesin sering kali overheat, segera periksakan sistem pendingin ke bengkel resmi Daihatsu Anda.



Peralatan

Dongkrak

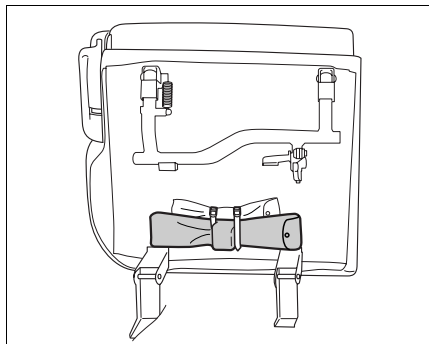

Dongkrak tersimpan di bawah tempat duduk belakang.

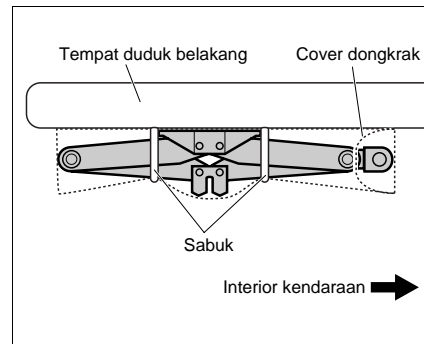

Melepas

Lepas sabuk dan keluarkan dongkrak dari covernya.

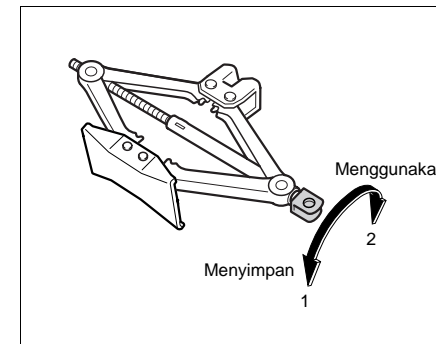

Menyimpan

1. Kendorkan dongkrak dengan memutaranya ke arah 1.
2. Simpan dongkrak ke dalam cover sesuai arah yang ditunjukkan pada gambar. Ikat dongkrak menggunakan dua sabuk sehingga dongkrak tidak bergerak.



Tas peralatan

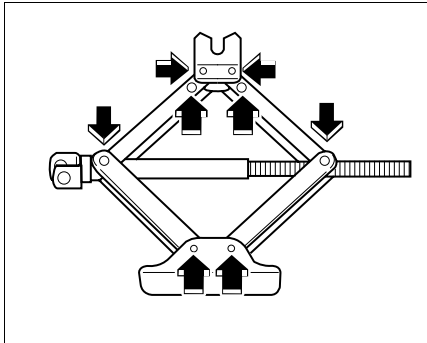

Petunjuk perawatan

- Berikan gemuk pada bagian engsel dan ulir.
- Pastikan tidak ada distorsi atau keretakan pada dongkrak. Jika ada, ganti dongkrak dengan yang baru.

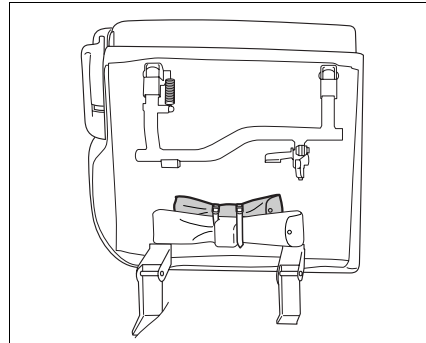

Tas peralatan tersimpan di bawah tempat duduk belakang.

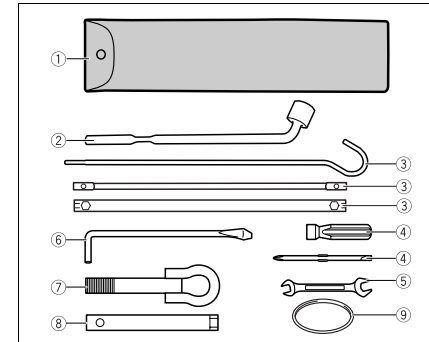

- ① Tas peralatan
- ② Kunci roda
- ③ Handel dongkrak
- ④ Obeng
- ⑤ Spanner (10 × 12)
- ⑥ Handel kunci busi
- ⑦ Hook penarikan
- ⑧ Kunci busi
- ⑨ Sabuk/karet tas peralatan

CATATAN

Tahan peralatan menggunakan karet sehingga jika peralatan tergoyang tidak menimbulkan bunyi.



Ban bocor

⚠ PERINGATAN

- Jika ban kendaraan Anda bocor, segera menepi dari jalan. Hindari mengganti ban di jalan yang miring.
- Pastikan semua penumpang keluar dari kendaraan menuju tempat yang aman.
- Pastikan rem parkir diaktifkan, dan posisikan tuas transmisi manual pada gigi 1 atau mundur atau transmisi otomatis ke **P**.
- Ketika melepas ban cadangan, berhati-hatilah agar tangan atau kaki Anda tidak menyentuh pipa exhaust (knalpot). Karena pipa exhaust sangat panas setelah berkendara, tangan dan kaki Anda mungkin akan terbakar jika menyentuh pipa exhaust.

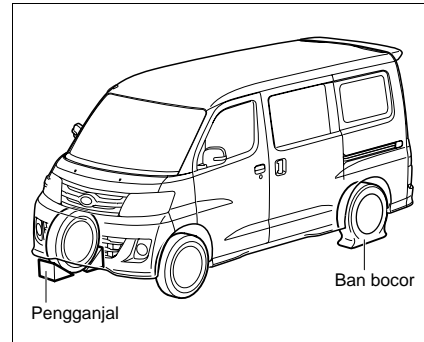

Ganjal ban yang posisinya diagonal dengan ban bocor, pada sisi luar kendaraan. Lokasi penganjalan tersebut merupakan yang paling efektif. Supaya lebih aman, ganjal semua ban pada sisi dalam kendaraan, jika memungkinkan.

Ban cadangan

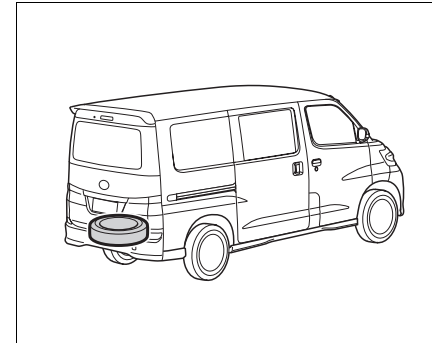

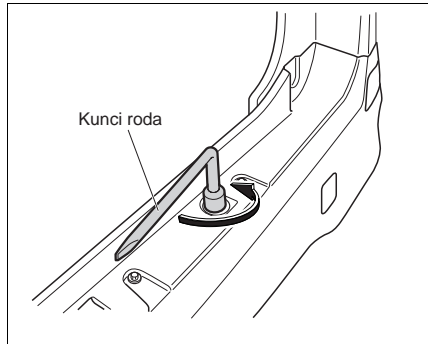

Melepas / menyimpan ban cadangan

1. Buka pintu belakang.
2. Kendorkan baut, menggunakan kunci roda, sehingga tempat ban cadangan longgar.

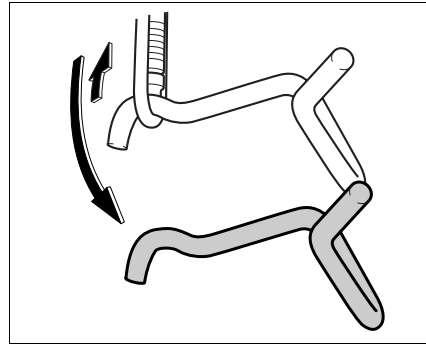

3. Lepas tempat ban cadangan dari pengaitnya dengan sedikit mengangkatnya.

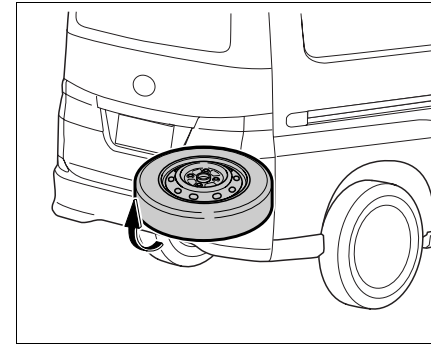

4. Balik prosedur melepas untuk menyimpan ban cadangan. ketika menyimpan ban cadangan ke tempatnya, dengan logo roda menghadap ke atas, gantung ban cadangan di bagian tengah braket tempat ban cadangan.
Jika ban cadangan tidak bisa digantungkan pada pengaitnya, naikkan bagian paling belakang ban cadangan ke arah seperti yang ditunjukkan pada gambar untuk menggantungkan ban cadangan pada pengaitnya.



Melepas / memasang ban

⚠ PERINGATAN

Pastikan ban cadangan tersimpan dengan benar. Jika tidak, ban cadangan akan terjatuh ketika kendaraan berjalan, mengakibatkan kecelakaan yang tak terduga.

CATATAN

- Jika memasang ban bocor di tempat ban cadangan, pastikan untuk menempatkan ban tersebut (permukaan yang terdapat logo) menghadap ke atas.
- Dimungkinkan bahwa ban bocor tidak dapat dipasang dengan benar di tempat ban cadangan jika udara yang tersisa masih cukup banyak. Jika hal tersebut terjadi, pasang ban bocor setelah udara yang tersisa telah benar-benar habis.

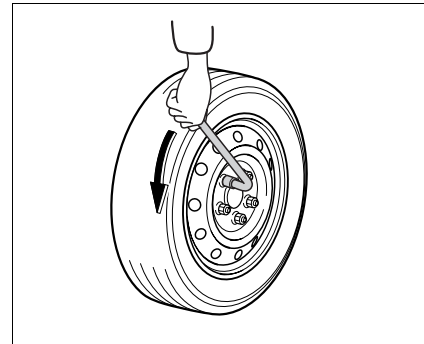

1. Kendorkan semua mur menggunakan kunci roda.
Jangan melepas mur roda.

⚠ PERINGATAN

Hati-hatilah jangan sampai cedera karena tergelincir saat menggunakan kunci roda.

2. Disediakan empat lokasi untuk mendongkrak. Masing-masing dua pada tiap sisi seperti yang ditunjukkan pada gambar.
Pasang dongkrak di salah satu tempat yang dekat dengan ban yang bocor.

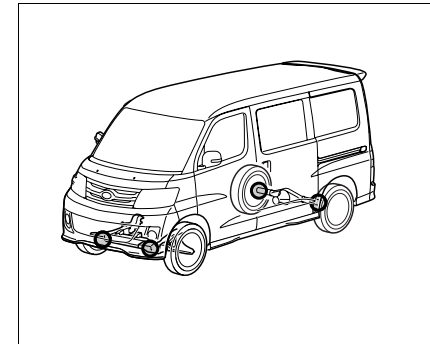

⚠ PERINGATAN

Untuk menghindari dongkrak terlepas dan mengakibatkan cedera serius;

- Dongkrak harus digunakan di tempat datar. Jika diperlukan, tambahkan papan datar di bawah dongkrak agar dongkrak lebih stabil.
- Disarankan untuk mengganjal roda-roda, dan pastikan tidak ada orang di dalam kendaraan ketika mendongkrak.
- Jangan sampai orang / bagian tubuh berada di bawah kendaraan yang sedang didongkrak; gunakan support stand.

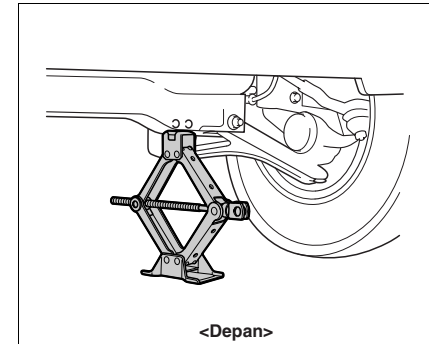
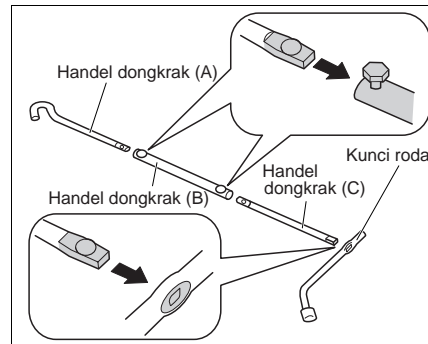

- **Gunakan dongkrak yang disediakan pada kendaraan Anda hanya untuk mengganti roda.**
- **Jangan mendongkrak kendaraan lain atau benda lain menggunakan dongkrak tersebut.**
- **Pasang dongkrak di lokasi yang ditunjukkan.**
- **Jangan menggoyang atau mendorong kendaraan yang didongkrak.**
- **Jangan menghidupkan mesin kendaraan yang didongkrak.**
- **Segera turunkan barang bawaan yang berat dari kendaraan sebanyak mungkin.**

3. **Pasang handel dongkrak dengan meluruskan bagian handel dongkrak (A), (B) dan (C) menggunakan baut dan kemudian pasang handel tersebut ke bagian kunci roda.**

11-10

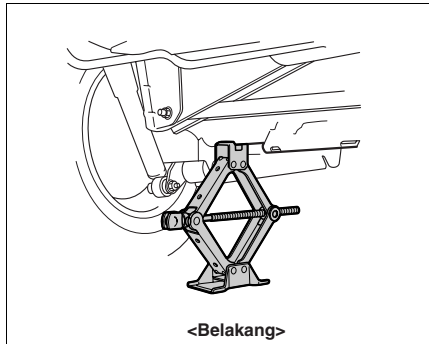

<Belakang>

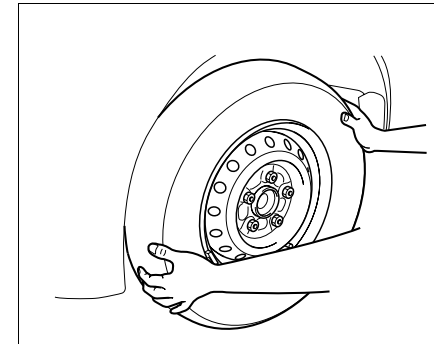
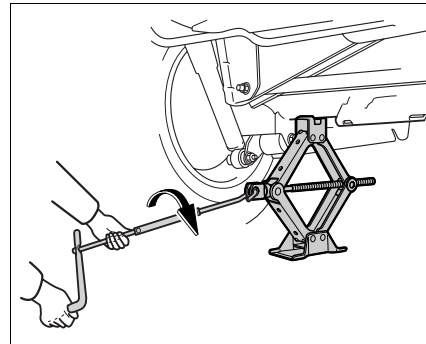

4. Masukkan handel dongkrak pada ulir dongkrak dan putar searah jarum jam untuk menaikkan kendaraan. Dongkrak kendaraan pelan-pelan sampai ban terangkat dari permukaan jalan dan cukup untuk melepas dan memasang ban kendaraan.

⚠ PERINGATAN

Letakan ban cadangan di bawah kendaraan di dekat lokasi penggantian ban. Tindakan ini akan sangat berguna untuk menghindari bahaya jika dongkrak tiba-tiba terlepas.

5. Lepas mur-mur roda dan ganti ban bocor dengan ban cadangan.

⚠ PERINGATAN

- Letakan ban bocor sedemikian sehingga ban tidak terjatuh.
- Kami sarankan untuk menggunakan sarung tangan. Ban bocor mungkin masih panas.

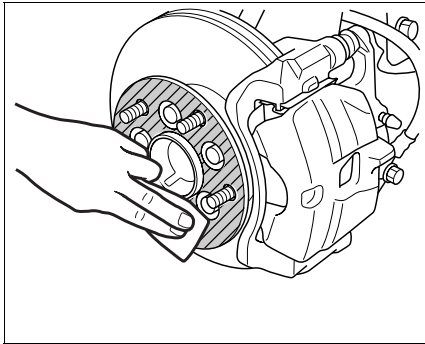

- Bersihkan korosi dan kotoran yang terdapat pada rem tromol, disk, dan permukaan ulir menggunakan kain sebelum memasang ban cadangan. Pemasangan ban yang tidak tepat atau kontak ban dengan permukaan tempat ban terpasang masih terdapat celah mengakibatkan kendaraan bergetar dan mur roda terlepas ketika kendaraan berjalan.

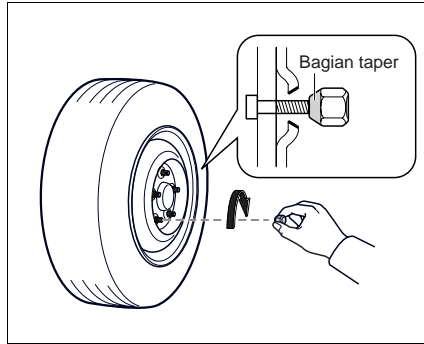

6. Pasang kembali semua mur roda dan kencangkan sampai roda tidak kendur. Pastikan bagian taper pada mur roda telah masuk pada lubangnya. Jangan mengencangkan mur roda dengan kuat terlebih dulu.

⚠ PERHATIAN

Jangan memberi oli pada mur roda. Hal ini dapat menyebabkan roda terlepas saat kendaraan berjalan.

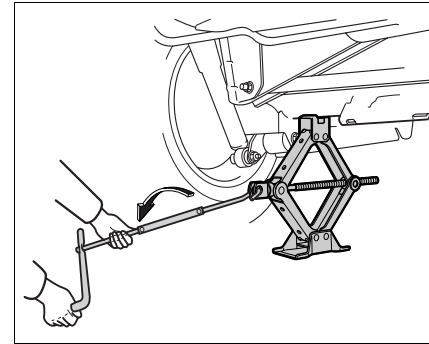

7. Masukkan handel dongkrak pada ulir dongkrak dan putar berlawanan arah jarum jam untuk menurunkan kendaraan.

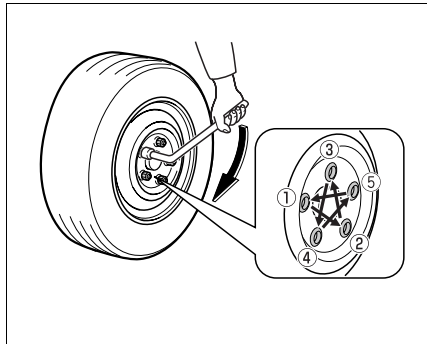

8. Kencangkan mur roda sesuai urutan digonal seperti pada gambar.
Torsi pengecangan: 88.3 - 117.7 N·m
(9.0 - 12.0 kgf-m)
Setelah beberapa saat, periksa apakah mur roda masih kencang.

⚠ PERHATIAN

Jangan kencangkan mur roda menggunakan peralatan lain atau dengan cara menginjaknya.

Hal ini dapat merusak ulir.

9. Pastikan dengan memukul pelan bagian center cap.

10. Periksa tekanan udara dari ban penganti dan setel sesuai spesifikasi. Pasang tutup katup pengisian udara.

⚠ PERHATIAN

Tekanan udara ban cadangan yang terpasang lebih tinggi dari spesifikasi. Pastikan untuk menyesuaikan setelah pemasangan.

11. Simpan semua peralatan, dongkrak, handel dongkrak dan ban bocor dengan aman.

⚠ PERINGATAN

Jika Anda merasakan getaran atau abnormal noise setelah penggantian roda, periksakan segera ke bengkel resmi Daihatsu.

Perhatian mengenai roda aluminium

- Roda aluminium mudah tergores atau rusak. Rawat dengan hati-hati untuk penampilan, performa dan keamanan.
- Setelah berkendara 1,600 km, periksa apakah mur roda masih kencang.
- Jika Anda sudah merotasi, memperbaiki atau mengganti ban, pastikan mur roda masih kencang setelah berkendara 1,600 km.
- Gunakan mur roda genuine Daihatsu khusus untuk roda aluminium Anda.
- Ketika memasang penyeimbang pada roda aluminium, gunakan hanya palu plastik atau karet.
- Periksa secara berkala roda aluminium dari kerusakan. Jika kerusakan ditemukan, segera ganti roda aluminium yang rusak.



Penarikan kendaraan (towing)

Kami menyarankan kendaraan Anda ditarik oleh bengkel resmi Daihatsu terdekat atau layanan truk towing. Bila terjadi kerusakan pada roda atau axle gunakan towing dolly.

⚠ PERHATIAN

Jangan menarik kendaraan menggunakan peralatan tipe sling. Hal ini dapat merusak bodi kendaraan.

Tipe berlantai datar

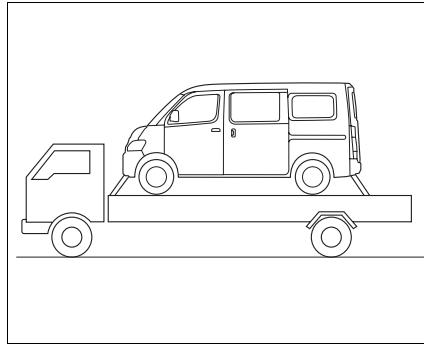

Kami menyarankan bahwa metode ini yang terbaik.

Tipe roda diangkat

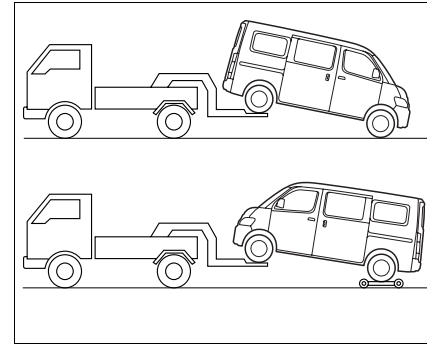

⚠ PERINGATAN

Untuk alasan keselamatan, jangan biarkan orang berada di dalam kendaraan yang sedang ditarik.

Menarik dengan roda belakang di jalan:

Bebaskan rem parkir.

Menarik dengan roda depan di jalan:

Gunakan towing dolly.

Jika tidak ada towing dolly, pindahkan tuas transmisi ke netral dan posisikan switch pengapian ke "ACC" (kendaraan dengan transmisi manual).

⚠ PERHATIAN

Untuk transmisi otomatis, pastikan menggunakan towing dolly.

Penarikan darurat

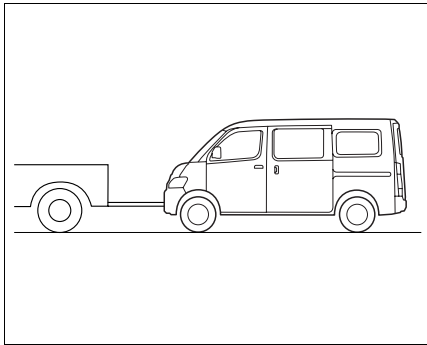

⚠ PERHATIAN

- Jangan menarik kendaraan dengan transmisi otomatis dengan cara ini.
- Jangan menarik dengan cara ini kecuali kondisi roda, axle, drive train, kemudi, atau rem dalam kondisi baik.

Pasang tali yang kuat, tali atau kawat untuk menarik pada hook.

Pengemudi harus berada di dalam kendaraan yang sedang ditarik untuk mengendalikannya.

Bebaskan rem parkir dan pindah tuas transmisi ke posisi netral.

Posisikan switch pengapian ke "ACC".

⚠ PERINGATAN

- Ketika mesin mati, brake booster tidak dapat bekerja. Oleh karena itu, pengereman akan membutuhkan usaha yang lebih besar dari biasanya.
- Untuk alasan keselamatan, jangan menggunakan hook kecuali di permukaan jalan yang keras dan rata.
- Jangan melepas kunci switch pengapian atau memosisikan pada "LOCK" jika kendaraan sedang ditarik. Kendaraan yang sedang ditarik dapat kehilangan kendali dan menyebabkan kecelakaan.

⚠ PERHATIAN

- Selalu tarik hook lurus ke depan untuk mencegah dari kerusakan. Jangan menariknya dari samping atau dari arah vertikal. Juga, jangan menariknya dengan beban kejut.
- Jika Anda harus memasang tali atau kawat pada axle atau tempat yang lain, hal ini akan menyebabkan kerusakan pada komponen tersebut.
- Periksa bahwa hook terpasang dengan aman.

Hook penarikan

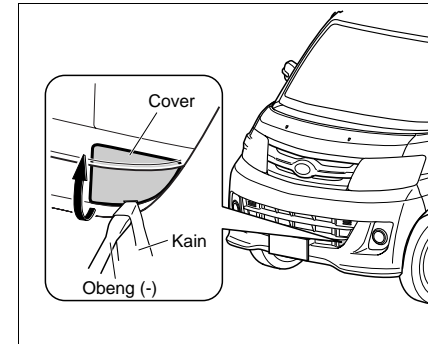

1. Beri lapisan kain atau sejenisnya pada ujung obeng (-) dan masukan obeng tersebut ke celah cover. Kemudian, lepas cover tersebut.

CATATAN

Berhati-hatilah jangan sampai cover hilang. terlebih lagi, pastikan untuk memasangnya kembali.

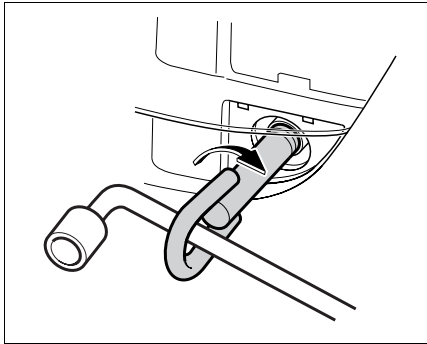

2. Masukkan hook dengan memutarnya sesuai arah panah yang ditunjukkan pada gambar. Kemudian, kencangkan hook secara aman menggunakan kunci roda. Lihat peralatan pada halaman 11-5.

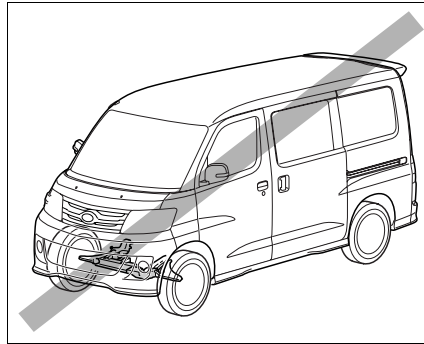

⚠ PERHATIAN
Jangan memasang tali pada suspensi depan.

Instruksi penarikan

Pengemudi harus berada di dalam kendaraan yang sedang ditarik untuk mengendalikannya.

⚠ PERINGATAN

- Ketika mesin mati, brake booster tidak dapat bekerja. Oleh karena itu, pengereman akan membutuhkan usaha yang lebih besar dari biasanya.
- Untuk alasan keselamatan, jangan menggunakan hook kecuali di permukaan jalan yang keras dan rata.
- Jangan melepas kunci switch pengapian atau memosisikan pada "LOCK" jika kendaraan sedang ditarik. Kendaraan yang sedang ditarik dapat kehilangan kendali dan menyebabkan kecelakaan.

Menarik kendaraan

1. Bebaskan rem parkir dan pindah tuas transmisi ke posisi netral.
2. Pindahkan switch pengapian ke "ACC" dengan mesin mati, atau "ON" dengan mesin hidup.



Bunyi-bunyi peringatan

Menarik kendaraan lain

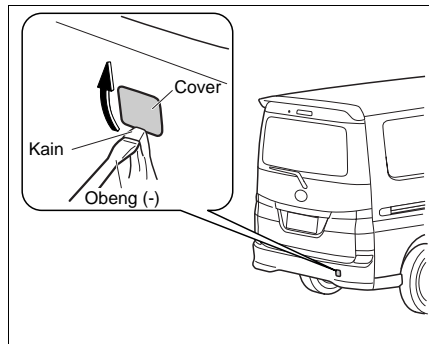

Hook belakang pada bagian kanan kendaraan untuk menarik kendaraan lain.

1. Beri lapisan kain atau sejenisnya pada ujung obeng (-) dan masukan obeng tersebut ke celah cover. Kemudian, lepas cover tersebut.

Masukan hook dengan memutarinya sesuai arah panah yang ditunjukkan pada gambar. Kemudian, kencangkan hook secara aman menggunakan kunci roda.

Lihat peralatan pada halaman 11-5

CATATAN

Berhati-hatilah jangan sampai cover hilang. terlebih lagi, pastikan untuk memasangnya kembali.

⚠ PERINGATAN
Jangan melebihi kecepatan penarikan maksimum yang diperbolehkan menurut peraturan yang berlaku.

⚠ PERHATIAN

- **Dilarang menarik kendaraan yang lebih berat dari kendaraan penariknya. Jika dicoba, kemungkinan sistem kemudi akan terganggu, atau akan merusak hook penarikan atau bodi kendaraan.**
- **Jangan gunakan hook ini untuk tujuan transportasi. Mengabaikan hal ini dapat mengakibatkan kerusakan pada bodi kendaraan.**
Hook ini didesain hanya untuk menarik kendaraan lain.
- **Selalu tarik hook lurus ke depan untuk mencegah dari kerusakan. Jangan menariknya dari samping atau dari arah vertikal. Juga, jangan menariknya dengan beban kejut.**

Bunyi-bunyi peringatan menunjukkan kondisi tidak normal atau kondisi telah berubah.

Jika Anda mendengar bunyi-bunyi berikut, pastikan untuk melakukan pengukuran yang diperlukan dengan melihat referensi bab yang terkait berikut ini.

Terdengar bunyi berdecit saat pengereman.

—Lihat Bab 10, indikator keausan pad rem.



11-18



PageUpDateTime : 2008/09/02 20:04:40





Bab 12

Petunjuk perawatan

Membersihkan eksterior	12-1
Membersihkan interior	12-2
Pencegahan karat.....	12-2



Membersihkan eksterior

Mencuci

1. Parkir kendaraan di tempat yang tidak terkena sinar matahari secara langsung dan yang mempunyai ventilasi cukup baik.
2. Dengan menyiram air, cuci permukaan kendaraan menggunakan sikat pencuci khusus kendaraan. Jika diperlukan, gunakan larutan pencuci kendaraan atau detergen netral.
3. Gunakan air bertekanan untuk bagian bawah kendaraan.
4. Bilas permukaan secara merata sehingga tidak ada larutan atau detergen yang tertinggal.
5. Bersihkan air menggunakan spon / busa atau chamois.
6. Keringkan sistem rem.

⚠ PERINGATAN

- Jauhkan anak-anak dari larutan pencuci.
- Ketika mencuci bagian bawah dan suspensi kendaraan, pastikan untuk menggunakan sarung tangan karet dan kaos lengan panjang. Hati-hati jangan sampai cedera terjadi pada Anda.

⚠ PERHATIAN

- **Hati-hati jangan sampai sistem elektronik pada ruang mesin terkena air. Hal ini dapat mengakibatkan hubungan singkat.**
- **Ikuti petunjuk pada larutan pencuci. Bensin atau larutan yang kuat tidak disarankan untuk melindungi cat.**
- **Jangan menggunakan air panas pada kendaraan. Karena dapat merusak cat kendaraan. Juga, jangan membersihkan kotoran atau debu dengan kain jika kondisi permukaan bodi kering.**

Waxing

Wax kendaraan Anda untuk memperpanjang umur cat kendaraan.

Cuci dan keringkan kendaraan sebelum waxing.

Jika permukaan masih panas pindahkan kendaraan di tempat teduh dan biarkan dingin terlebih dulu sebelum waxing.

⚠ PERHATIAN

Untuk melindungi cat kendaraan;

- **Jangan menggosok permukaan kendaraan dengan keras menggunakan kain yang keras pula.**
- **Jangan menggunakan sikat besi atau pembersih abrasif.**
- **Ikuti petunjuk dari pembuat wax.**



Membersihkan interior

Bersihkan kendaraan menggunakan vacuum cleaner.

⚠ PERHATIAN

**Bensin atau larutan yang kuat tidak disarankan.
Karena dapat merusak material.**

Pencegahan karat

Kami Daihatsu telah memproduksi kendaraan yang berkualitas tinggi dengan desain dan konstruksi anti karat. Bagaimanapun, hali ini merupakan sebagian program dari total program pencegahan karat. Untuk melakukan pencegahan karat yang bagus, Anda perlu mengetahui apa yang harus Anda lakukan.

⚠ PERINGATAN

Jangan melapisi komponen sistem gas buang dengan bahan anti karat. Hal ini dapat menyebabkan overheat dan kebakaran.

Penyebab terjadinya karat

Berikut ini adalah penyebab umum terjadi karat:

- Garam di jalan atau udara.
- Kotoran atau air.
- Terkelupas, tergores, dan penyok yang menyebabkan metal tidak terlindungi.
- Bahan kimia dan polusi industri.

Tindakan pencegahan karat

Jaga Daihatsu Anda tetap bersih;

jika Anda tinggal di tempat dimana karat mudah terjadi, seperti dimana garam yang tersebar di jalan, daerah dekat laut, atau dimana polusi industri tersebar, sangat berhati-hatilah pada pembentukan karat.

Disarankan untuk mencuci bagian bawah kendaraan paling tidak sebulan sekali.

Bersihkan fender dan part yang tak terlihat lainnya.

Bersihkan lumpur yang menempel karena lumpur basah dapat menyebabkan pembentukan karat.

Ketika membersihkan bagian bawah pintu-pintu, rocker panel, frame member, dan seterusnya, pastikan saluran pembuangan air tidak tersumbat.



Jaga garasi Anda selalu kering;

Embun sangat berbahaya terhadap kendaraan. Oleh karena itu, jangan parkir kendaraan di tempat yang tidak berventilasi dengan baik.

Jangan mencuci kendaraan di dalam garasi atau membiarkan kendaraan dalam kondisi basah.

Jaga cat dan trim dalam kondisi baik;

Permukaan cat yang tergores atau terkelupas harus segera diperbaiki. Perbaiki segera bagian yang tergores atau terkelupas di bengkel bodi repair yang berkualitas atau di bengkel resmi Daihatsu.

Berikan perhatian pada bagian interior;

Periksa, secara berkala, bagian bawah karpet dalam kondisi kering.

Jangan mencuci bagian interior.

Terlebih lagi, simpan bahan kimia, larutan pembersih, pupuk, garam, dll. di dalam kemasan yang baik.

Jika tertumpah atau bocor, segera bersihkan dan keringkan bagian tersebut.



12-4



PageUpDateTime : 2008/09/02 20:12:50





Bab 13

Perawatan kendaraan

Pentingnya perawatan	13-1
Jadwal perawatan.....	13-3



Pentingnya perawatan

Jadwal perawatan merupakan hal yang sangat penting untuk memastikan kendaraan yang bebas masalah, aman dan ekonomis.

Mengabaikan hal ini dapat mengakibatkan kecelakaan dan kerusakan yang serius pada kendaraan Anda.

Pemeriksaan sebelum menghidupkan mesin

Untuk keamanan dan kenyamanan berkendara, lakukan pemeriksaan sebelum menghidupkan mesin.

- Ketinggian dan kualitas oli mesin
- Ketinggian pendingin mesin
- Ketinggian minyak rem
- Ketinggian air washer
- Drive belt
- Ketinggian air baterai
- Tekanan dan keausan ban
- Kebocoran
- Lampu-lampu
- Roda kemudi
- Rem
- Pedal akselerasi

Saat berkendara pelan-pelan:

- Speedometer dan pengukur temperatur pendingin mesin
- Usaha roda kemudi ketika diputar
- Fungsi rem
- Kerja sistem lain yang tidak normal
- Periksa apakah kendaraan narik ke kiri / kanan jika berjalan lurus di jalan datar atau ketika direm



Perhatikan kendaraan Daihatsu Anda dengan teliti

Perhatikan perubahan performa, bunyi, dan yang terlihat secara visual pada Daihatsu Anda yang menunjukkan sudah saatnya untuk melakukan perawatan. Beberapa petunjuk penting adalah sebagai berikut;

- Mesin pincang, tersendat, atau ngelitik
- Mesin kehilangan tenaga
- Noise tidak normal
- Adanya kebocoran minyak atau oil (Kalau ada bocor air dari lubang A/C, hal ini normal)
- Suara exhaust berbeda dari biasanya
- Ban terlihat kempes, rem bunyi saat bekerja, atau ban aus tidak merata
- Kendaraan narik ke kiri / kanan saat berjalan lurus di jalan datar
- Rem tidak pakem, pedal kopling dan rem blong, pedal terlalu dalam hingga hampir menyentuh lantai, kendaraan narik ke kiri / kanan saat di rem
- Pengukur temperatur pendingin mesin menunjukan tinggi terus

Jika Anda mengetahui salah satu kondisi tersebut, periksakan kendaraan Anda di bengkel resmi Daihatsu.

Sejarah perawatan

Simpan berkas-berkas perawatan yang pernah dilakukan pada kendaraan Anda oleh bengkel Daihatsu.

Sebagai bukti bahwa perawatan yang diperlukan telah dilakukan sebagai keperluan garansi kendaraan Anda.

Melakukan perawatan sendiri

Jika Anda mempunyai pengetahuan mekanikal dan peralatan otomotif, Anda dapat melakukan perawatan kendaraan Anda sendiri.

Melakukan perawatan sendiri dapat dilihat pada Bab 14.

Sebagai catatan, melakukan perawatan sendiri dapat mempengaruhi garansi mobil Anda. Lihat buku servis & garansi untuk mengetahui lebih jelas mengenai masalah ini.

Jadwal perawatan

Item jadwal perawatan tertulis pada bab ini adalah perawatan yang diperlukan pada interval tertentu. Ikuti jadwal perawatan tersebut.

Perlu diketahui bahwa semua beban perawatan merupakan tanggung jawab pemilik kendaraan.

Jika Anda berkendara dengan kondisi yang tidak biasa maka diperlukan perawatan yang lebih sering, konsultasikan hal tersebut di bengkel resmi Daihatsu Anda.



Jadwal perawatan

Jadwal untuk kondisi pengendaraan normal

Lihat jarak km atau periode waktu pemakaian kendaraan yang mana tercapai lebih dulu sebagai pedoman perawatan.

Lanjutkan perawatan berkala setelah 100.000 km, sesuaikan dengan jadwal.

○...Periksa ●...Ganti

Item yang diperiksa	x 1,000 km	1	10	20	30	40	50	60	70	80	90	100
	Bulan	-	6	12	18	24	30	36	42	48	54	60
Komponen Dasar Mesin												
1. Celah katup (bunyi ketukan & getaran mesin)			○		○		○		○		○	
2. Semua tali kipas	○		○		○		○		○		○	
3. Oli mesin (API SL atau lebih tinggi)		●	●	●	●	●	●	●	●	●	●	●
4. Saringan oli mesin		●	●	●	●	●	●	●	●	●	●	●
5. Sistem pendingin dan persambungannya*1/*2	○				○				○			○
6. Cairan pendingin mesin	○	○	○	○	●	○	○	○	○	●	○	○
7. Pipa gas buang dan dudukannya			○		○		○		○		○	
Sistem Pengapian												
8. Busi		○	●	○	●	○	●	○	●	○	●	○
9. Baterai		○	○	○	○	○	○	○	○	○	○	○

*1 Setelah pemeriksaan 80.000 km atau 48 bulan, periksa 20.000 km atau 12 bulan.

*2 Periksa bahwa radiator dan condenser tidak tersumbat daun, kotoran atau serangga, dan bersihkan bila perlu. Periksa juga persambungan slang terhadap kondisi pemasangannya, perkaratan dsb.



○...Periksa ●...Ganti

Item yang diperiksa	x 1,000 km	1	10	20	30	40	50	60	70	80	90	100
	Bulan	-	6	12	18	24	30	36	42	48	54	60
Sistem Bahan Bakar dan Kontrol Emisi												
10. Saringan bahan bakar (di dalam tangki)										●		
11. Saringan udara		○	○	○	●	○	○	○	○	●	○	○
12. Tutup tangki bahan bakar, pipa saluran bahan bakar dan persambungannya serta katup kontrol penguapan bahan bakar*3						○				○		○
13. Saluran ventilasi blow by gas			○		○			○		○		○
14. Charcoal canister						○				○		
15. Kandungan CO/HC asap gas buang saat idle		○	○	○	○	○	○	○	○	○	○	○
Chassis dan Bodi												
16. Pedal kopling		○	○	○	○	○	○	○	○	○	○	○
17. Pedal rem dan rem parkir		○	○	○	○	○	○	○	○	○	○	○
18. Tromol rem dan pelapis sepatu rem				○		○		○		○		○
19. Pad dan piringan rem			○	○	○	○	○	○	○	○	○	○
20. Silinder master dan roda				○		○		○		○		○

*3: Setelah pemeriksaan 80.000 km atau 48 bulan, periksa 20.000 km atau 12 bulan.

13-4



○...Periksa ●...Ganti

Item yang diperiksa	x 1,000 km	1	10	20	30	40	50	60	70	80	90	100
	Bulan	-	6	12	18	24	30	36	42	48	54	60
21. Minyak rem		○	○	○	○	●	○	○	○	●	○	○
22. Slang dan pipa saluran rem				○		○		○		○		○
23. Minyak power steering			○	○	○	○	○	○	○	○	○	○
24. Roda kemudi & lengan penghubung kemudi				○		○		○		○		○
25. Pengaturan roda depan (side slip)				○		○		○		○		○
26. Ball joint dan karet penutup debu				○		○		○		○		○
27. Oli transmisi manual				○		●		○		●		○
28. Minyak transmisi otomatis						○				●		
29. Saluran pendingin minyak transmisi otomatis						○				○		
30. Oli roda gigi differential				○		●		○		●		○
31. Suspensi depan dan belakang				○		○		○		○		○
32. Baut dan mur pada chassis dan bodi		○	○	○	○	○	○	○	○	○	○	○
33. Kondisi ban dan tekanannya (termasuk ban cadangan)		○	○	○	○	○	○	○	○	○	○	○



○...Periksa ●...Ganti

Item yang diperiksa	x 1,000 km	1	10	20	30	40	50	60	70	80	90	100
	Bulan	-	6	12	18	24	30	36	42	48	54	60
34. Semua lampu, klakson, penghapus dan pencuci kaca			○	○	○	○	○	○	○	○	○	○
35. Jumlah refrigerant AC				○		○		○		○		○
36. Rotasi ban			○	○	○	○	○	○	○	○	○	○
37. Tes jalan			○	○	○	○	○	○	○	○	○	○

TEST JALAN:

1. Periksa kemampuan pengereman dan periksa kemungkinan reaksi pengereman menarik ke salah satu arah atau timbul bunyi mengerik.
2. Periksa bahwa rem parkir dapat bekerja dengan baik.
3. Periksa gerakan kopling saat dibebaskan dan saat dihubungkan.
4. Periksa gerak bebas roda kemudi dan posisi lurusnya. Periksa kemungkinan adanya suara-suara yang tidak normal dan kemudi menjadi berat.
5. Periksa adanya getaran-getaran dan suara-suara yang tidak wajar saat kendaraan dijalankan (melaju).



Jadwal untuk kondisi pengendaraan berat*

Lihat jarak km atau periode waktu pemakaian kendaraan yang mana tercapai lebih dulu sebagai pedoman perawatan. Lanjutkan perawatan berkala setelah 100.000 km, sesuaikan dengan jadwal.

A-1: Pengoperasian di jalan yang kasar dan berlumpur	
Pemeriksaan sepatu dan tromol rem	Setiap 10.000 km atau 6 bulan
Pemeriksaan pad dan piringan rem	Setiap 5.000 km atau 3 bulan
Pemeriksaan slang dan pipa saluran rem	Setiap 10.000 km atau 6 bulan
Pemeriksaan ball joint dan karet penutup debu	Setiap 10.000 km atau 6 bulan
Pemeriksaan roda kemudi dan linkage	Setiap 10.000 km atau 6 bulan
Pemeriksaan suspensi depan dan belakang	Setiap 10.000 km atau 6 bulan
Pengencangan baut dan mur pada chassis dan bodi	Setiap 5.000 km atau 3 bulan
A-2: Pengoperasian di jalan yang berdebu	
Penggantian oli dan saringan oli mesin	Setiap 5.000 km atau 3 bulan
Pemeriksaan atau penggantian saringan pembersih udara	P: Setiap 5.000 km atau 3 bulan, G: Setiap 20.000 km atau 12 bulan
Pemeriksaan sepatu dan tromol rem	Setiap 10.000 km atau 6 bulan
Pemeriksaan pad dan piringan rem	Setiap 5.000 km atau 3 bulan
B-1: Menggunakan rak atap atau mengangkat peralatan berkemah	
Penggantian oli dan saringan oli mesin	Setiap 5.000 km atau 3 bulan
Pemeriksaan sepatu dan tromol rem	Setiap 10.000 km atau 6 bulan
Pemeriksaan pad dan piringan rem	Setiap 5.000 km atau 3 bulan
Penggantian oli transmisi manual	Setiap 20.000 km atau 12 bulan
Pemeriksaan atau penggantian minyak transmisi otomatis	P: Setiap 20.000 km atau 12 bulan, G: Setiap 40.000 km atau 24 bulan
Pemeriksaan suspensi depan dan belakang	Setiap 10.000 km atau 6 bulan
Pengencangan baut dan mur pada chassis dan bodi	Setiap 5.000 km atau 3 bulan
B-2: Perjalanan singkat dan berulang-ulang dari 8 km	
Penggantian oli dan saringan oli mesin	Setiap 5.000 km atau 3 bulan



B-3: Putaran idling yang panjang dan/atau pengendaraan dengan kecepatan rendah untuk jarak tempuh yang jauh, misalnya mobil polisi, taksi atau kendaraan antar dari rumah ke rumah	
Penggantian oli dan saringan oli mesin	Setiap 5.000 km atau 3 bulan
Pemeriksaan sepatu dan tromol rem	Setiap 10.000 km atau 6 bulan
Pemeriksaan pad dan piringan rem	Setiap 5.000 km atau 3 bulan
B-4: Pengendaraan dengan kecepatan tinggi secara terus-menerus (kecepatan maksimal kendaraan 80% atau lebih) selama lebih dari 2 jam	
Penggantian oli transmisi manual	Setiap 20.000 km atau 12 bulan
Pemeriksaan atau penggantian minyak transmisi otomatis	P: Setiap 20.000 km atau 12 bulan, G: Setiap 40.000 km atau 24 bulan



Bab 14

Melakukan perawatan sendiri

Ruang mesin	14-1
Petunjuk melakukan perawatan sendiri.....	14-2
Oli mesin.....	14-3
Pendingin mesin (coolant)	14-6
Memeriksa drive belt	14-8
Membersihkan dan mengganti saringan udara	14-8
Memeriksa dan mengganti busi.....	14-9
Membersihkan dan memeriksa kondisi baterai	14-11
Fuse.....	14-12
Memeriksa sambungan fuse	14-15
Memeriksa minyak rem	14-16
Memeriksa air washer kaca	14-16
Memeriksa oli transmisi manual	14-17
Memeriksa minyak transmisi otomatis	14-17
Memeriksa oli differensial	14-18
Memeriksa minyak power steering.....	14-19
Memeriksa free play roda kemudi	14-20
Memeriksa free play pedal kopling.....	14-20
Pedal rem.....	14-20
Memeriksa langkah rem parkir.....	14-21
Memeriksa kerja booster rem.....	14-22
Mengganti karet wiper.....	14-22
Mengganti bola lampu.....	14-24
Ban	14-33



Ruang mesin

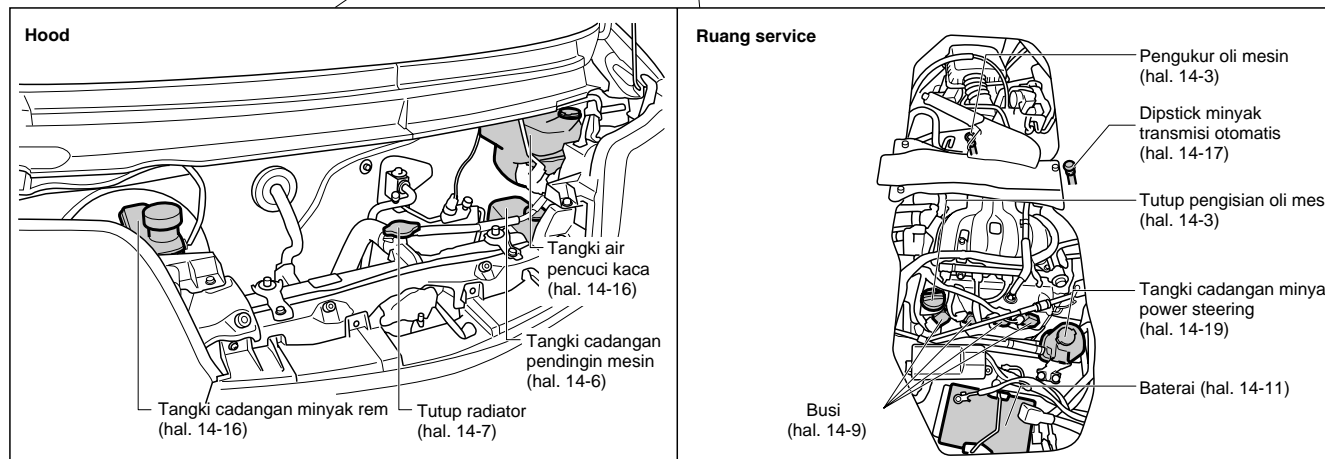
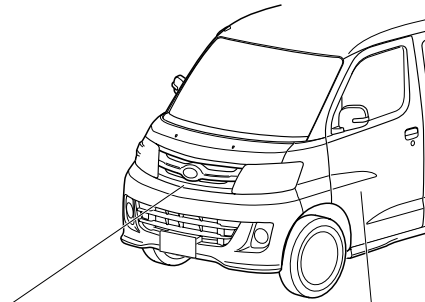



Petunjuk melakukan perawatan sendiri

⚠ PERINGATAN

- Jika Anda tidak mengerti prosedur melakukan perawatan, jangan melakukan pemeriksaan atau penyetelan komponen kendaraan.
- Untuk mencegah kebakaran, janganlah merokok di dekat benda yang mudah terbakar, seperti bahan bakar atau baterai.
- Untuk mengurangi resiko cedera tubuh yang serius, lepas kalung, gelang, cincin, dll. Amankan rambut panjang di belakang kepala Anda. Juga, jaga tangan, peralatan, baju, dan barang-barang lainnya dari bagian mesin yang bergerak pada waktu mesin bekerja.
- Untuk menghindari resiko luka bakar, biarkan mesin dingin sebelum melakukan perbaikan pada komponen di dalam ruang mesin.
- Jangan ada anggota tubuh berada di bawah kendaraan yang sedang didongkrak atau diganjal menggunakan jack stand.
- Lakukan perbaikan kendaraan Anda di tempat yang berventilasi cukup.

- Jauhkan anak-anak dari minyak atau oli.
- Periksa kembali peralatan atau kain pembersih sebelum menutup kap. Hal ini dapat mengakibatkan kerusakan pada komponen atau terjadi kebakaran pada waktu mesin dihidupkan.
- Jangan pernah melakukan modifikasi pada persambungan kabel (wiring). Mengabaikan hal ini dapat mengakibatkan kerusakan komponen atau bahkan terjadi kebakaran.
- Gunakan peralatan yang berkualitas untuk mencegah cedera dan kerusakan pada komponen.

⚠ PERHATIAN

Lepaskan kabel terminal negatif dari baterai sebelum mengerjakan sistem elektrik. Juga berhati-hati terhadap hubungan pendek pada terminal baterai karena dapat menyebabkan baterai menjadi rusak.

Fan pendingin mesin

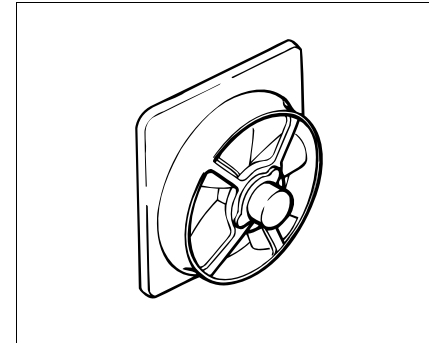

⚠ PERINGATAN

- Putar switch pengapian ke posisi "LOCK" ketika Anda bekerja di dekat fan radiator dan kondensor, atau gril radiator.



Oli mesin

- Jangan pernah menyentuh atau mendekati blade fan ketika Anda memperbaiki kendaraan Anda dengan switch pengapian pada posisi "ON". Switch fan radiator aktif secara otomatis ketika temperatur pendingin mesin mencapai harga tertentu. Terlebih lagi, fan pendingin kondensor akan mulai berputar jika A/C on.

Memeriksa oli mesin

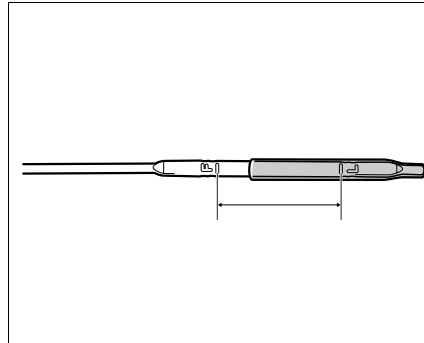

1. Parkir kendaraan di tempat yang datar.
2. Panaskan mesin untuk menaikkan temperatur, kemudian matikan.
3. Setelah beberapa menit, cabut pelan-pelan dipstick dan bersihkan oli yang menempel dengan kain.
4. Masukkan dipstick kembali.
5. Cabut kembali dipstick dan periksa ketinggian oli mesin apakah berada di antara "F" dan "L".
6. Jika ketinggian oli mesin terlalu rendah, tambah oli mesin. Untuk rekomendasi penggunaan oli, lihat Bab 15.

⚠ PERINGATAN
Bersihkan oli, oli akan terbakar jika menempel pada komponen yang panas.

Mengganti oli dan saringan oli

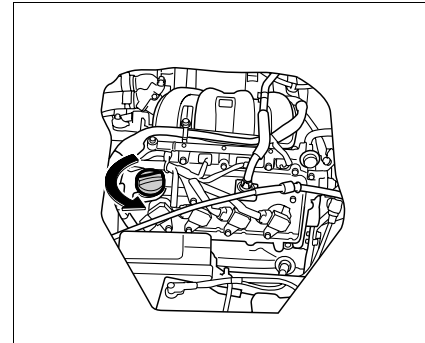

1. Parkir kendaraan di tempat yang datar.
2. Panaskan mesin sampai temperatur kerja dan kemudian matikan.
3. Lepas tutup oli mesin.

⚠ PERINGATAN
Hati-hati jangan sampai Anda terluka (terbakar) karena oli mesin yang panas atau komponen yang masih panas.



CATATAN

Ketika temperatur luar rendah, oli mesin mungkin akan menjadi putih, dan mungkin akan berada pada bagian tutup pengisian oli atau saluran pengisian oli.

Fenomena ini terjadi jika uap air di dalam mesin menjadi dingin, membentuk tetesan air, yang kemudian tercampur oli mesin. Hal ini, bagaimanapun, akan hilang ketika air menguap karena temperatur luar tinggi atau temperatur mesin tinggi.

oli mesin tidak memburuk karena fenomena ini dan tidak masalah jika oli tetap digunakan.

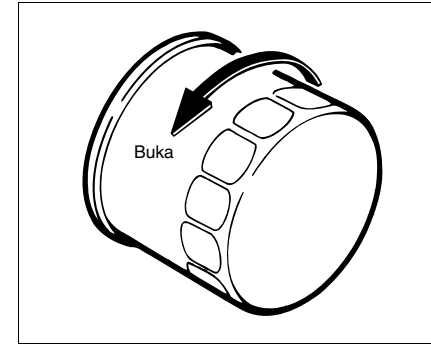
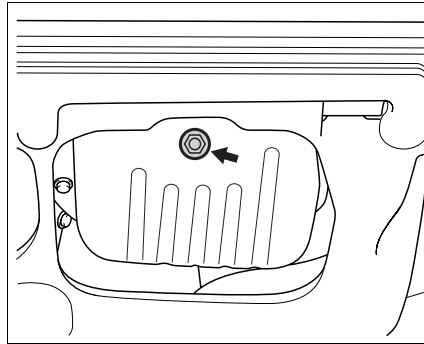

4. Taruh tempat penampung di bagian bawah pembuangan oli mesin.
5. Lepas drain plug oli dengan kunci. Biarkan oli keluar sampai habis. Bila perlu gunakan kaca mata pelindung.
6. Kendorkan saringan oli menggunakan kunci saringan oli kemudian lepas saringan oli dengan tangan.
7. Berikan sedikit oli mesin pada gasket saringan oli yang baru.
8. Pasang saringan oli baru pada tempatnya dan kencangkan dengan tangan sampai gasket menempel. Kemudian, kencangkan saringan oli kira-kira 3/4 putaran.
9. Pasang kembali drain plug oli dengan gasket yang baru dan kencangkan. Torsi pengencangan: 23.6 - 35.4 N·m (2.4 - 3.6 kgf-m)



⚠ PERHATIAN

Jangan memasang drain dan saringan oli terlalu kencang. Hal ini dapat menyebabkan kebocoran.

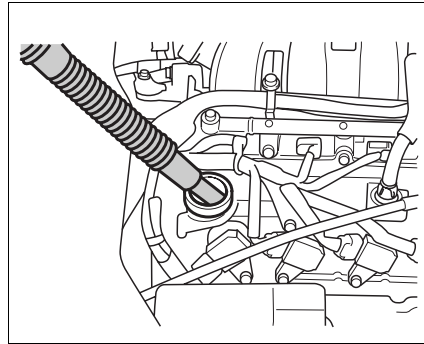

10. Tuangkan oli pelan-pelan.
Untuk rekomendasi penggunaan oli, lihat Bab 15.
11. Pasang tutup oli menggunakan tangan.
12. Tunggu beberapa menit kemudian periksa ketinggian oli.
13. Hidupkan mesin dan periksa kebocoran pada saringan oli maupun pada drain plug oli. Jika bocor menandakan pemasangan saringan oli dan drain plug oli tidak tepat.
14. Matikan mesin dan tunggu beberapa menit. Periksa kembali ketinggian oli mesin, tambahkan jika diperlukan.

⚠ PERINGATAN

- Bersihkan tetesan oli, karena oli dapat terbakar jika menempel pada komponen yang panas.
- Cuci tangan Anda secara merata.
- Terlalu lama bersentuhan dengan oli mesin dapat mengakibatkan kanker kulit.
- Jangan pernah membuang oli bekas ke tanah, selokan, dll. Pastikan untuk membuang oli bekas ke tempat yang mempunyai fasilitas memadai. Disarankan untuk mengganti oli di bengkel resmi Daihatsu.
- Pasang tutup pengisian oli dengan tepat. Jika tidak, konsumsi oli akan meningkat dan oli dapat keluar dan menempel pada komponen, yang mana dapat menyebabkan kebakaran.



Pendingin mesin (coolant)

⚠ PERINGATAN

Hati-hati jangan sampai Anda terluka (terbakar) jika melepas tutup atau drain plug radiator.

⚠ PERHATIAN

- Ikuti petunjuk-petunjuk dari pembuat coolant.
- Untuk mencegah korosi pada aluminium, pastikan untuk menggunakan Long Life Coolant tipe anti korosi yang berkualitas (mengandung ethylene glycol).
- Komposisi coolant, 30% volume (~-12°C).
- Sebagai campuran coolant, gunakan air bersih (air mineral atau air suling).

Jika ketinggian pendingin mesin berkurang secara tiba-tiba, segera periksakan sistem pendinginan kendaraan ke bengkel resmi Daihatsu.

Pemeriksaan pendingin mesin

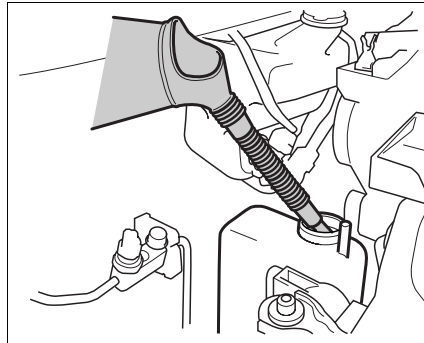

Periksa ketinggian pendingin mesin pada tangki cadangan ketika mesin dingin.

Periksa apakah ketinggiannya di antara garis "FULL" dan "LOW".

Jika pendingin mesin berkurang secara normal akibat evaporasi, tambahkan air saja. Jika kandungan coolant berkurang, tambahkan long life coolant.

Jika tangki cadangan menjadi kosong, isi radiator dan juga tangki cadangan dengan coolant.

Bersihkan pendingin mesin yang tumpah dengan kain dan pasang tutup tangki cadangan dan radiator dengan aman.

Penggantian pendingin mesin

Penggantian pendingin mesin secara berkala harus dilakukan.

Untuk kapasitas pendingin mesin, lihat Bab 15.

⚠ PERINGATAN

- Jangan membuka tutup radiator atau drain pembuangan jika mesin masih panas.
- Pastikan untuk mengisi coolant saja ketika mesin dalam keadaan dingin.
- Pengisian air pendingin harus dilakukan ketika kendaraan berada di tempat yang datar.



Prosedur pengisian pendingin mesin

⚠ PERHATIAN

Sebelum mengganti pendingin mesin, pastikan membaca label perhatian yang menempel pada kap, dan ikuti petunjuknya.

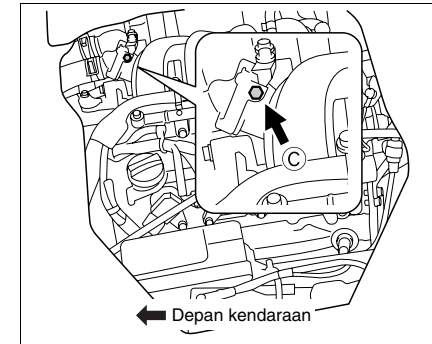
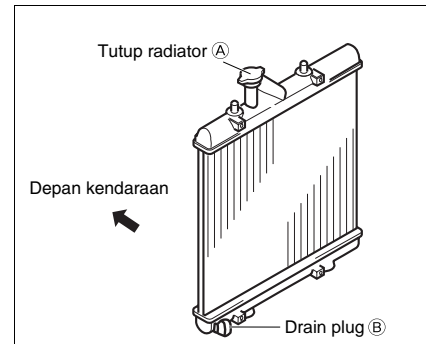

Mengganti pendingin mesin

1. Buka kap, lepas tutup radiator (A).
2. Lepas drain plug (B) dan (D), biarkan pendingin mesin keluar sampai habis.

3. Lepas bleeder plug (C).



Memeriksa drive belt



4. Pasang dan kencangkan drain plug ②, ④ dan bleeder plug ③.
5. Tuangkan coolant ke tutup radiator ①.
6. Lepas bleeder plug ③, setelah memeriksa udara di dalam telah habis, pasang dan kencangkan bleeder plug ③.
7. Tuangkan coolant ke tutup radiator ①, kemudian tuang juga coolant ke tangki cadangan sampai garis "FULL".
8. Panaskan mesin pada rpm 3,000 tekan pedal akselerasi sampai fan pendingin bekerja dua kali.
9. Setelah dingin kembali, tuangkan coolant melalui tutup radiator ①.
10. Ulangi langkah 6 dan 7 beberapa kali.

14-8

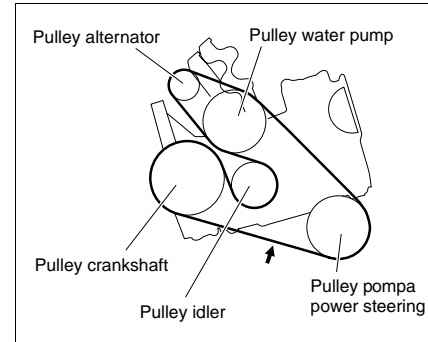

⚠ PERINGATAN

Hati-hati jangan sampai Anda terluka (terbakar) karena komponen mesin yang panas dan radiator.

Matikan mesin dan periksa apakah drive belt retak, aus atau beroli.

Ganti belt yang telah rusak di bengkel resmi Daihatsu.

Tekan bagian bertanda ➡ dan ukur defleksinya.

Periksa apakah defleksinya sesuai dengan spesifikasi.

Lihat Bab 15.

Jika defleksinya tidak sesuai spesifikasi, setel drive belt tersebut di bengkel resmi Daihatsu.

Membersihkan dan mengganti saringan udara

Anda dapat membersihkan saringan udara menggunakan udara bertekanan. Gunakan udara bertekanan pada saringan udara di bagian yang bersih. Ganti saringan udara, jika diperlukan. Jika kendaraan sering kali digunakan di daerah berdebu, bersihkan saringan udara lebih sering dan jarak penggantian saringan udara akan lebih pendek. Bersihkan debu dan kotoran pada cover saringan udara menggunakan kain.

⚠ PERHATIAN

- **Jangan berkendara dengan saringan udara terlepas. Hal ini dapat mengakibatkan mesin cepat aus.**
- **Jangan memberikan oli pada saringan udara. Karena akan mengurangi keefektifan penyaringan.**
- **Jangan sampai benda masuk ke dalam cover saringan udara ketika terbuka. Hal ini dapat mengakibatkan kerusakan pada mesin.**



Memeriksa dan mengganti busi

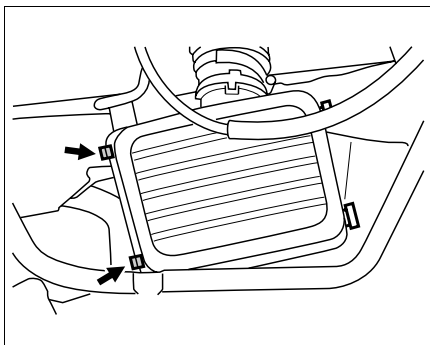

Melepas

1. Buka klip.
2. Sambil mengangkat cover bagian atas.
3. Lepas saringan udara.

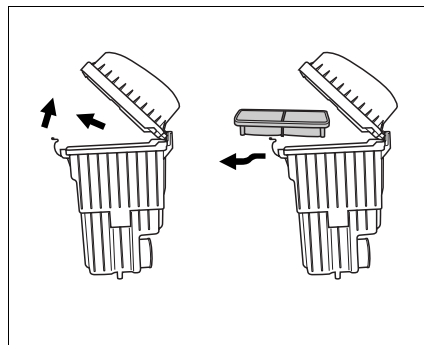

Memasang

1. Pasang saringan udara.
2. Pasang cover bagian atas.
3. Pasang klip.

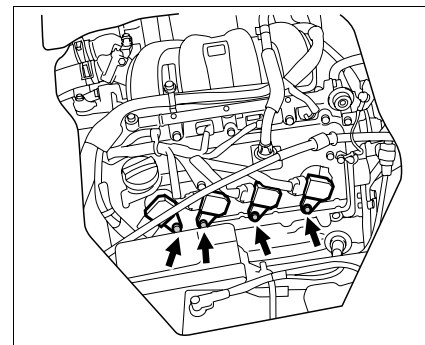

1. Lepas baut koil pengapian.
2. Lepas konektor dari koil pengapian.
3. Tarik keluar koil pengapian.

CATATAN

Hati-hati jangan menarik bagian kabel ketika melepasnya.

Jika ada kemungkinan kabel akan tertarik, lepas konektor dari koil pengapian.



⚠ PERINGATAN

Hati-hati jangan sampai Anda terluka (terbakar) oleh komponen dan busi yang masih panas.

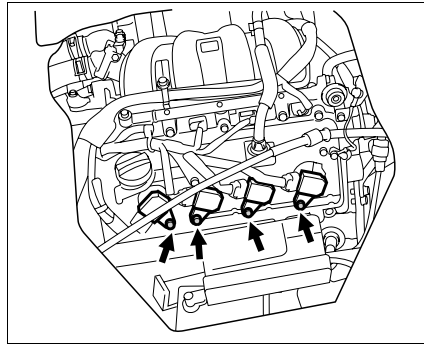

4. Kendorkan dan lepas busi menggunakan kunci busi.
5. Periksa pada ujung insulator busi apakah berwarna coklat terang dan tidak berkerak, jika tidak periksakan ke bengkel resmi Daihatsu.

⚠ PERHATIAN

Jangan sampai lubang busi kemasukan kotoran atau benda-benda lain. Hal ini untuk mencegah kerusakan pada mesin.

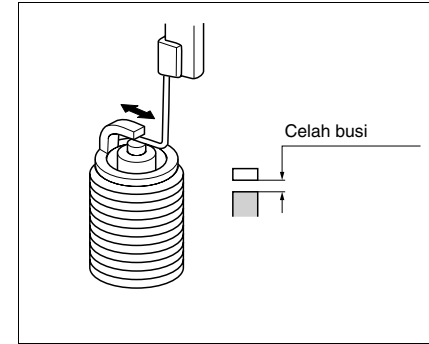

6. Periksa celah busi yang baru dengan pengukur celah busi. Jika diperlukan, tekuk elektroda massa untuk menyetel celah busi sesuai dengan spesifikasi. Untuk penggunaan busi yang disarankan, lihat Bab 15.

⚠ PERHATIAN

Jangan menyetel celah busi untuk busi bekas. Hal ini dapat mengakibatkan mesin rusak.

7. Pasang busi dengan aman.
Torsi pengencangan: 19 - 25 N·m
(1.9 - 2.5 kgf·m)



Membesihkan dan memeriksa kondisi baterai

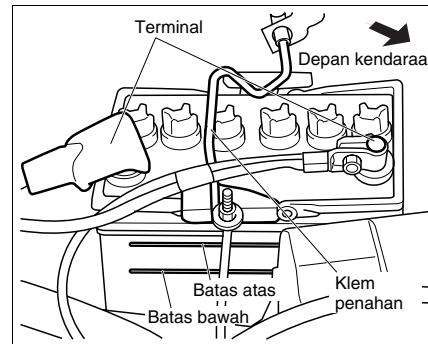

⚠ PERHATIAN

Jangan terlalu kencang ketika memasang busi karena dapat merusak mesin.

8. Pasang coil pengapian.
Torsi pengencangan: 6 - 9 N·m
(0.6 - 0.9 kgf·m)

Periksa keretakan, atau korosi atau sambungan yang kendur atau klem penahan yang kendur.

Jika terminal baterai kotor, bersihkan dengan air baking soda dan berikan gemuk yang baru.

Jika terminalnya kendur, kencangkan dengan aman.

Periksa ketinggian air baterai apakah berada di antara garis batas atas dan garis batas bawah. Jika ketinggian air baterai terlalu rendah, tambahkan dengan air bersih sampai garis batas atas.

⚠ PERINGATAN

- Ketika memperbaiki baterai, hati-hati jangan sampai terminal baterai short karena peralatan atau benda logam lainnya. Jika baterai short, hal ini mengakibatkan baterai menjadi panas dan akan rusak atau meledak.
- Kencangkan tutup baterai setelah diisi dengan air bersih. Jika tidak, cipratan air baterai dapat merusak kendaraan, atau bahkan dapat menyebabkan cedera yang serius.
- Baterai berisi asam sulfur yang mana sangat beracun dan korosif. Pakailah kaca mata pelindung dan berhati-hati jangan sampai diri Anda, pakaian dan kendaraan terkena cipratan air baterai. Jika cipratan air baterai mengenai Anda atau mata Anda, bersihkan dengan air bersih dan cucilah bagian tersebut kurang lebih 15 menit.
- Jika air accu terminum oleh Anda, minumlah air atau susu sebanyak mungkin dan segera pergi ke dokter terdekat.
- Jauhkan api dari baterai karena dapat menyebabkan baterai meledak.
- Jauhkan anak kecil dari baterai.



Fuse

Lokasi fuse

⚠ PERHATIAN
Bersihkan segera air baterai yang terkena pada cat kendaraan.

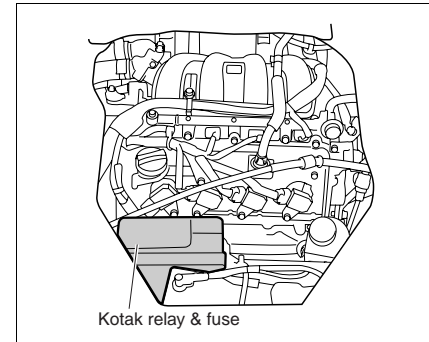
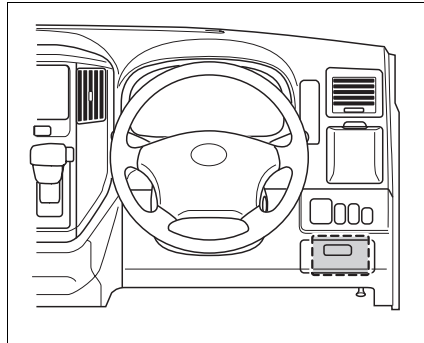



Kotak fuse utama

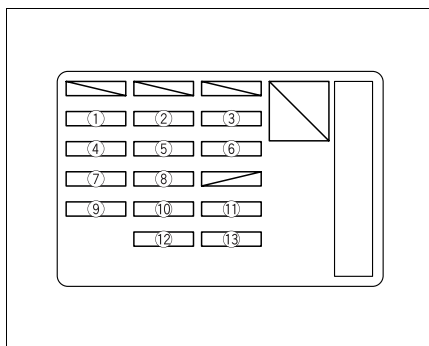

- ① FR WIPER...20A
- ② (DEF)...15A
- ③ (D/L)...15A
- ④ ACC...10A
- ⑤ TURN / BACK...10A
- ⑥ HORN / HAZ...10A
- ⑦ CIG...15A
- ⑧ ECU-IG1...7.5A
- ⑨ (RR A/C)...10A
- ⑩ ECU-IG2...7.5A
- ⑪ ST...7.5A
- ⑫ E/G...10A
- ⑬ (RR WIPER)...15A

Kotak relay & fuse

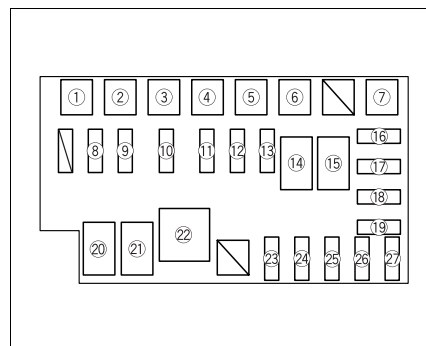

Jika mengganti fuse, gunakan spesifikasi fuse berikut seperti yang ditunjukkan pada label tertempel pada tutup kotak fuse.

- ① MAIN...30A
- ② (HTR)...40A
- ③ (ABS1)...40A
- ④ AM1...40A
- ⑤ AM2...30A
- ⑥ RAD...30A
- ⑦ (IG)...30A
- ⑧ (H-LP HI LH)...10A
- ⑨ (H-LP HI RH)...10A
- ⑩ H-LP LH / (H-LP LO LH)...10A
- ⑪ H-LP RH / (H-LP LO RH)...10A
- ⑫ (FOG LH)...10A
- ⑬ (FOG RH)...10A

- ⑭ (MGC)...relay
- ⑮ (IG)...relay
- ⑯ EFI...15A
- ⑰ (ABS2)...20A
- ⑱ STOP...10A
- ⑲ (MGC)...10A
- ⑳ FOG...relay
- ㉑ RAD...relay
- ㉒ HEAD...relay
- ㉓ BACK UP...15A
- ㉔ (RR HTR)...20A
- ㉕ (RR FOG)...10A
- ㉖ (ECU-B)...10A
- ㉗ TAIL...10A



Memeriksa dan mengganti fuse

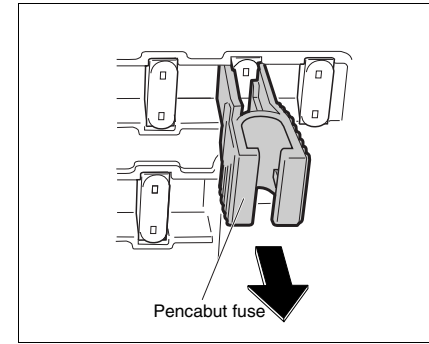
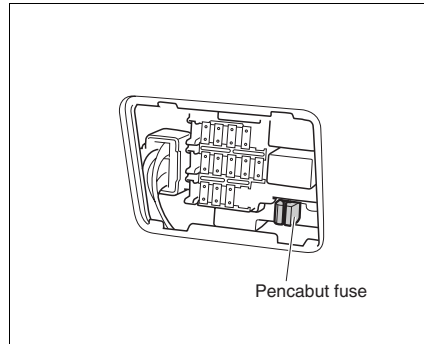
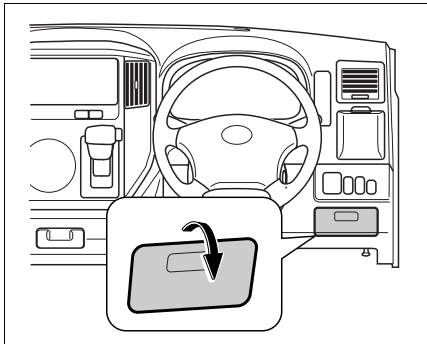

CATATAN

Cari penyebab kerusakan dan cara perbaikan sebelum mengganti fuse dengan yang baru. Jika Anda tidak bisa, periksakan kendaraan Anda ke bengkel resmi Daihatsu.

1. Putar switch pengapian ke posisi "LOCK" dan lepas cover kotak fuse.

2. Lepas pencabut fuse dari kotak fuse utama.

3. Menggunakan pencabut fuse, jepit dan lepaskan fuse.



Memeriksa sambungan fuse

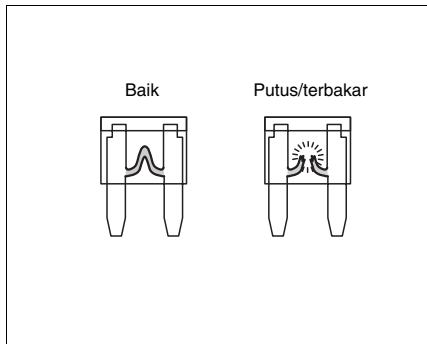

⚠ PERINGATAN
Untuk mencegah kebakaran akibat kelebihan aliran arus;

- Jangan pernah memasang apapun di tempat fuse walaupun sementara.
- Pastikan untuk menggunakan fuse sesuai dengan spesifikasi. Terutama jangan pernah menggunakan fuse dengan amper yang lebih besar dari spesifikasinya.

Disarankan Anda selalu menyediakan satu set fuse cadangan untuk keadaan darurat.

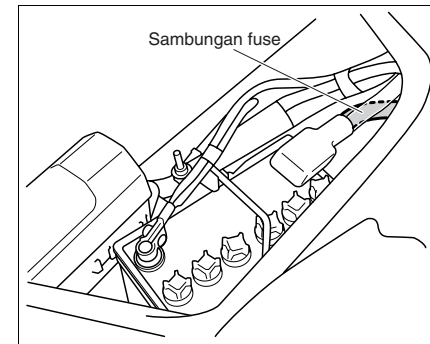

4. Periksa fuse yang sudah lepas. Jika fuse putus / terbakar, ganti fuse dengan fuse cadangan. Jika tidak, sepertinya ada penyebab lain. Periksakan kendaraan Anda ke bengkel resmi Daihatsu.

Jika perbaikan tidak bisa dilanjutkan, lepas kabel dari terminal negatif baterai sebagai langkah pencegahan.

CATATAN

Jika kabel terminal negatif dilepas, data EFI yang telah tersimpan ketika proses diagnosis akan terhapus.

Dan juga hal tersebut akan mereset data jam dan radio.

Jika arus besar harus mengalir dari terminal positif baterai ke sirkuit lampu besar atau sirkuit switch pengapian, maka sambungan fuse akan putus untuk mencegah kebakaran.

Segera hubungi bengkel resmi Daihatsu untuk memperbaiki sistem tersebut.

⚠ PERINGATAN

Jangan pernah memasang apapun pada sambungan fuse walaupun hanya sementara.

Hal ini dapat mengakibatkan kerusakan yang fatal pada kendaraan Anda dan juga kebakaran.



Memeriksa minyak rem

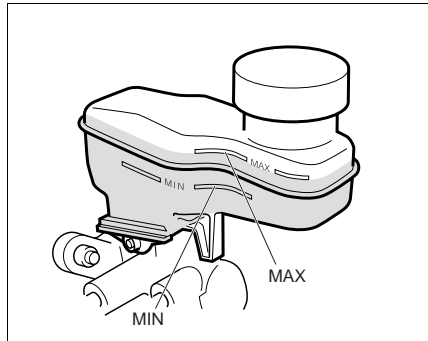

Periksa apakah ketinggian minyak rem berada di antara garis "MAX" dan "MIN". Jika ketinggian minyak rem terlalu rendah, tambahkan sampai garis batas "MAX". Untuk rekomendasi penggunaan minyak rem, lihat Bab 15.

⚠ PERHATIAN

Bersihkan minyak yang tumpah untuk mencegah kerusakan pada cat.

⚠ PERINGATAN

- Minyak rem sangat berbahaya bagi mata Anda. Jika terkena minyak rem, basuh dengan merata sampai bersih.
- Untuk performa rem yang sesuai;
- Pastikan menggunakan minyak rem sesuai spesifikasi.
- Ikuti petunjuk pembuat minyak rem.
- Jangan mencampur minyak rem yang berbeda jenis.
- Jangan gunakan minyak rem yang terkena udara lebih dari 1 tahun. kemungkinan sudah bercampur dengan uap air.
- Jangan sampai kotoran, pasir atau debu masuk ke minyak rem.
- Jika minyak rem berkurang secara tiba-tiba, segera periksakan kendaraan ke bengkel resmi Daihatsu.

Memeriksa air washer kaca

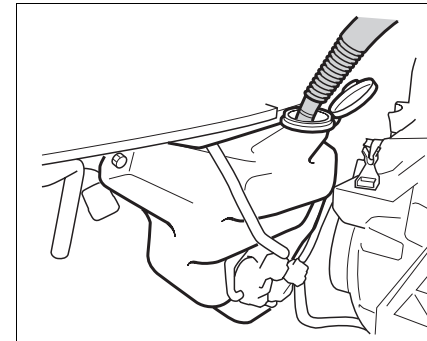

Pastikan jumlah air washer sesuai. Tambahkan jika kurang.

⚠ PERINGATAN

Gunakan air bersih untuk washer. Air kotor dapat menyebabkan saluran tersumbat atau dapat menghalangi pandangan Anda.

⚠ PERHATIAN

Ikuti petunjuk pembuat bahan campuran, untuk rasio campuran yang sesuai.



Memeriksa oli transmisi manual

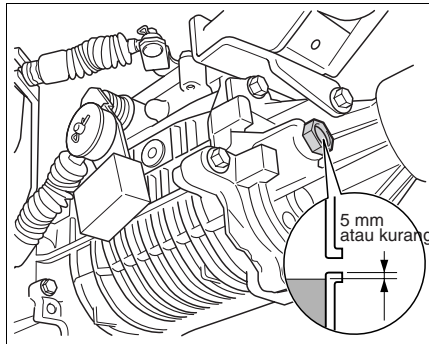

⚠ PERINGATAN
Untuk mengurangi resiko cedera, jangan memeriksa ketinggian oli kecuali switch pengapian pada posisi "LOCK" dan mesin sudah benar-benar dingin.

Parkir kendaraan Anda di tempat datar dan aktifkan rem parkir. Posisikan switch pengapian pada posisi "LOCK".

Lepas tutup saluran pengisian dan periksa ketinggian oli transmisi menggunakan jari tangan Anda.

Jika ketinggian oli transmisi kurang dari 5 mm dari ujung bawah lubang pengisian, ketinggian oli tersebut masih baik.

Jika ketinggian oli masih sesuai, pasang kembali tutup saluran tersebut dan kencangkan sesuai spesifikasi.

Torsi pengencangan: 29.4 - 49.0 N.m
(3.0 - 5.0 kgf-m)

Jika ketinggian oli terlalu rendah, tambahkan oli yang sesuai spesifikasi sampai oli tumpah dari lubang tersebut. Untuk spesifikasi oli transmisi manual yang disarankan, lihat Bab 15.

Pasang kembali tutup saluran tersebut dan kencangkan sesuai spesifikasi.

Torsi pengencangan: 29.4 - 49.0 N.m
(3.0 - 5.0 kgf-m)

Memeriksa minyak transmisi otomatis

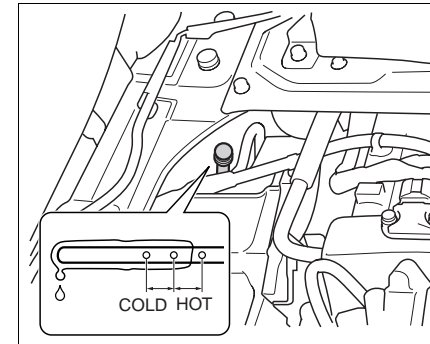

Periksa ketinggian minyak ketika temperatur minyak transmisi 70 - 80°C.

Jika kendaraan sudah dipakai berkendara sekitar 15 menit pada kecepatan 60 km/jam atau selama 30 menit pada kecepatan 40 km/jam, temperatur minyak akan menjadi kira-kira 70 - 80°C.

1. Parkir kendaraan Anda di tempat datar dan aktifkan rem parkir.
2. Hidupkan mesin pada kecepatan idle dan tekan pedal rem dengan kuat. Pindahkan tuas dari **P** ke **L** dan kembali ke **P**.
3. Tarik dipstick keluar dan bersihkan. Kembalikan ke posisi semula.



Memeriksa oli differensial

4. Tarik kembali dipstick keluar dan periksa ketinggian minyak apakah masih pada daerah "HOT".
5. Jika ketinggian minyak kurang, tambahkan minyak melalui saluran pengisian pelan-pelan. Jangan terlalu banyak.
Untuk minyak transmisi otomatis yang disarankan, lihat Bab 15.
6. Pasang dipstick dengan benar.
7. Bersihkan minyak yang tumpah.

⚠ PERHATIAN

- Jika minyak kotor, ganti minyak di bengkel resmi Daihatsu.
- Jika minyak terlalu rendah, atau minyak berkurang secara tidak normal, periksakan ke bengkel resmi Daihatsu.

⚠ PERINGATAN

- Hati-hati jangan sampai terbakar karena minyak dan sekitarnya masih panas.
- Jangan menyentuh atau mendekati ke bagian part yang bergerak ketika mesin sedang bekerja, untuk menghindari resiko cedera serius pada tubuh Anda.

CATATAN

- Ketinggian minyak ketika dingin (20 - 30°C) hanya digunakan sebagai referensi nilai saja. Periksa ketinggian minyak pada temperatur kerja normal (70 - 80°C) untuk jumlah yang tepat.
- Jika ketinggian minyak berbeda antara bagian depan dan bagian belakang dipstick, pemeriksaan harus dilakukan pada ketinggian yang lebih rendah.

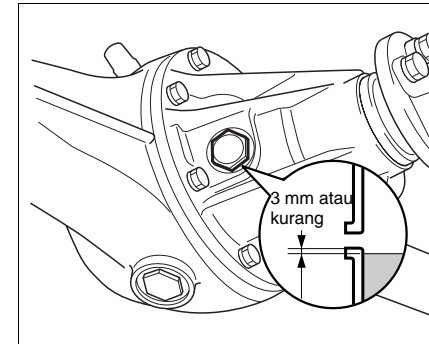

Parkir kendaraan Anda di tempat datar dan aktifkan rem parkir. Posisikan switch pengapian pada posisi "LOCK". Lepas tutup saluran pengisian dan periksa ketinggian oli differensial menggunakan jari tangan Anda.

⚠ PERINGATAN

Untuk mengurangi resiko cedera, jangan memeriksa ketinggian oli kecuali switch pengapian pada posisi "LOCK" dan mesin sudah benar-benar dingin.

Jika ketinggian oli differensial kurang dari 3 mm dari ujung bawah lubang pengisian, ketinggian oli tersebut masih baik.

Torsi pengencangan: 20 - 30 N.m



Memeriksa minyak power steering

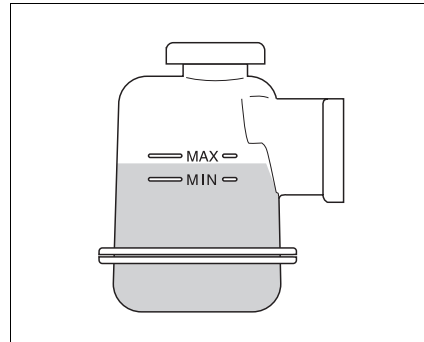

Jika ketinggian oli terlalu rendah, tambahkan oli yang sesuai spesifikasi sampai oli tumpah dari lubang tersebut. Untuk spesifikasi oli transmisi manual yang disarankan, lihat Bab 15.

Pasang kembali tutup saluran tersebut dan kencangkan sesuai spesifikasi.

Torsi pengencangan: 53.9 - 68.6 N·m (5.5 - 7.0 kgf-m)

Pemeriksaan ketinggian minyak power steering adalah sebagai berikut.

1. Parkir kendaraan Anda di tempat datar dan aktifkan rem parkir.
2. Jaga temperatur minyak sekitar 20°C.
3. Pastikan bahwa ketinggian minyak pada tangki berada di antara tanda MAX dan MIN.
4. Jika ketinggian minyak kurang, tambahkan pelan-pelan minyak yang sesuai spesifikasi. Jangan sampai berlebihan.

Untuk spesifikasi minyak power steering yang disarankan, lihat Bab 15.

⚠ PERHATIAN

Jika ketinggian minyak berkurang, atau minyak berkurang secara tiba-tiba, periksakan segera sistem tersebut ke bengkel resmi Daihatsu.



Memeriksa free play roda kemudi

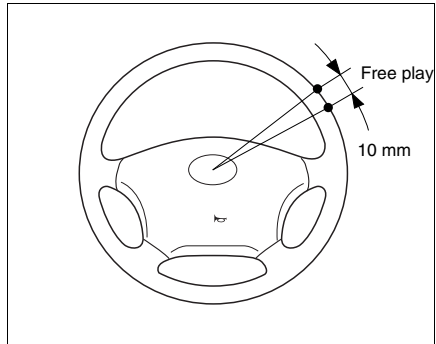

Putar roda kemudi pelan-pelan dari posisi lurus ke kanan dan kiri hingga terasa tertahan, dan ukur free play.

Periksa apakah free play sesuai dengan spesifikasinya.

⚠ PERINGATAN

Jika free play tidak sesuai spesifikasi, segera periksakan ke bengkel resmi Daihatsu.

Memeriksa free play pedal kopling

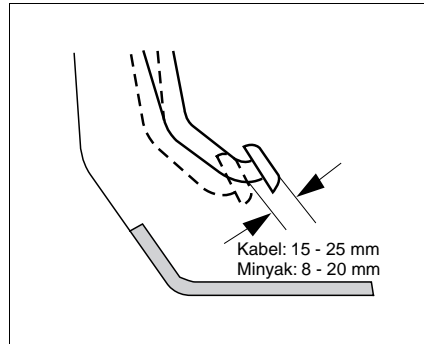

Tekan pedal kopling pelan-pelan dengan tangan hingga terasa tertahan, dan ukur free play.

Periksa apakah free play sesuai dengan spesifikasinya.

⚠ PERINGATAN

Jika free play tidak sesuai spesifikasi, segera periksakan ke bengkel resmi Daihatsu.

Pedal rem

Memeriksa free play pedal rem

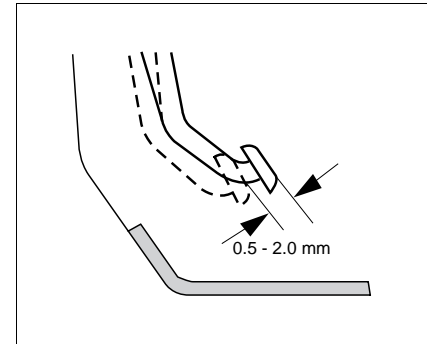

Matikan mesin dan tekan pedal rem lebih dari lima kali untuk menghilangkan kevakuman di booster rem.

Tekan pedal rem pelan-pelan dengan tangan hingga terasa tertahan, dan ukur free play.

Periksa apakah free play sesuai dengan spesifikasinya.

⚠ PERINGATAN

Jika free play tidak sesuai spesifikasi, segera periksakan ke bengkel resmi Daihatsu.



Memeriksa langkah pedal rem

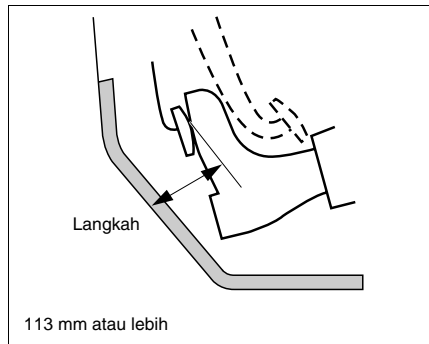

1. Parkir kendaraan di tempat datar.
2. Pindah tuas transmisi manual ke posisi netral, atau transmisi otomatis ke **P**.
3. Aktifkan rem parkir.
4. Saat mesin hidup, tekan pedal rem beberapa kali.
5. Tekan pedal rem dengan tenaga 294 N (30 kgf), dan ukur jarak antara bagian atas pedal dengan lantai.
6. Periksa apakah langkah pedal sesuai dengan spesifikasi.
7. Periksa juga apakah langkah pedal masih tetap sama.

⚠ PERINGATAN
Jika langkah pedal tidak sesuai spesifikasi, segera periksakan ke bengkel resmi Daihatsu.

Memeriksa langkah balik rem parkir

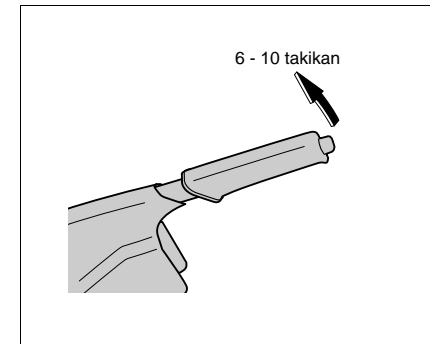

1. Parkir kendaraan di tempat datar.
2. Pindah tuas transmisi manual ke posisi netral, atau transmisi otomatis ke **P**.
3. Tekan kuat-kuat pedal rem.
4. Bebaskan rem parkir.
5. Tarik tuas rem parkir pelan-pelan, dan hitung takikan dengan tenaga 196 N (20 kgf).
6. Periksa jumlah takikan apakah sesuai spesifikasi.



Memeriksa kerja booster rem

1. Parkir kendaraan di tempat datar.
2. Pindah tuas transmisi manual ke posisi netral, atau transmisi otomatis ke [P].
3. Matikan mesin dan tekan pedal rem beberapa kali sampai langkah kerja tidak berubah.
4. Hidupkan mesin sambil menekan pedal rem. Pedal rem seharusnya akan sedikit turun.
5. Matikan mesin dengan pedal rem ditekan, tahan sekitar 30 detik. Pedal rem tidak boleh bergerak.
6. Hidupkan mesin dan matikan kembali setelah satu menit. Tekan dengan kuat pedal rem beberapa kali. Saat ditekan langkah kerja pedal rem seharusnya akan semakin mengecil.

⚠ PERHATIAN

Jika Anda menemukan masalah, segera periksakan ke bengkel resmi Daihatsu.

Mengganti karet wiper

⚠ PERINGATAN

Pastikan switch pengapian pada posisi "LOCK", sebelum mengganti karet wiper.

⚠ PERHATIAN

- Hati-hati jangan sampai menggores kaca depan dengan frame wiper.
- Ganti karet wiper dengan panjang yang sesuai.

Depan

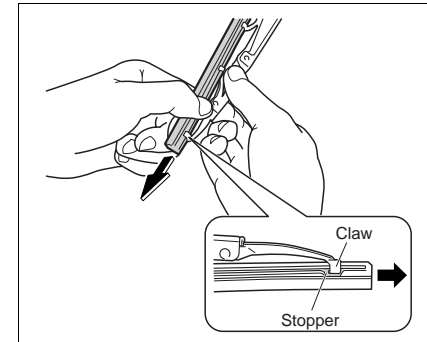

1. Tarik karet sampai stopper karet terlepas dari claw pada blade.
2. Tarik karet dari blade.



Belakang

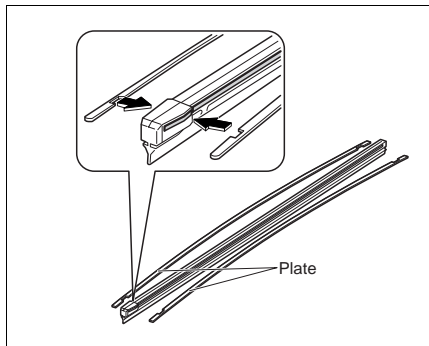

3. Masukkan plat ke karet, perhatikan arah refleksi dari plat tersebut.
4. Masukkan karet ke blade dari sisi yang tidak ada stoppernya.
5. Ketika memasang blade pada lengan wiper, pasang sedemikian sehingga sisi dengan stopper terpasang pada sisi pengemudi.

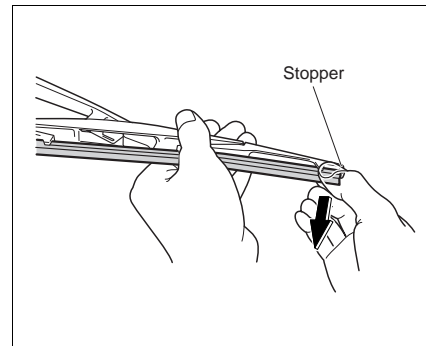

1. Tarik karet ke arah Anda dan lepas dari stopper pada ujung depan blade.

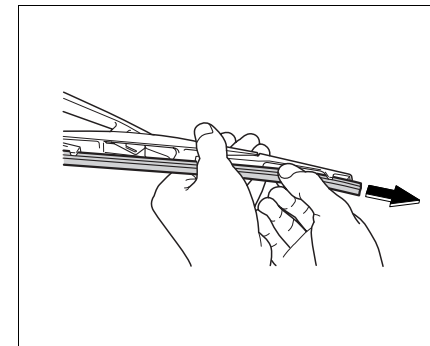

2. Tarik karet dari blade.



Mengganti bola lampu

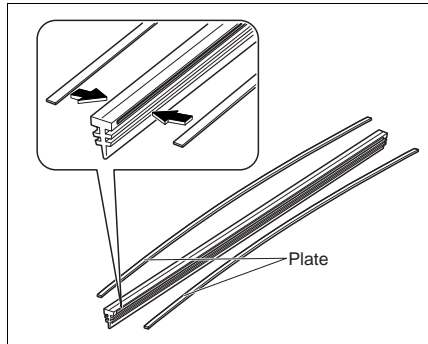

3. Masukkan plate ke karet, perhatikan arah refleksi dari plat tersebut.

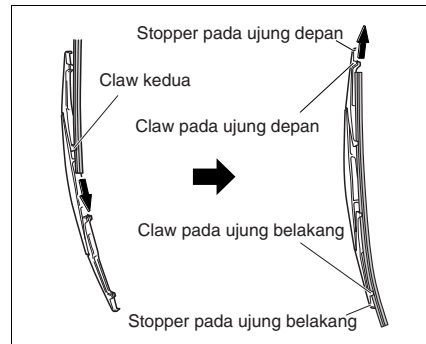

4. Masukkan karet baru melalui claw kedua pada ujung depan blade dan biarkan karet melalui stopper pada ujung belakang blade.
5. Masukkan karet ke claw pada ujung depan blade.
6. Pastikan karet terpasang dengan benar pada masing-masing claw.

Gunakan bola lampu sesuai spesifikasi. (lihat Bab 15)

⚠ PERINGATAN

Untuk mencegah dari cedera;

- Matikan mesin sebelum melakukan penggantian.
- Jauhkan bola lampu dari anak-anak.
- Biarkan bola lampu dingin terlebih dulu sebelum melakukan penggantian.

⚠ PERHATIAN

Jangan sampai bola lampu terjatuh atau permukaannya tergores.

Setelah penggantian, hidupkan lampu dan lihat apakah lampu akan illuminasi. Jika bola lampu sering memerlukan penggantian, periksakan segera di bengkel resmi Daihatsu. Disarankan untuk selalu membawa bola lampu cadangan. Lampu-lampu tersebut tersedia di bengkel resmi Daihatsu.



Lampu besar

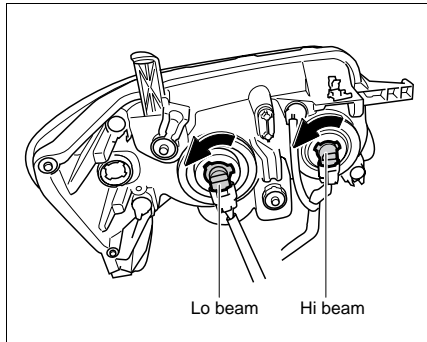

Melepas bola lampu

1. Lepas soket bola lampu dengan memutarkannya 45 derajat berlawanan arah jarum jam.

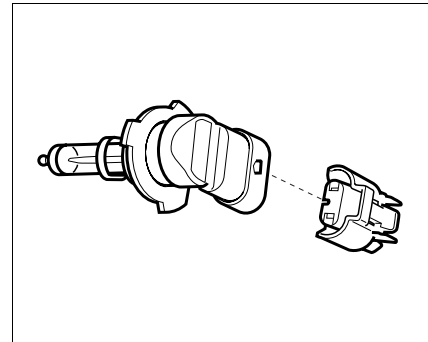

2. Lepas bola lampu.

⚠ PERHATIAN

Jangan menyentuh bagian kaca dari bola lampu. Minyak yang terdapat pada jari Anda dapat merusaknya.

Lampu clearance

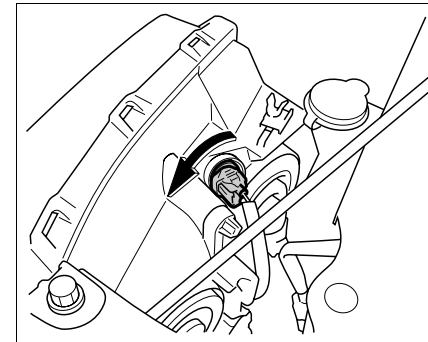

1. Lepas soket bola lampu dengan memutarkannya 45 derajat berlawanan arah jarum jam.



Lampu sein depan

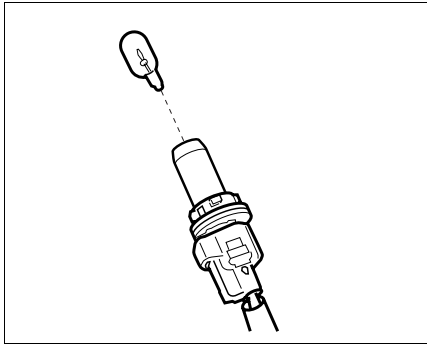

2. Lepas soket bola lampu dengan menariknya.

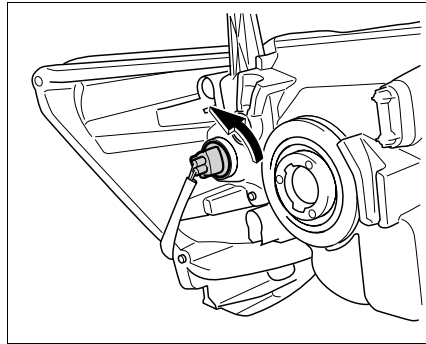

1. Lepas soket bola lampu dengan memutarnya 45 derajat berlawanan arah jarum jam.

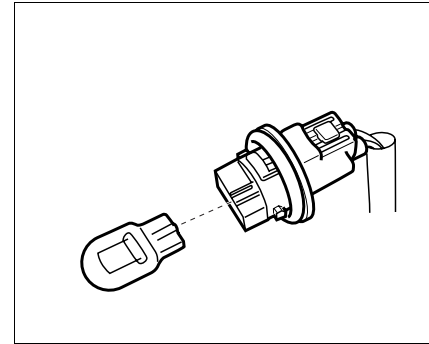

2. Lepas soket bola lampu dengan memutarnya berlawanan arah jarum jam sambil menekan bola lampu.



Lampu kabut depan

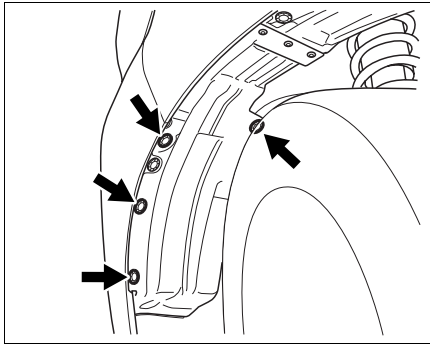

1. Putar roda kemudi ke dalam (ke kanan ketika mengganti sebelah kiri; ke kiri ketika mengganti sebelah kanan).
2. Lepas 4 klip terpasang pada fender liner depan.

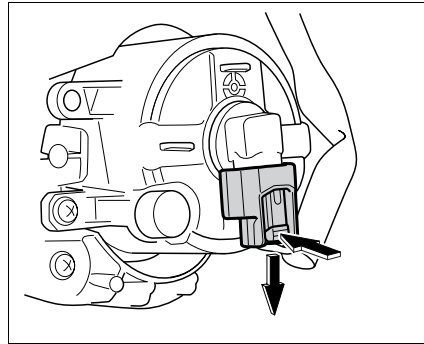

3. Lepas konektor.

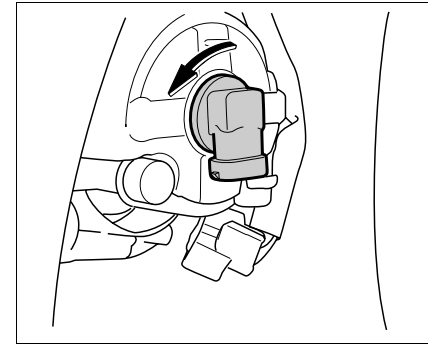

4. Lepas soket bola lampu dengan memutarkannya 45 derajat berlawanan arah jarum jam.

⚠ PERHATIAN

Jangan menyentuh bagian kaca dari bola lampu. Minyak yang terdapat pada jari Anda dapat merusaknya.



Lampu kombinasi belakang

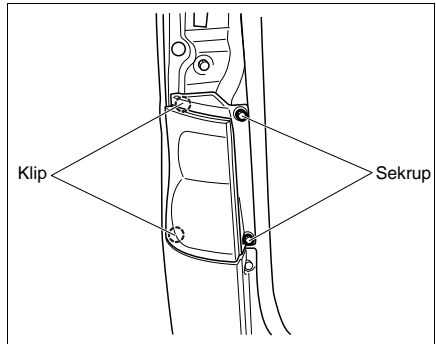

1. Lepas lampu assembly setelah melepas 2 sekrup dan 2 klip.

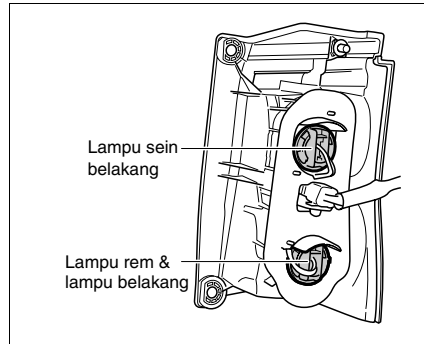

2. Lepas soket bola lampu dengan memutarinya 45 derajat berlawanan arah jarum jam.

⚠ PERHATIAN

Jika lampu telah diganti, diperlukan juga mengganti packing. Packing terdapat di bengkel resmi Daihatsu.

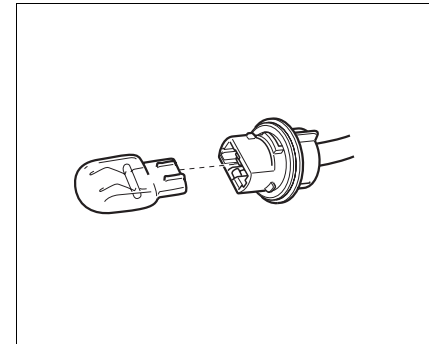

3. Lepas soket bola lampu dengan menariknya.

CATATAN

Ketika memasang lampu assembly, pastikan untuk meluruskan projection dengan lubang pada bodi.



Lampu belakang

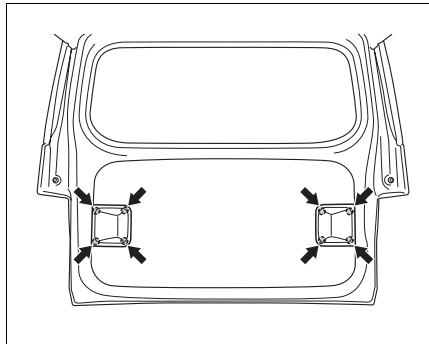

1. Lepas trim cover pintu belakang.

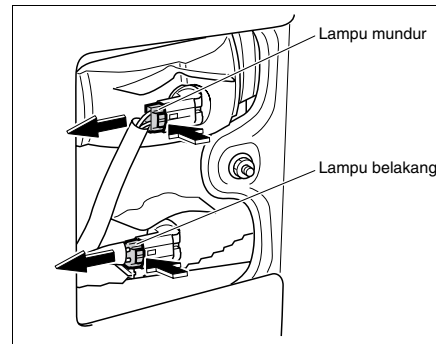

2. Lepas konektor.

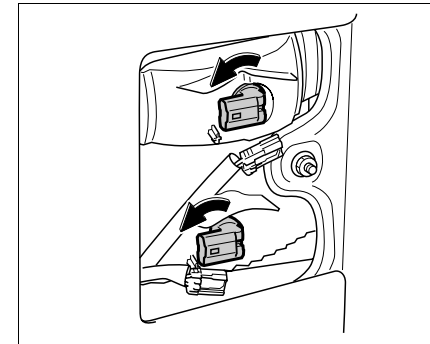

3. Lepas soket bola lampu dengan memutarkannya 45 derajat berlawanan arah jarum jam.



Lampu rem high-mounted

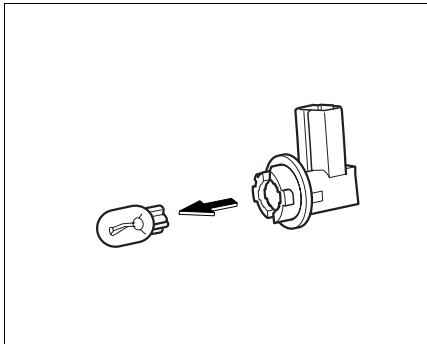

4. Lepas bola lampu dari soket dengan menariknya.

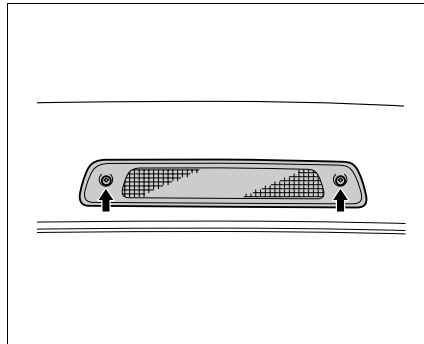

1. Lepas 2 sekrup untuk melepas cover.

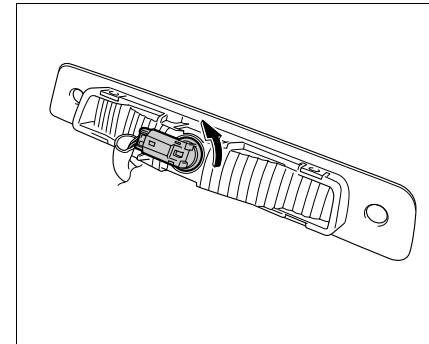

2. Lepas soket bola lampu dengan memutarnya 45 derajat berlawanan arah jarum jam.



lampu plat nomor

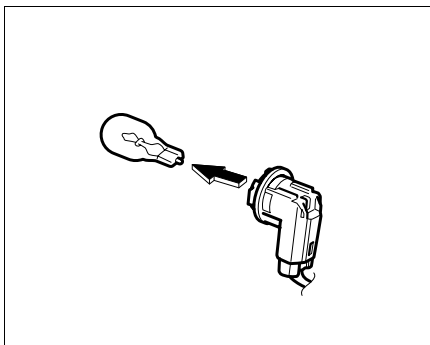

3. Lepas bola lampu dari soket dengan menariknya.

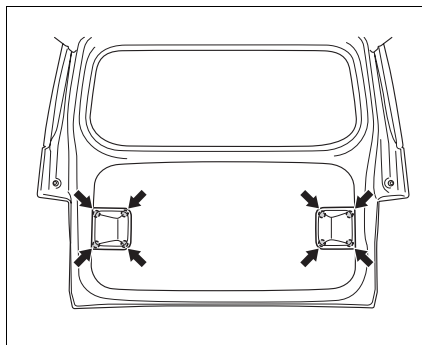

1. Lepas trim cover pintu belakang.

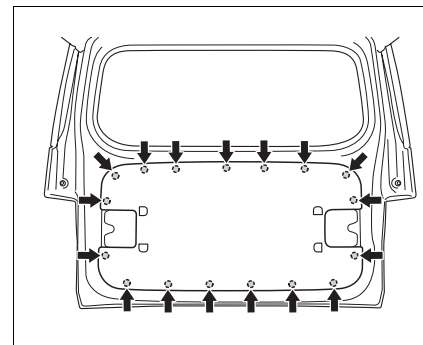

2. Lepas trim pintu belakang.

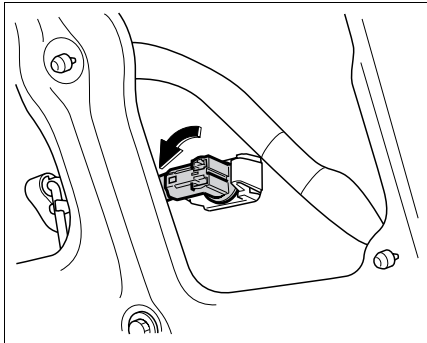

3. Lepas soket bola lampu dengan memutarnya 45 derajat berlawanan arah jarum jam.

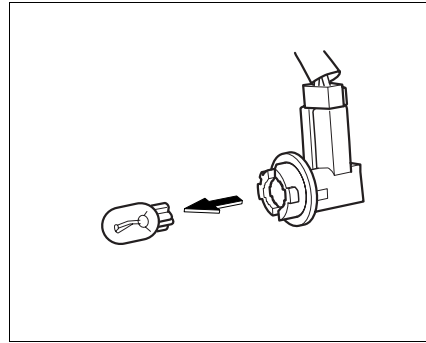

4. Lepas bola lampu dari soket dengan menariknya.

Lampu kabin

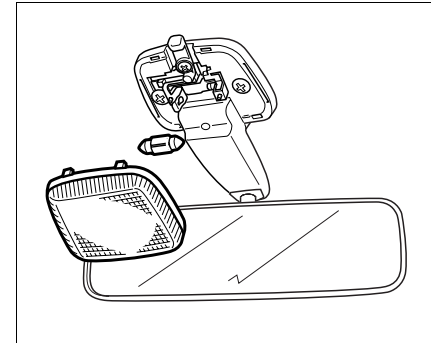

1. Bongkar pelan-pelan cover untuk melepaskannya.
2. Lepas bola lampu.



Ban

Lampu bagasi

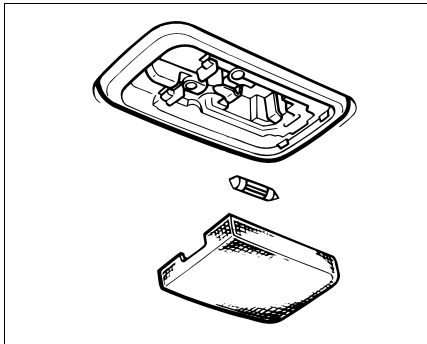

1. Bongkar pelan-pelan cover untuk melepaskannya.
2. Lepas bola lampu.

Tekanan udara ban

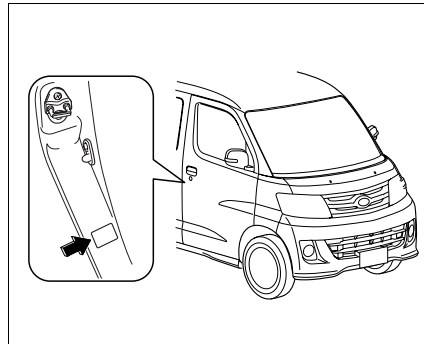

Periksa tekanan ban pada kondisi dingin dengan pengukur tekanan. Untuk tekanan udara ban, lihat Bab 15 atau pada label yang terempel seperti ditunjukkan pada gambar.

⚠ PERINGATAN

Jaga tekanan ban sesuai spesifikasi. Tekanan ban yang tidak sesuai mengurangi umur ban, lebih boros bahan bakar dan mengakibatkan kendaraan kehilangan kontrol kemudi.

Jika ban sering kali memerlukan penyetelan tekanan udara, segera periksakan sistem roda ke bengkel resmi Daihatsu.

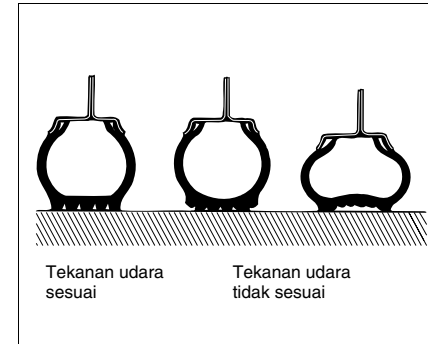



Rotasi ban

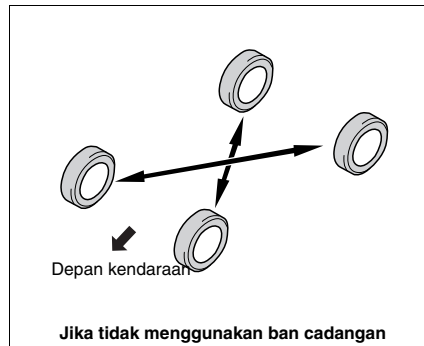
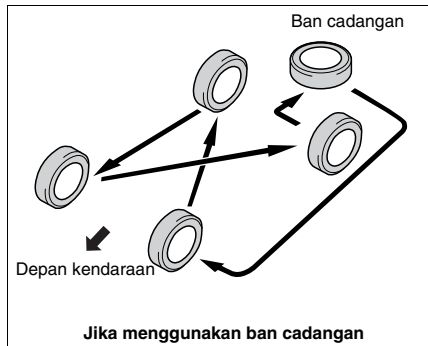

Jika kendaraan dioperasikan dalam waktu yang cukup lama dengan posisi ban yang tetap sama, ban tersebut akan mengalami keausan pada bagian tertentu. Oleh karena itu, disarankan untuk merotasi ban agar keausan yang terjadi merata.

Rotasikan ban sesuai dengan gambar di atas.

Setel tekanan udara ban setelah merotasi.

Interval rotasi ban:

setiap 10,000 km

Memeriksa keausan ban

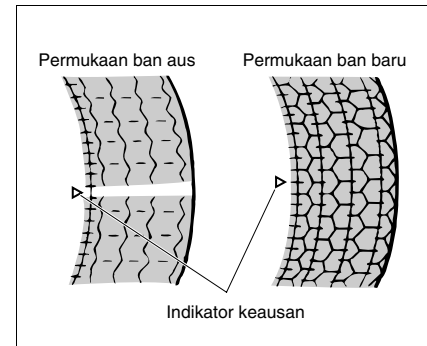

Jika indikator keausan pada permukaan ban terlihat, segera lakukan penggantian ban.



Petunjuk mengenai ban

- Jika Anda mengganti ban, gunakan ban dengan ukuran dan konstruksi sesuai original ban yang dipasang oleh manufaktur dan ban tersebut mempunyai spesifikasi beban yang sama atau lebih besar.
- Gunakan hanya disc roda yang sesuai spesifikasi.
- Kendarai dengan kecepatan yang teratur untuk 160 km pertama agar ban baru tidak mengalami tarikan maksimum.
- Gantilah katup tekanan udara ban bilamana mengganti ban tubeless.
- Gunakan selalu pelindung debu pada katup tekanan udara ban.
- Jika terjadi keausan yang tidak merata atau kerusakan, segera periksakan ke bengkel resmi Daihatsu.

⚠ PERINGATAN

- **Jangan mengkombinasikan ban dengan jenis, ukuran dan manufaktur yang berbeda pada kendaraan Anda. Hal ini dapat mengakibatkan kendaraan kehilangan kontrol kemudi.**

- **Kemudikan pelan jika kendaraan harus melewati lubang, gundukan, dll. untuk mencegah kendaraan kehilangan kontrol kemudi.**
- **Jangan berkendara dengan ban rusak. Karena ban dapat kempes secara tiba-tiba. Juga, hindari menggunakan disc roda rusak.**
- **Karena ban mempunyai arah putaran yang ditentukan, pastikan untuk mengikuti petunjuk dari pembuat ban.**

⚠ PERHATIAN

Hati-hati jangan sampai merusak ban dengan cara menggoresnya, memberi oli, dll.



14-36



PageUpDateTime : 2007/07/25 11:21:27





Bab 15

Spesifikasi

Spesifikasi kendaraan.....	15-1
Spesifikasi mesin	15-1
Bahan bakar	15-1
Pendingin mesin (coolant).....	15-1
Mesin tune-up	15-2
Rekomendasi pelumas.....	15-2
Minyak rem.....	15-3
Minyak power steering.....	15-3
Spesifikasi ban	15-3
Spesifikasi bola lampu.....	15-4
Berat	15-4



Spesifikasi kendaraan

Panjang keseluruhan	mm	4,165
Lebar keseluruhan	mm	1,665
Tinggi keseluruhan	mm	1,915
Wheel base	mm	2,650
Tread	Depan	1,440
	mm Belakang	1,420

Spesifikasi mesin

Mesin	3SZ-VE
Tipe mesin	Bensin, 4-langkah DOHC
Jumlah silinder dan susunannya	4-silinder-segaris
Bore x stroke	mm 72.0 x 91.8
Kapasitas	cc 1,495

Bahan bakar

Bahan bakar yang digunakan	Kapasitas tangki ℓ
Bahan bakar tanpa timbal dengan RON 90 atau lebih tinggi	43

Pendingin mesin (coolant)

Tipe: Ethylene glycol based anti-freeze solution

Kapasitas:

Tangki cadangan LOW / FULL			0.2 / 0.9 ℓ
Kapasitas total ℓ	M/T	6.05	Berikut ini termasuk kapasitas radiator, tapi tidak termasuk kapasitas tangki cadangan.
	A/T	5.90	

Untuk rekomendasi coolant. lihat bab 14.



Mesin tune-up

Tipe mesin		3SZ-VE	
Item			
Urutan pengapian		1-3-4-2	
Timing ignition °BTDC / rpm		6 ± 2 / idling*	
Putaran mesin idle (saat netral) rpm		750 ± 50	
Celah katup mm	In [Dingin]	0.18	
	Ex [Dingin]	0.31	
Busi	Manufaktur	DENSO	NGK
	No.	XU22PR9	DCPR7EA-9
	Celah mm	0.9	
Defleksi drive belt dengan gaya 100 N (10 kgf, 22lb) mm	Belt baru [Panas]	6.0 - 6.5	
	Pemeriksaan [Panas]	10.0 - 12.5	

* Periksa menggunakan konektor short-circuited

Rekomendasi pelumas

		Grade	Viskositas	Kapasitas ℓ
Oli mesin		API SL atau lebih tinggi	Lihat tabel di bawah.	Dengan OF: 3.5 Tanpa OF: 3.0
Oli transmisi manual		API GL-4	SAE 75W-90	Sampai filler plug: 1.1 5 mm di bawah filler plug: 0.98
Minyak transmisi otomatis		DEXRON®-III * DEXRON®-II	—	Jumlah total: 4.8 Jumlah yang diganti: sampai 1.5
Oli diferensial	Belakang	API GL-5	SAE 80W-90 85W-90 / 90	2.35

* Minyak standar yang direkomendasikan



Tabel viskositas oli mesin

TEMP. °C	-29	-18	-7	4	16	27	38
	°F	-20	0	20	40	60	80
Oli mesin (4 langkah)	←-----10W-40*-----→						

* Oli standar yang direkomendasikan.

Minyak rem

FMVSS116 DOT 3

⚠ PERHATIAN

Jangan pernah mencampur minyak rem yang dibuat oleh manufaktur yang berbeda. Campuran tersebut dapat mengakibatkan penurunan kualitas / sifat dari minyak itu sendiri.

Minyak power steering

DEXRON®-II

⚠ PERHATIAN

Jangan pernah mencampur minyak atau oli yang dibuat oleh manufaktur yang berbeda. Campuran tersebut dapat mengakibatkan penurunan kualitas / sifat dari minyak atau oli itu sendiri.

Spesifikasi ban

Ukuran	Tekanan udara kPa (kgf/cm ² , psi)		Ukuran rim
	Depan	Belakang	
195/65R15 91H	200 (2.0, 29)	240 (2.4, 35)	15 × 6J



Spesifikasi bola lampu

Lampu	Watt
Lampu besar (Hi-beam)	60
Lampu besar (Lo-beam)	51
Lampu clearance	5
Lampu sein depan	21
Lampu kabut depan	55
Lampu sein belakang	21
Lampu rem / lampu belakang	21/5
Lampu belakang	5
Lampu mundur	16
Lampu plat nomor	5
Lampu rem high-mounted	16
Lampu kabin	5
Lampu bagasi	8

Berat

Berat gross kendaraan	kg (lb)	1,850
Beban axle maksimum yang diijinkan	Depan	820
	Belakang	1,230